



Infrico
Supermarket



HACEMOS LA
COMPRA
MÁS *fácil*

OUR SHOPPING BECOME
easier



Grupo Infrico®

INFRICO nace en 1986 con un objetivo claro: generar las mejores soluciones de refrigeración adaptadas a las necesidades específicas de cada cliente. **Vanguardia tecnológica, calidad certificada y la excelencia de sus productos son las garantías** que avalan su compromiso de innovación y que la han posicionado como líderes absolutos en el sector del equipamiento del frío comercial.

La empresa ofrece una muy amplia gama de maquinaria que abarca todo lo relacionado con el frío para el sector **HORECA**, panadería, pastelería, heladería, catering y también **Supermarket**, mediante su línea específica, a través del frío. También el sector biomédico y de laboratorio con su prestigiosa línea **Infrico Medcare**.

Con clientes en todo el mundo y una gran cuota de mercado nacional, la compañía, que se encuentra en un continuo proceso de crecimiento y expansión, cuenta en la actualidad con más de quinientos empleados repartidos en 13 delegaciones en España y 16 en el extranjero. Además, en una firme apuesta por la estabilidad y el bienestar social, más del 90% de los trabajadores son empleados fijos.

Infrico Supermarket e **Infrico** poseen el Certificado de **Origen Español Certificado** (O.E.C.) que acredita que sus productos son fabricados en España, convirtiéndose así en la primera compañía del sector que logra este sello en nuestro país, tras superar con éxito su exhaustivo proceso de auditoría.

Sus centros de producción ubicados en Lucena, en la provincia de Córdoba, son unas de las instalaciones industriales más modernas de España. Tres plantas, Infrico, Infrico Supermarket e Impafri, que cuentan con una superficie total de **160.000 metros cuadrados** destinados a producción, actividades logísticas y oficinas.

INFRICO was born in 1986 with a clear objective: to generate the best cooling solutions adapted to the specific needs of each client. **Technological vanguard, certified quality and the excellence of its products are the guarantees** to support its commitment to innovation and that have positioned it as absolute leaders in the commercial refrigeration equipment

The company offers a very wide range of machinery that covers everything related to cold for the **HORECA** sector, bakery, pastry, ice cream, catering and also **Supermarket**, through its specific line, thanks to cold. Also, the biomedical and laboratory sector, with its prestigious **Infrico Medcare line**.

It has customers around the world and a large share of the national market, the company, which is in a continuous process of growth and expansion, currently has more than five hundred employees spread across 13 delegations in Spain and 16 abroad. In addition, in a firm commitment to stability and social welfare, more than 90% of workers are permanent employees.

The company has **Spanish Origin Certificate** (S.O.C.) that certifies that its products are manufactured in Spain, thus becoming the first company in this sector in Spain to achieve this seal after successfully completing its exhaustive audit process.

The Production Centers are located in Lucena, in the province of Cordoba, they are one of the most modern industrial facilities in Spain. Three plants that have a total area of **160.000 square meters** for production, logistics activities and offices.

160.000 m² dedicados a la fabricación de equipos de refrigeración comercial de última generación

160.000 m² dedicated to the manufacture of commercial refrigeration equipment of last generation





Infrico
40.000 m²

Medcare

ByYou

Supermarket
14.000 m²



Oficinas centrales
Headquarters



Infrico Horeca
40.000 m²



Supermarket
14.000 m²



Impafri Cámaras frigoríficas
10.000 m²
Commercial coldrooms



Retail
Retail



Retail
Retail



Horeca
Horeca



Comida para llevar
Grap & Go



Heladería
Ice-Cream



Horeca
Horeca



Catering
Catering



Panadería y Pastelería
Bakery & Pastry



Medcare
Medcare



Cámaras frigoríficas
Coldrooms

BEBIDAS



Infrico Supermarket es el nuevo proyecto del Grupo Infrico para la refrigeración comercial dedicada al mundo del retail de alimentación. Cuenta, desde 2016, con **14.000 m2 de instalaciones de fabricación y montaje dedicadas a la fabricación de Experience**, la nueva línea de mobiliario de refrigeración comercial para supermercados.

Nos dedicamos al mundo del Retail a través de la fabricación y venta de muebles frigoríficos (grupo remoto y grupo incorporado), cámaras y centrales frigoríficas, así como soluciones de instalación y repuestos.

Todo ello complementado con producto específico para áreas de supermercados de nuestra marca Infrico, líder en el mercado español en equipo de frío comercial para el sector horeca, panadería y pastelería.

Es un proyecto sólido con visión a largo plazo que ofrece a nuestros clientes soluciones que aportan valor añadido y la excelencia en el servicio. Vanguardia tecnológica y calidad certificada son las garantías que avalan su compromiso de innovación.

***Infrico Supermarket** is the new project of the Infrico Group for commercial refrigeration dedicated to the world of food retail. Since 2016, it now has **14,000 m2 of manufacturing and assembly facilities dedicated to the manufacture of Experience**, the new line of commercial refrigeration displays for supermarkets.*

We are dedicated to the world of retail through the manufacture and sale of refrigerated displays (remote group and plug-and-play), cold rooms and condensing units, as well as installation and spare parts.

All of this is complemented with specific products for supermarket bearing our Infrico brand, the leader in the Spanish market in commercial refrigeration equipment for the catering, bakery and pastry sector.

It is a project with a long-term vision that offers our clients solutions that provide added value and excellence in service. Technological vanguard and certified quality are the guarantees that endorse its commitment to innovation.



INFRICO cumple 35 años generando las mejores soluciones de refrigeración, cubriendo las necesidades particulares de cada cliente.

Aunando vanguardia tecnológica y el más alto estándar de calidad y excelencia, nuestros productos también están comprometidos con la eficiencia energética, el diseño, la seguridad y la salud.

La combinación de estos atributos, junto con nuestro esfuerzo por cumplir con la satisfacción del cliente, ha posicionado a la empresa en la cima del sector de equipos de refrigeración comercial.

***INFRICO** celebrates 35 years generating the best cooling solutions, meeting the particular needs of each customer.*

Combining technological leadership with the highest standards of quality and excellence, our products are also committed to energy efficiency, design, safety and health.

The combination of these attributes, together with our efforts to meet customer satisfaction, has positioned the company at the top of the commercial refrigeration equipment sector.



Impafri

IMPAFRI es una empresa líder en la fabricación de recintos alimentarios a partir de panel isotérmico desmontable y equipos frigoríficos.

Vanguardia tecnológica y calidad certificada son las garantías que avalan su compromiso de innovación: generar las mejores ideas y soluciones para cada cliente.

Con clientes en todo el mundo y una gran cuota de mercado nacional, la compañía se sitúa en primera línea del sector, con una posición muy ventajosa respecto a sus competidores en cuanto a volumen de mercado y cobertura.

El Centro de Producción IMPAFRI cuenta con una superficie de 10.000 m entre las zonas de producción, almacén y exposición.

Con 12 delegaciones en territorio nacional y en Portugal, IMPAFRI atiende las necesidades de sus clientes de manera cercana y puntual, con un sistema de producción flexible y eficaz.

*The **IMPAFRI** is the leading Spanish manufacturer of commercial coldrooms and modular cabinets.*

Advanced technology and certified quality guarantee our commitment to innovation, creating the best ideas and solutions for our customers.

With customers across Europe and an impressive market share in Spain, the company leads the way in the sector, with its formidable volume and coverage.

Impafri factory is one of the most modern industrial installations in Spain. The plant has a total surface of 10.000 square metres dedicated for production.

With 12 local representatives across Spain and Portugal, IMPAFRI is attentive and punctual to their customer's needs, wholly supported with an efficient and flexible production system.



INFRICO Medicare nace con el claro objetivo de exportar nuestro saber en refrigeración al sector sanitario, presentando la nueva línea de productos específicos y adaptados para laboratorios, banco de sangre, y farmacias. Vanguardia tecnológica y calidad certificada son las garantías que avalan el compromiso de nuestra fabricación: generar las mejores ideas y soluciones para los clientes más exigentes.

Existe una gran diferencia entre los equipos de refrigeración para el canal HORECA y para el sector médico o de laboratorios. Por este motivo, Infrico ha dedicado varios años de investigación de un grupo humano altamente cualificado para obtener las certificaciones correspondientes.

La seguridad de nuestros equipos es lo más importante, dado que están destinados al almacenamiento de muestras de gran valor. Por ello nuestro propósito es satisfacer estrictos requisitos de temperatura para garantizar la adecuada conservación de las mismas.

***INFRICO Medicare** was born with a clear objective to share our experience in refrigeration to the healthcare sector, presenting the new line of specific products adapted for laboratories, blood banks and pharmacies. Forefront technology and certified quality are our guarantees that vouch for our commitment to Infrico Medicare production: generating the best ideas and solutions for the most demanding clients.*

There is a big difference between the refrigeration equipment for the hotel / restaurants sector and the laboratories / healthcare sector. For this reason, Infrico has dedicated several years of investigation of highly qualified human resources to obtain the corresponding certifications.

The security of our equipment is of utmost importance because it is made to store very important and delicate samples. Therefore, our aim is to satisfy strict temperature requirements, to guarantee the correct conservation of the samples.





INFRICO lanza esta nueva plataforma digital a disposición de instaladores y distribuidores, para un fácil acceso a repuestos, disponible 24h al día, 365 días al año.

Es un proyecto integrado que ofrece una red transversal de soluciones digitales Ecommerce B2B.

Muy fácil de manejar, desde ella podemos encontrar fichas técnicas de producto, despieces, videos formativos y certificaciones de producto.

La satisfacción del cliente es para INFRICO su principal valor.

INFRICO piensa en ti.

Para ti.

INFRICO by You.

***INFRICO** launches this new digital platform available to installers and distributors, for easy access to spare parts, available 24 hours a day, 365 days a year.*

It is an integrated project that offers a transversal network of B2B E-commerce digital solutions.

Very easy to use, we can find product technical sheets, exploded views, training videos and product certifications.

Customer satisfaction is its main value for INFRICO.

INFRICO thinks of you.

For you.

INFRICO by You.

MISIÓN

En **Infrico** queremos contribuir al progreso de la sociedad y lo hacemos como mejor sabemos, aplicando la última tecnología en I+D+i a la fabricación de equipos de frío industrial que ofrezcan soluciones garantizando el **bienestar** y velando por **la salud y la seguridad alimentaria y también médica y farmacéutica**.

Gracias a nuestro conocimiento, todos los equipos de frío de **Infrico** certifican la conservación y por ende las óptimas condiciones organolépticas de los alimentos. Frescura y máximo sabor garantizado. El mismo know-how trasladado a nuestra línea Infrico Medcare, asegura la perfecta conservación de muestras biológicas de alto valor añadido.

Nuestra máxima es que nuestra actividad contribuya al **bien común** y además reporte beneficios a través de un modelo de gestión eficiente, medio ambientalmente sostenible y económicamente rentable, que aporte un plus a todos nuestros stakeholders, grupos de interés, y que contribuya al progreso mediante la creación de puestos de trabajo de calidad.

Para ello, aplicamos la **excelencia**, la **innovación** y el **desarrollo tecnológico** en la ejecución de todas las actividades que abarcan nuestra línea de negocio. También estamos en constante relación con nuestros clientes y, en base a sus necesidades, diseñamos nuestros equipos orientando nuestros esfuerzos para continuar resultándoles la mejor opción del sector industrial del frío. Nos adaptamos siempre a sus deseos y los convertimos en realidad.

MISSION

In **Infrico**, we want to contribute to the progress of society and we do it as we know best. We apply the latest technology in R&D&I when manufacturing cold industrial equipment that offer solutions, ensuring the **well-being** and guaranteeing **health and aliment safety and also medical and pharmaceutical safety**.

Thanks to our knowledge, all **Infrico** cold equipment certify the conservation and therefore the optimal organoleptic conditions of the food. Freshness and full flavor guaranteed. The same know-how transferred to our line Infrico Medcare, ensures the perfect preservation of high added value biological samples.

Our top concern is to do that our activity contributes to the **common good** and also reports benefits through an



efficient management model, environmentally sustainable and economically profitable, that provides great value to all our stakeholders, interest groups, and that contributes to progress through creation of quality jobs.

For this, we apply **excellence, innovation and technological development** in the execution of all the activities in our line of business. We are also in constant relationship with our customers and we design our equipment according to their needs and directing our efforts so that we continue to be the best option in the cold industrial sector. We always adapt to their wishes and convert them into reality.

VISIÓN

Hablar de **Infrico** es hablar de **calidad 100% garantizada**. Queremos continuar siendo una referencia para la sociedad y para ello nos hemos centrado en buscar el bienestar de las personas proyectándonos en la construcción de un futuro mejor a través del desarrollo de maquinaria que garantice una perfecta conservación en materia de frío y asegurando la satisfacción plena de quienes confían en nosotros. Para ello, **probamos todas y cada una de las máquinas que se diseñan y se construyen de nuestro centro de producción** ubicado en Lucena, en Córdoba, y disponemos de un Servicio de Asistencia Técnica, S.A.T, para atender cualquier necesidad que pueda surgir.

Defendemos a ultranza **nuestros valores** que son los que nos definen y son el motor de todo lo que hacemos. Consideramos que son los que demuestran cómo somos y cómo queremos ser, los que determinan a nuestra actitud y nuestra manera de comportarnos.

El compromiso por la innovación, la excelencia, honestidad y honradez son nuestros principios. Nuestra recompensa es el trabajo bien hecho y el orgullo de ser referentes mundiales en materia de frío por nuestra maquinaria tecnológicamente puntera.

VISION

Talking about **Infrico** is talking about **100% guaranteed quality**. We want to continue being a reference for society, so we have focused on seeking the wellbeing of people, projecting ourselves in the construction of a better future through the development of machinery that guarantees perfect conservation in the cold and ensuring the full satisfaction of who trusts us. For this, **we test each and every one of the machines that are designed and built in our production center** located in Lucena, in Córdoba, and we have a Technical Assistance Service to attend to any need.

We are deeply committed to **our principles** that are what define us and are the forces of everything we do. We consider that our principles show how we are and how we want to be, the ones that determine our attitude and our way of behaving.

The commitment to innovation, excellence, honesty and legality are our principles. Our reward is a job well done and the pride of being a world benchmark in terms of cold by our technologically advanced machinery.



RESPONSABILIDAD SOCIAL CORPORATIVA (RSC)

CORPORATE SOCIAL RESPONSIBILITY (CSR)

Nuestro equipo: nuestra mayor riqueza

En **Infrico** fabricamos máquinas, pero lo que más nos importa son las personas. **La mayor riqueza de Infrico es nuestro equipo y lo cuidamos como se merece** porque sabemos que, de la felicidad de nuestros colaboradores, depende la capacidad productiva de nuestra organización.

La compañía posee el Certificado de **Origen Español Certificado** (OEC) que acredita que sus productos son fabricados en España, convirtiéndose así en la primera compañía del sector en España que logra este sello tras superar con éxito su exhaustivo proceso de auditoría.

Sus Centros de Producción están ubicados en Lucena, en la provincia de Córdoba, son unas de las instalaciones industriales más modernas de España. Tres plantas que cuentan con una superficie total de **160.000 metros cuadrados** destinados a producción, actividades logísticas y oficinas, la mejor opción del sector industrial del frío. Nos adaptamos siempre a sus deseos y los convertimos en realidad.



Our team: our greatest wealth

At **Infrico** we manufacture machines, but people are what matters most to us. **The greatest wealth of Infrico is our team and we take care of it as it deserves**, knowing how we are that the productive capacity of our organization depends on our team.

The company has the **Spanish Origin Certificate** (OEC), testifying that its products are manufactured in Spain, thus becoming the first company in this sector in

Spain to achieve this seal after successfully completing its exhaustive audit process.

The Production Centers are located in Lucena, in the province of Cordoba. They are one of the most modern industrial facilities in Spain. It has three plants with a total area of **160,000 square meters** for production, logistics activities and offices.

Comprometidos con la sociedad

En **Infrico** queremos contribuir al progreso de la sociedad y lo hacemos como mejor sabemos, aplicando la última tecnología en I+D+i a la fabricación de equipos de frío industrial que ofrezcan soluciones garantizando **el bienestar y velando por la salud y la seguridad alimentaria**. Además, somos conscientes de nuestra responsabilidad social como agente económico y motor de desarrollo. Generamos riqueza a través de la creación de puestos de trabajo de calidad y además colaboramos con diversas causas sociales para contribuir, con nuestro apoyo, a la creación de un entorno más favorable con aquellos que más sufren.

We are committed to society

In **Infrico**, we want to contribute to the progress of society and we do it as we know best, applying the latest technology in R + D + i to the manufacture of cold industrial equipment that offer solutions guaranteeing **well-being and ensuring health and food safety**.

In addition, we are aware of our social responsibility as an economic agent and driving force of development. We generate wealth through the creation of quality jobs and also collaborate with various social causes to contribute, with our support, to the creation of a more favorable environment with those who suffer the most.

CALIDAD

QUALITY

Comprometidos con el medio ambiente

En el trabajo diario, además de responder a las necesidades de sus clientes, en **Infrico** prestamos especial atención a las iniciativas que contribuyan al desarrollo de una industria sostenible y respetuosa con el medio ambiente, mediante una correcta administración de los recursos naturales, el adecuado tratamiento de los residuos y el reciclaje y la reutilización de materiales. **Estamos muy orgullosos de haber superado con éxito los exhaustivos procesos de auditoría que demuestran que nuestro compromiso con el mantenimiento del medio ambiente es una realidad avalada por los expertos en la defensa y protección de nuestro planeta**. En **Infrico**, además, somos pioneros en la implantación del gas **R-290**, un refrigerante verde que no contamina y que minimiza el consumo de energía eléctrica. Lo incorporamos en nuestros equipos e impartimos cursos de formación con buenas prácticas sobre como manipular el mismo.



We are committed to the environment

In daily work, in addition to responding to the needs of its customers, **Infrico** pay special attention to initiatives that contribute to the development of a sustainable and environmentally friendly industry, through proper management of natural resources, the appropriate treatment of waste and recycling and the reuse of materials. **We are very proud to have successfully completed the exhaustive audit processes that demonstrate that their commitment to the maintenance of the environment is a reality endorsed by experts in the defense and protection of our planet**. We are also pioneers in the implementation of **R-290** gas, a green refrigerant that does not pollute and that minimizes the consumption of electricity. We incorporate it into our equipments and impart training courses with good practices on how to manipulate it.



Normativa y certificados de calidad

En nuestro compromiso con la calidad seguimos evolucionando, nuestra empresa está acreditada por un sistema de gestión de la calidad basado en la norma **ISO 9001:2015** que engloba toda la maquinaria de nuestro catálogo.

Todos nuestros equipos están conformes con las Directivas del Consejo **DC2014/30/UE** (Seguridad eléctrica) y **DC20214/35/UE** (Compatibilidad electromagnética).

Certificado de medio ambiente **ISO 14001**. "Infrico, siguiendo con su política de respeto y conservación al medio ambiente ha implementado un sistema de gestión ambiental basado en la norma internacional ISO 14001:2015, a través del cual se controla el cumplimiento de todos los requisitos legales y se ponen en práctica políticas de reducción de recursos naturales, reciclaje y gestión de residuos".

Certificado de prevención riesgos laborales **ISO 45001**. "Infrico, realiza su trabajo con las máximas garantías y seguridad; para ello ha implementado un sistema de prevención de riesgos laborales basado en el reglamento **ISO 45001:2018** manteniendo un sistema integrado de gestión: calidad-medio ambiente-prevención".

Cumplimiento de la directiva **RoHS**. "Declaramos que nuestros productos cumplen con la directiva RoHS (2011/65/UE), referente a la restricción del uso de determinadas sustancias peligrosas en aparatos eléctricos y electrónicos, tales como el plomo, mercurio, cadmio, cromo hexavalente, bifenilos bolicromados y difeniléteres bolicromados en determinadas concentraciones".

Cumplimiento de la normativa sobre **tratamiento de embalajes**. "Declaramos que todos nuestros embalajes están fabricados siguiendo las normas internacionales para medidas fitosanitarias, concretamente la norma **NIMF 15**, que reglamenta el embalaje de madera utilizado en el comercio internacional. en todos nuestros palets encontrará el sello: Que acredita a nuestro proveedor para la fabricación de embalajes tratados con choque térmico".

Cumplimiento de la normativa **HACCP**. "Todos nuestros equipos pueden incorporar un módulo HACCP para el cumplimiento del reglamento (CE) no852/2004". (opcional).

Cumplimiento de la **normativa ETL**. "Bajo pedido se fabrican los productos Infrico certificados en ETL seguridad eléctrica y ETL SANITATION estadounidense".



Normatives and quality certificates

We continue to evolve our commitment to quality, being the first our company is accredited by a system based on the **ISO 9001:2015** standard that encompasses all the machinery of our catalogue.

All our devices are in accordance with Board Directives **DC 2014/35/UE** (Electrical Safety) and **DC 2014/30/UE** (Electromagnetic Compatibility).

Environmental certificate **ISO 14001**. "Following its policy of respect and conservation of the environment, Infrico has implemented an environmental management system based on the international standard **ISO 14001:2015**, through which compliance with all legal requirements is controlled and policies are implemented of reduction of natural resources, recycling and waste management".

Prevention of risks in the workplace certificate **ISO 45001**. "Infrico does its work with the full guarantees and security; for this purpose, it has implemented a system for the prevention of occupational risks based on the **ISO 45001:2018** regulation, maintaining an integrated management system: quality-environment-prevention".

Compliance with the **RoHS** directive. "We declare that our products comply with the directive RoHS (2011/65/UE), concerning the restriction of the use of certain hazardous substances in electrical and electronic equipment, such as lead, mercury, cadmium, hexavalent chromium, biphenyls and polychromed diphenylethylene in certain concentrations".

Compliance with regulations on **packaging treatment**. "We declare that all our packaging is manufactured following international standards for phytosanitary measures, specifically the **NIMF 15** standard, which regulates the wooden packaging used in international trade. On all our pallets you will find the seal: Accredits our supplier for the manufacture of packaging treated with thermal shock".

Compliance with **HACCP** regulations. "All our equipment can incorporate a HACCP module for compliance with the regulation (CE) no852 / 2004". (optional).

Compliance with **ETL regulations**. "On request, Infrico products certified in ETL electrical safety and ETL SANITATION in the United States are manufactured".

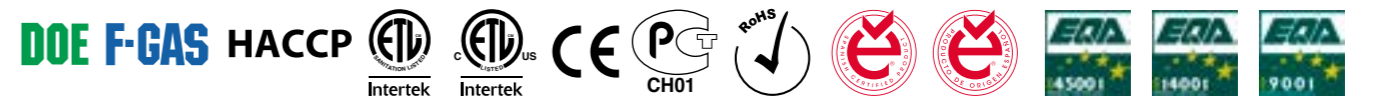

ETIQUETADO ENERGÉTICO ENERGY EFFICIENCY



ETIQUETADO ENERGÉTICO

Directiva 2009/125/CE y Reglamento de diseño ecológico 2019/2024

Reglamento de etiquetado energético 2019/2018

ENERGY EFFICIENCY

2009/125/CE Directive and 2019/2024
Ecodesign Regulation
2019/2018 Energy labelling regulation

Código QR base de datos EPREL
QR code EPREL database

Identificador del modelo
Model identifier

Clase de eficiencia energética
Energy efficiency class

Consumo anual de energía (kWh/a)
Annual energy consumption (kWh/a)

Clase de temperatura
Temperature range

Número del reglamento UE
EU regulation number

** La clasificación energética que se muestra en la ficha corresponde a la mejor clase energética disponible para este modelo. Cualquier otra configuración energética disponible para estos modelos puede variar la información sobre la clase energética. Para más detalles, consulte la Base de Datos Europea de Productos para el Etiquetado Energético (EPREL)

** The energy classification shown in the data sheet corresponds to the best energy class available for this model. Any other energy settings available for these models may change the energy class information. For more details, see the European Product Database for Energy Labelling (EPREL).

Índice de Eficiencia Energética Energy Efficiency Class	EEI	Year
A	EEI < 10	
B	10 ≤ EEI < 20	
C	20 ≤ EEI < 35	
D	35 ≤ EEI < 50	
E	50 ≤ EEI < 65	
F	65 ≤ EEI < 80	2023
G	100 ≤ EEI < 80	2021

FUNCIÓN

La norma ISO23953, es la norma que determina y especifica los requisitos para la construcción, las características y el funcionamiento de los muebles frigoríficos comerciales utilizados en la venta y exposición de comestibles.

Clasifica el funcionamiento del mobiliario de refrigeración en función de los resultados de temperatura obtenidos de las mediciones en paquetes normalizados.

Se debe seleccionar el mobiliario de refrigeración comercial de acuerdo al tipo de producto a exponer.

La siguiente tabla te ayuda a su selección dándote una orientación del régimen de Tª adecuado para cada producto a exponer.

FUNCTION

ISO23953 is the standard that determines and specifies the requirements for the construction, characteristics and operation of commercial refrigerated cabinets used in the sale and display of foodstuffs.

Classifies the performance of refrigeration display cases based on temperature results obtained from measurements on standardized packages.

Commercial refrigeration display cases must be selected according to the type of product to be displayed.

The table below helps you to select the right temperature regime for each product to be exhibited.



Carne / Meat

Régimen Tª
Temperature range:
MO • M1

Temperatura ISO23953
Temperature ISO23953:
-1°C | +4°C • -1°C | +5°C

Tª Aplicación
Tª Application:
-1°C | +1°C • 0°C | +2°C



Pescado / Fish

Régimen Tª
Temperature range:
MO • M1

Temperatura ISO23953
Temperature ISO23953:
-1°C | +4°C • -1°C | +5°C

Tª Aplicación
Tª Application:
-1°C | +1°C • 0°C | +2°C



4ª Gama / 4TH Range

Régimen Tª
Temperature range:
M1

Temperatura ISO23953
Temperature ISO23953:
-1°C | +5°C

Tª Aplicación
Tª Application:
0°C | +2°C



Comida preparada Grab and go

Régimen Tª
Temperature range:
M1

Temperatura ISO23953
Temperature ISO23953:
-1°C | +5°C

Tª Aplicación
Tª Application:
0°C | +2°C



Charcutería / Deli

Régimen Tª
Temperature range:
M2

Temperatura ISO23953
Temperature ISO23953:
-1°C | +7°C

Tª Aplicación
Tª Application:
+2°C | +4°C



Bebidas / Cold drinks

Régimen Tª
Temperature range:
M2 • H1

Temperatura ISO23953
Temperature ISO23953:
-1°C | +7°C • +1°C | +10°C

Tª Aplicación
Tª Application:
+2°C | +4°C • +4°C | +6°C



Lacteos / Dairy

Régimen Tª
Temperature range:
M2

Temperatura ISO23953
Temperature ISO23953:
-1°C | +7°C

Tª Aplicación
Tª Application:
+2°C | +4°C



Frutas y verduras Fruit vegetables

Régimen Tª
Temperature range:
H1

Temperatura ISO23953
Temperature ISO23953:
+1°C | +10°C

Tª Aplicación
Tª Application:
+4°C | +6°C



Pastelería** Pastry**

Régimen Tª
Temperature range:
PASTELERÍA

Tª Aplicación
Tª Application:
** VARIOS



Productos congelados Frozen foods

Régimen Tª
Temperature range:
L1

Temperatura ISO23953
Temperature ISO23953:
-1°C | +4°C

Tª Aplicación
Tª Application:
-23°C | -25°C

** El régimen de conservación en pastelería depende del producto a exponer. Consulta cada mueble para saber sus condiciones de conservación específicas.

** The preservation range in pastry depends on the product to be exhibited. Consult each pastry refrigeration display case to know its specific preservation conditions.

QUE ES EXPERIENCE?

La nueva línea de muebles de refrigeración comercial para supermercados de Infrico Supermarket.

Un nueva línea para ... SORPRENDER

"La creación de áreas de venta que mejoran la experiencia de usuario es la seña de identidad de la nueva gama de Infrico Supermarket "Experience".

Experience es diseño integrador en el área de venta con una visibilidad total del producto y la óptima y eficiente conservación del producto expuesto"

What is Experience?

Infrico Supermarket's new line of commercial refrigeration display cases for supermarkets. A new line for ... SURPRISE

The creation of sales areas that enhance the user experience is the identity of Infrico Supermarket's new "Experience" range Experience is design integrated into the sales area with full product visibility and optimal and efficient preservation of the product on display minimalist design, user-focused design

experience

by

 **Infrico**
Supermarket

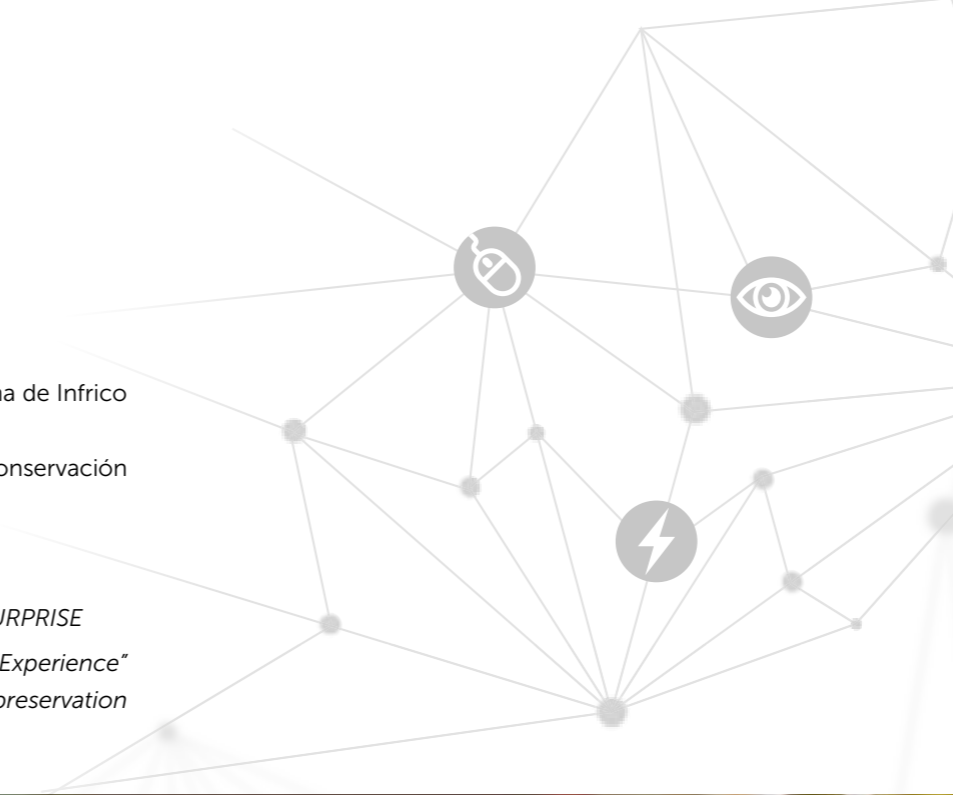

DISEÑO

Diseño integrador, diseño enfocado al usuario

DESIGN

Minimalist design, user-focused design



EFICIENCIA

Eficiencia energética, desarrollo sostenible

EFFICIENCY

Energy efficiency, ecodesign



VISIBILIDAD

Visibilidad total del producto expuesto, calidad percibida

VISIBILITY

Full visibility of the product on display, visual quality

experience



**PUERTAS
TOTAL LOOK**

Adaptando el producto Infrico Supermarket a las tendencias del mercado, presentamos las nuevas puertas transparentes de cristal doble TOTAL LOOK, como respuesta a las necesidades de personalización de las áreas de venta con largos pasillos refrigerados eliminando la visión lateral de los clientes de los marcos de las puertas de cristal.

TOTAL LOOK GLASS DOORS

Adapting the Infrico Supermarket product to the market trends, today we present the new design of the TOTAL LOOK fully transparent doors.

Cámara de argón al 90%
90% argon chamber

Distanciadores de cristal
Vertical glass spacers



PUERTAS DE CRISTAL
Puerta de cristal doble completamente transparente

GLASS DOOR
Fully transparent double glass door



DISEÑO
Diseño cuidado y elegante

DESIGN
Elegant design



CALIDAD
Durabilidad y seguridad

QUALITY
Durability and safety



ENERGÍA
Reducen el consumo de energía al tiempo que se preserva el confort en el pasillo de la tienda y ofrecen una visibilidad total del producto expuesto

ENERGY
Reducing energy consumption while preserving comfort in the shop aisle and offering full visibility of the product on display



VISIBILIDAD
Puerta de cristal doble con distanciadores verticales de cristal totalmente transparentes

VISIBILITY
Double glass door with no silk-screen printing and full interior visibility

**PUERTAS
TOTAL**
look

look
GLASS DOORS



MDG | MDG22

EN PROCESO DE
PATENTE
PATENT PENDING

CARACTERÍSTICAS PRINCIPALES

- Integración total en el mueble
- Puerta batiente modular sin bastidores
- Bisagras y elementos de instalación ocultos en el mueble
- Fácil instalación e intercambiable con la puerta estándar
- Cristal bajo emisivo y templado conforme a la norma UNI 12150
- Cristal exterior templado
- Cámara 90% argón
- Distanciadores verticales de cristal
- Bultete de cierre estanco con el mueble inferior
- Tirador ergonómico de aluminio color gris claro

MAIN FEATURES

- Full integration into the display case
- Modular hinged door without frames
- Hinges and installation elements concealed in the cabinet
- Easy installation and interchangeable with the standard door
- Low-emissivity, tempered glass in compliance with UNI 12150 standard
- 90% argon chamber
- External tempered glass
- Vertical glass spacers
- Watertight sealing seal with the lower cabinet
- Ergonomic light grey aluminum handle

FICHA TÉCNICA NUEVO DISEÑO

- Coeficiente de conductividad $U_g=1,2 \text{ W/m}^2\text{K}$
- Coeficiente de rendimiento de color RD65 / 98 %Ra
- Coeficiente de transmisión 81 % Tv
- Coeficiente de reflexión 15 % pv

TECHNICAL SPECIFICATIONS NEW DESIGN

- Conductivity coefficient $U_g=1,2 \text{ W/m}^2\text{K}$
- Color rendering coefficient RD65 / 98%Ra
- Transmission coefficient 81 % Tv
- Reflection coefficient 15 % pv
- 5 years guarantee against moisture penetration and argon gas leakage

BISAGRA OLEODINÁMICA

- Garantía aperturas > de 1.000.000 de ciclos sin mantenimiento
- Cierre automático de la puerta de 0° a 80/85°
- Cierre automático con garantía de puerta cerrada
- Suave y ligero
- Apertura máxima hasta 93° para la reposición de producto

OLEO DYNAMIC HINGE

- *Guaranteed openings > 1.000.000 cycles without maintenance*
- *Automatic closing of the door from 0° to 80/85°*
- *Automatic closing with door closed guarantee*
- *Smooth and light opening*
- *Full opening up to 93° for product replenishment.*

TIRADOR ERGONÓMICO

- Construido en aluminio de alta resistencia (hasta 100 kg)
- Longitud 24 cm
- Ángulos redondeados para evitar cortes y golpes
- Tapas de PVC para mejorar la sensaciones y confort de uso
- Adhesivado con rayos Ultravioleta (robustez)
- Tirador y tapas en color gris claro
- Altura del tirador al suelo de 1145 mm para evitar los carros de compra en todos los modelos

ERGONOMIC HANDLE

- *Constructed of high-strength aluminum (up to 100 kg)*
- *Lenght 24 cm*
- *Rounded angles to avoid cuts and bumps*
- *PVC covers to enhance the feel and comfort of use*
- *Ultraviolet adhesive coated (robustness)*
- *Light grey handle and covers*
- *Handle height to the floor 1145 mm to avoid shopping trolleys on all models*

NUEVO PORTAPRECIOS MURALES EXPERIENCE

Infrico Supermarket ha desarrollado un nuevo sistema de portaprecios que facilita su uso y mejora su aspecto cuando integra iluminación LED.

Este nuevo portaprecios es un sistema patentado por Infrico en la oficina española de patentes y registros.

Esta patente aumenta la funcionalidad, a la evidente de ser un medio soporte para sujetar y hacer visible el precio, con la función complementaria de alojar la iluminación LED sin medios auxiliares.



Además de ubicar la iluminación en el sitio adecuado para iluminar el producto del estante inferior, este nuevo sistema incorpora las siguientes mejoras:

- Facilidad de uso para poner o sustituir las etiquetas de los precios girando sobre su cara inferior.
- Elimina la visión frontal de la iluminación LED.

Si lo comparamos con otros sistemas del mercado, la ubicación de nuestra iluminación LED nos permite destacar siempre el producto en su cara frontal, que es la promocional, y no en la parte superior del mismo, incrementado su efectividad.

Esta efectividad, unida al bajo consumo de energía y a la alta eficiencia de nuestro sistema LED, hace que sea un sistema sostenible.

EXPERIENCE PRICE HOLDERS

Infrico Supermarket has developed a new price holder system that makes it easier to use and look good when it integrates LED lighting.

This new price holder is a system patented by Infrico at oficina española de patentes y registros.

This patent combines the obvious functionality of support for holding and displaying the price, with the complementary function of having LED lighting without auxiliary elements.

In addition to locating the lighting in the right place to illuminate the product on the bottom shelf, this new system incorporates the following improvements:

- Ease of use for attaching or replacing price labels by turning them on their underside
- Eliminates the front view of LED lighting

Compared to other systems on the market, the location of our LED lighting allows us to always highlight the product on its front side, which is the promotional side, and not on top of it, increasing its effectiveness.

This effectiveness, coupled with the low energy consumption and high efficiency of our LED system, makes it a sustainable system.



PUERTAS SLIM EXPERIENCE

El sistema de puertas SLIM Experience estándar Infrico Supermarket son puertas de cristal doble de alta eficiencia con bisagra oleodinámica para la excelencia en la experiencia de compra

SLIM EXPERIENCE DOORS

Infrico Supermarket's standard "SLIM Experience" door system is a highly efficient double glass door with oleo dynamic hinge for excellence in the shopping experience.

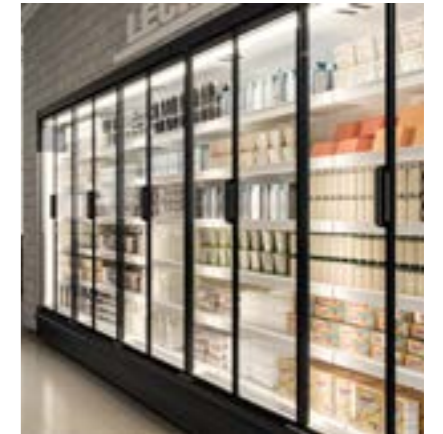

PUERTAS SLIM *experience* SLIM *experience* DOORS

Cámara de argón al 90%
90% argon chamber

Distanciadores en gris antracita
Anthracite grey spacers



Perfecta visibilidad del producto
Perfect visibility of the product

ML | 37DG22M1

Infrico
Supermarket

SERIAL
STANDARD
PRODUCT

Las puertas SLIM Experience mejoran estos aspectos trabajando en tres puntos clave:

SLIM Experience doors improve these aspects by working on three key points:



EFICIENCIA ENERGÉTICA

ya que una baja transmisión de calor significa una mejor conservación del producto con menor consumo de energía

ENERGY EFFICIENCY

as low heat transmission means better product preservation with lower energy.



CONSERVACIÓN DEL PRODUCTO

manteniendo una uniformidad de temperatura mayor con un menor costo energético

PRODUCT PRESERVATION

maintaining a higher temperature uniformity with lower energy costs



EXPERIENCIA DE COMPRA

eliminando el efecto del pasillo frío y asegurando la facilidad de uso del sistema con bisagra oleodinámicas que aseguran la suavidad y aseguran el cierre de las puertas sin esfuerzos añadidos

THE SHOPPING EXPERIENCE

eliminating the cold aisle effect and ensuring the ease of use of the system with oleo dynamic hinges that ensure smooth and effortless closing of the doors



PUERTAS DE CRISTAL

Puerta de cristal doble transparentes con distanciadores internos estrechos "Super Spacer"

GLASS DOOR

Transparent double glass door with narrow internal "Super Spacer" spacers double glass door



DISEÑO

Diseño cuidado y elegante

DESIGN

Elegant design



DURABILIDAD Y SEGURIDAD

Calidad garantizada

DURABILITY AND SAFETY

Guaranteed quality



ENERGÍA

Reducen el consumo de energía al tiempo que se preserva el confort en el pasillo de la tienda y ofrecen una visibilidad total del producto expuesto

ENERGY

Reducing energy consumption while preserving comfort in the shop aisle and offering full visibility of the product on display



VISIBILIDAD

Puerta de cristal doble sin serigrafía y de máxima visibilidad del interior

VISIBILITY

Double glass door with no silk-screen printing and full interior visibility



BISAGRAS

Bisagras oleodinámicas con apertura suave y cierre automático con garantía de puerta cerrada

HINGES

Oleo dynamic hinges with soft-opening and self-closing with a closed-door guarantee



TIRADOR ERGONÓMICO

Tirador ergonómico vertical para facilitar su uso

ERGONOMIC HANDLE

Ergonomic vertical handle for ease of use

CARACTERÍSTICAS PRINCIPALES

Un mayor poder de aislamiento proporciona una perfecta visibilidad del producto expuesto

- Integración total en el mueble
- Un mayor poder de aislamiento
- proporciona una perfecta visibilidad del producto expuesto
- Puerta batiente modular sin bastidores
- Bisagras y elementos de instalación ocultos en el mueble
- Cristal bajo emisivo y templado conforme a la norma UNI 12150
- Espesor total = 20 mm (4+12+4)
- Cámara 90% argón
- Cristal exterior templado
- Cristal interior templado con tratamiento de baja emisividad
- Cristal aislante con bajo coeficiente de conductividad
- Bulete de cierre estanco con el mueble inferior
- Tirador ergonómico de aluminio color gris claro
- Distanciadores en gris Antracita

MAIN FEATURES

Increased insulation power provides perfect visibility of the product on display

- Full integration into the display case
- Increased insulation power provides perfect visibility of the product on display
- Modular hinged door without frames
- Hinges and installation elements concealed in the cabinet
- Low-emissivity, tempered glass in compliance with UNI 12150 standard
- Total thickness = 20 mm (4+12+4)
- 90% argon chamber
- External tempered glass
- Inner tempered glass with low-emissivity treatment
- Insulating glass with low coefficient of conductivity
- Watertight sealing seal with the lower cabinet
- Ergonomic anthracite grey aluminum handle
- Anthracite grey spacers



BISAGRA OLEODINÁMICA

- Garantía aperturas > de 1.000.000 de ciclos sin mantenimiento
- Cierre automático de la puerta de 0° a 80/85°
- Cierre automático con garantía de puerta cerrada
- Suave y ligero
- Apertura máxima hasta 93° para la reposición de producto

OLEO DYNAMIC HINGE

- Guaranteed openings > 1.000.000 cycles without maintenance
- Automatic closing of the door from 0° to 80/85°.
- Automatic closing with door closed guarantee.
- Smooth and light opening
- Full opening up to 93° for product replenishment

TIRADOR ERGONÓMICO

- Construido en aluminio de alta resistencia (hasta 100 kg)
- Longitud 24 cm
- Ángulos redondeados para evitar cortes y golpes
- Tapas de PVC para mejorar la sensaciones y confort de uso
- Adhesivado con rayos Ultravioleta (robustez)
- Tirador y tapas en color gris claro
- Altura del tirador al suelo de 1145 mm para evitar los carros de compra en todos los modelos

ERGONOMIC HANDLE

- Constructed of high-strength aluminum (up to 100 kg)
- Length 24 cm
- Rounded angles to avoid cuts and bumps
- PVC covers to enhance the feel and comfort of use
- Ultraviolet adhesive coated (robustness)
- Anthracite grey handle and covers
- Handle height to the floor 1145 mm to avoid shopping trolleys on all models

SISTEMAS DE ILUMINACIÓN LED

HACEMOS LA
COMPRA
MÁS *fácil*

SISTEMAS DE ILUMINACIÓN LED

La conservación y la visibilidad del producto en los muebles de refrigeración son clave para la óptima exposición del producto de alimentación en los muebles de refrigeración comerciales. Los sistemas de iluminación Infrico Supermarket te ayudan a destacar en el punto de venta manteniendo la máxima frescura en su conservación.

Son múltiples las ventajas derivadas del uso de sistemas de iluminación LED en la refrigeración comercial para la exposición y conservación de los productos de alimentación como la baja emisión de calor, el bajo consumo de energía o su alto rendimiento lumínico.

En Infrico Supermarket disponemos de diferentes sistemas de iluminación LED dependiendo del tipo de mueble a utilizar y la propia ubicación de la iluminación LED.



Vamos a conocer la importancia de sus características y a ayudarte a seleccionar el sistema más adecuado

1. La selección del producto apropiado es fundamental para obtener resultados óptimos de visibilidad del producto expuesto.

- Temperatura de color (CCT)
- Índice de reproducción cromática (IRC)
- Grado de protección (IP)
- Potencia lumínica (W/m)
- Eficiencia lumínica (lm/W)
- Tipo de óptica

No todos los LED son iguales ni destacan los colores de la misma manera. Infrico Supermarket ya determina las necesidades técnicas de la solución a emplear y selecciona los datos para cada ubicación de la fuente lumínica más adecuada para su uso.

Cada LED es diferente dependiendo de su ubicación en el mueble y la distribución lumínica necesaria.

Hablaremos de LED con óptica de apertura 170° para iluminaciones verticales, 90° para horizontales





Infrico Supermarket selecciona la adecuada para cada tipo de mueble de refrigeración comercial y su ubicación y uso. Además podrás seleccionar algunas de las opciones disponibles de acuerdo con el tipo de iluminación y la intensidad lumínica

Temperatura de color

Siempre tenemos que seleccionar la temperatura de color adecuada para cada uso y seleccionarla de acuerdo con el producto a exponer.

Aunque esto puede ser variable, os adjuntamos esta pequeña guía de selección básica:

- **Blanco 4000K**, es el más habitual en alimentación y se usa de forma general para productos como lácteos, fruta y verdura, platos preparados, pescados envasados.
- **Blanco cálido 3000K** extiende su uso para panaderías, quesos y productos calientes.
- **Color carne**. No se mide por una temperatura de color fija dentro de la escala de temperatura de color Kelvin y resalta principalmente los rojos y los blancos de la carne.
- **Blanco frío 6000K** se usa normalmente para los productos congelados.

Por lo tanto, puedes seleccionar en refrigeración los colores blanco 4000K, blanco cálido 3000K y color carne dependiendo de tu necesidad y el tipo de producto a exponer. En congelación siempre el color es blanco frío 6000K.

2. El dimensionamiento lumínico. Aquí no hablaremos de normativa si no de percepción.

Una intensidad lumínica media favorece la conservación del producto y una intensidad lumínica premium potencia la visibilidad del producto.



MUEBLES VERTICALES



Muebles verticales cerrados de refrigeración en temperatura positiva:

- Iluminación visera (Estándar).
- Opcional doble iluminación visera premium (HO).
- Opcional Iluminación estante.
- Opcional Iluminación vertical y vertical premium (HO).

Muebles verticales abiertos de refrigeración en temperatura positiva:

- Iluminación visera (Estándar).
- Opcional doble iluminación visera premium (HO).
- Opcional Iluminación estante.

Muebles verticales cerrados de refrigeración en temperatura negativa:

- Iluminación vertical (Estándar).
- Opcional Iluminación vertical premium (HO).

Semimurales verticales abiertos y cerrados de refrigeración en temperatura positiva:

- Iluminación visera (Estándar).
- Opcional Iluminación estante.



VITRINAS

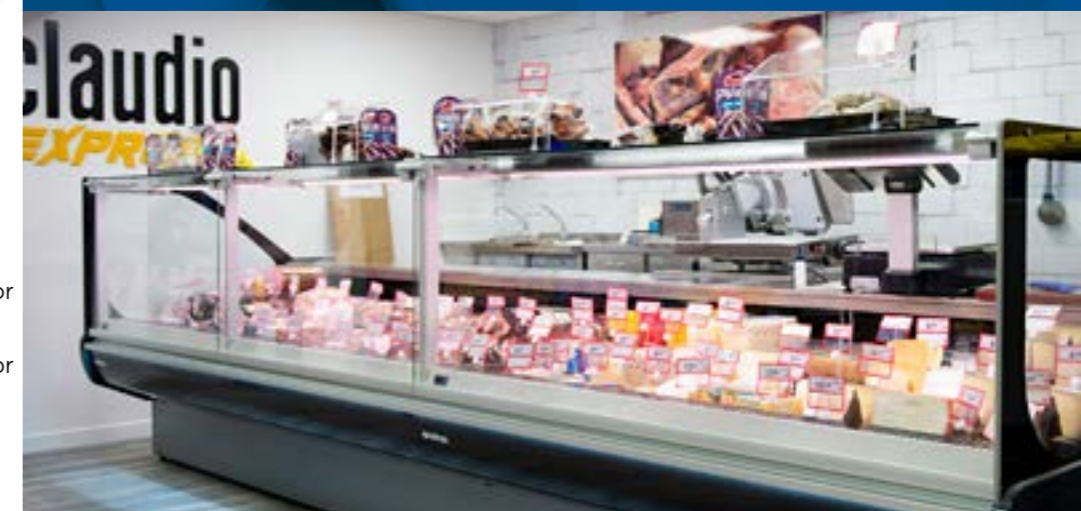

Vitrinas Experience VEX

- Iluminación exposición doble color carne (Estándar).

Vitrinas Barcelona VBC y Madrid VMD

- Iluminación exposición color carne (Estándar).
- Iluminación doble estante color carne (Estándar).

ISLAS



Islas cerradas de congelación

- Iluminación exposición pasamanos color blanco frío 6000K (Estándar).
- Opcional doble iluminación exposición encimera color blanco frío 6000K.

SISTEMAS DE ILUMINACIÓN LED

Estas son las tablas de selección por modelo para que te ayuden en la configuración ideal para el punto de venta

MUEBLES VERTICALES MDG color blanco 4000K		
Tipo Iluminación	Estándar MO	Premium HO
Visera	--	Std
Doble iluminación visera	Op	Op
Estante	Op	--
Vertical	Op	Op

MUEBLES SEMI VERTICALES MDG color blanco 4000k		
Tipo Iluminación	Estándar MO	Premium HO
Visera	Std	--
Doble iluminación visera	--	--
Estante	Op	--
Vertical	--	--

MUEBLES VERTICALES MDG color blanco cálido 3000K		
Tipo Iluminación	Estándar MO	Premium HO
Visera	--	Op
Doble iluminación visera	Op	Op
Estante	Op	--
Vertical	Op	Op

MUEBLES SEMI VERTICALES SM color blanco cálido 3000K		
Tipo Iluminación	Estándar MO	Premium HO
Visera	Op	--
Doble iluminación visera	--	--
Estante	Op	--
Vertical	--	--

MUEBLES VERTICALES MDG color CARNE		
Tipo Iluminación	Estándar MO	Premium HO
Visera	--	Op
Doble iluminación visera	--	Op
Estante	Op	--
Vertical	Op	Op

MUEBLES SEMI VERTICALES SM color CARNE		
Tipo Iluminación	Estándar MO	Premium HO
Visera	Op	--
Doble iluminación visera	--	--
Estante	Op	--
Vertical	--	--

MUEBLES VERTICALES MBT color blanco frío 6000K		
Tipo Iluminación	Estándar MO	Premium HO
Visera	--	--
Doble iluminación visera	--	--
Estante	--	--
Vertical	Std	Op

ISLAS PANORÁMICAS GD 6000K		
Tipo Iluminación	Estándar MO	Premium HO
Exposición pasamanos	Std	--
Exposición encimera trasera visera	Op	--
--	--	--
--	--	--

3. La uniformidad es clave en la sensación lumínica percibida por el ojo humano.

Por ello, debemos seleccionar siempre que sea posible la configuración que nos permita hacer esta distribución de manera uniforme.

Iluminación Vertical

La distancia desde el punto de luz al producto a destacar en los muebles verticales es muy importante para que las ópticas distribuyan la iluminación de manera uniforme.

Cuando hablamos de muebles verticales con puertas y seleccionamos como opción lumínica la iluminación vertical en las puertas, es muy importante para obtener rendimiento a la distribución de luz en el mueble de mantener una distancia lineal de >168 mm entre el Led y el producto a exponer. Esto determina el estante ideal a montar en el mueble desde el punto de vista lumínico.

DISTANCIA LED-PRODUCTO (mm)		
Modelo	Estante	Distancia
MLDG	500	146
	450	196
	400*	246

DISTANCIA LED-PRODUCTO (mm)		
Modelo	Estante	Distancia
MNDG	400*	146
	350	196
	300	246

DISTANCIA LED-PRODUCTO (mm)		
Modelo	Estante	Distancia
MXDG	600*	146
	550	196
	500	246

*Estándar

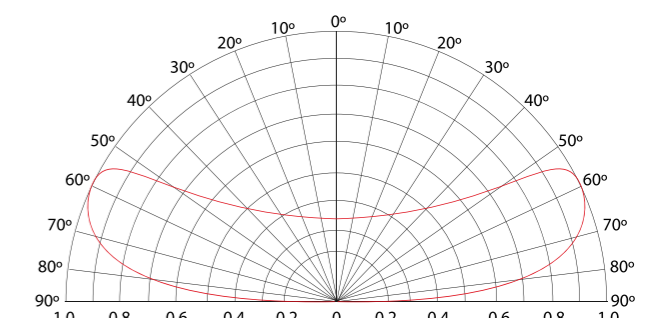
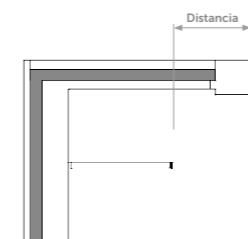

SISTEMAS DE ILUMINACIÓN LED

4. Otros datos importantes para conocer que te ofrecen los sistemas de iluminación LED de Infrico Supermarket

SERIAL
PATENTED
PRODUCT

Iluminación Estante

En Infrico Supermarket tenemos un sistema patentado de portaprecios estante con iluminación LED incorporada.

Esta patente aumenta la funcionalidad, a la evidente de ser un medio soporte para sujetar y hacer visible el precio, con la función complementaria de alojar la iluminación LED sin medios auxiliares y permite iluminar siempre el producto en su cara frontal, que es la promocional, incrementando su eficiencia.

Seguridad

- Todos los sistemas LED Infrico son 24V.

Índice de protección IP

- IP65 para los led verticales.
- IP54 para los led de visera, estante y exposición.

Índice de reproducción cromática

- Depende del modelo concreto de LED y el color pero estos presentan.

Campo de aplicación

- Desde -30°C hasta +35°.

Sistema de conexión

- "Plug and play".

HACEMOS LA
COMPRA
MÁS *fácil*

SELECCIONAR LOS SISTEMAS DE ILUMINACIÓN INFRICO SUPERMARKET

Siempre que sea posible:

1. Una intensidad lumínica media favorece la conservación del producto y una intensidad lumínica premium potencia la visibilidad del producto.

Intenta siempre tener en cuenta estos condicionantes para la selección de la intensidad lumínica, siempre que sea posible, tratando de equilibrar la visibilidad de producto, el consumo de energía y la óptima conservación del producto:

- Selecciona la dimensión del estante en las murales de puertas para mantener la distancia óptima con la fuente lumínica.
- Selecciona la intensidad: estándar o premium.

2. En muebles de congelado verticales la intensidad estándar de los led verticales es la óptima por la combinación del color blanco frío 6000K y la cantidad de Led.

3. La iluminación de estante en todos los modelos y la iluminación visera de las semimurales debe ser siempre de intensidad estándar ya que te da una iluminación óptima sin penalizar la conservación de producto y el consumo de energía.



LED LIGHTING SYSTEM

WE MAKE
SHOPPING
easier

LED LIGHTING SYSTEM

Product preservation and visibility are key to the optimal display of food products in commercial refrigeration cases. Infrico Supermarket lighting systems help you to stand out in the sales area while maintaining full freshness and shelf life.

There are many advantages derived from the use of LED lighting systems in commercial refrigeration for the display and preservation of food products, such as low heat emission, low energy consumption and high light output.

At Infrico Supermarket we have different LED lighting systems depending on the type of display cases to be used and the location of the LED lighting.



We'll learn about the importance of their characteristics and be able to select the most suitable system

1. The selection of the appropriate product is essential to obtain optimal visibility results of the product on display, according to its main characteristics expuesto.

- Correlated color temperature (CCT)
- Color rendering index (CRI)
- Protection degree (IP)
- Light output (W/m)
- Luminous efficiency
- Type of optics

Not all LEDs are the same and do not highlight colors in the same way. Infrico Supermarket already determines the technical requirements of the solution to be used and selects the data for each location of the most suitable light source for use.

The LED is different depending on its location in the display case and the necessary light distribution.

We'll talk about LEDs with 170° aperture optics for vertical lighting, 90° for horizontal lighting...





Here again Infrico Supermarket selects the right one for each type of commercial refrigeration display case and its location and use, and you can select some of the available options according to the type of lighting and light intensity.

Color temperature

We always must select the appropriate color temperature for each use and select it according to the product to be displayed.

Although this can be variable, we enclose this small basic selection guide:

- **White 4000K**, is the most common in food and is generally used for products such as dairy products, fruit and vegetables, ready meals, packaged fish...
- **Warm White 3000K** extends its use to bakeries, cheese and hot products.
- **Meat Color** It does not have a fixed color temperature and mainly highlights the reds and whites of meat.
- **Cool, white 6000K** is normally used for frozen products.

Therefore, you can select in refrigeration the colors white 4000K, warm white 3000K and meat color depending on your need and the type of product to be displayed. In freezing the color is always cool white 6000K.

2. Lighting dimensioning. Here we are not talking about regulations but about light perception.

A medium light intensity contributes to product preservation and a premium light intensity increases product visibility.



VERTICAL DISPLAY CASES



Full glass doors refrigerated vertical display cases:

- Canopy lighting (standard)
- Optional double canopy lighting and premium canopy lighting (HO)
- Optional shelf lighting
- Optional vertical lighting and premium vertical lighting (HO)

Open refrigerated vertical display cases:

- Canopy lighting (standard)
- Optional double canopy lighting and premium canopy lighting (HO)
- Optional shelf lighting

Full glass doors frozen vertical display cases

- Standard vertical lighting
- Optional premium vertical lighting (HO)

Open and sliding doors refrigerated low multidecks:

- Canopy lighting (standard)
- Optional shelf lighting



DISPLAY COUNTERS

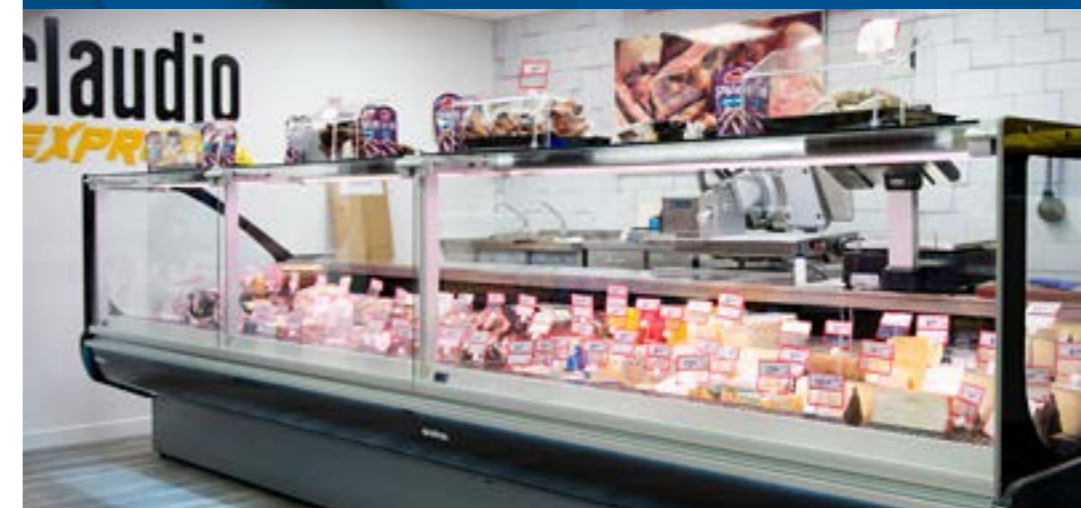

VEX Experience display counter

- Standard double exposition lighting meat color

VBC Barcelona & VMD Madrid Display counters

- Standard exposition lighting meat color
- Standard double shelf lighting meat color

ISLANDS



Panoramic frozen islands

- Standard handrail lighting cool white 6000K
- Optional double exposition lighting cool white 6000K

LED LIGHTING SYSTEM

Selection matrix per model to help you to find the ideal configuration for your sales area.

MDG VERTICAL MULTIDECKS White 4000K color		
Type	Standar MO	Premium HO
Canopy	--	Std
Double canopy	Op	Op
Shelf	Op	--
Vertical	Op	Op

SM LOW MULTIDECKS White 4000K color		
Type	Standar MO	Premium HO
Canopy	Std	--
Double canopy	--	--
Shelf	Op	--
Vertical	--	--

MDG VERTICAL MULTIDECKS Warm White 3000K color		
Type	Standar MO	Premium HO
Canopy	--	Op
Double canopy	Op	Op
Shelf	Op	--
Vertical	Op	Op

SM LOW MULTIDECKS Warm White 3000K color		
Type	Standar MO	Premium HO
Canopy	Op	--
Double canopy	--	--
Shelf	Op	--
Vertical	--	--

MDG VERTICAL MULTIDECKS Warm White 3000K color		
Type	Standar MO	Premium HO
Canopy	--	Op
Double canopy	--	Op
Shelf	Op	--
Vertical	Op	Op

SM LOW MULTIDECKS Warm White 3000K color		
Type	Standar MO	Premium HO
Canopy	Op	--
Double canopy	--	--
Shelf	Op	--
Vertical	--	--

MBT VERTICAL FROZEN MULTIDECKS Cool White 6000K color		
Type	Standar MO	Premium HO
Canopy	--	--
Double canopy	--	--
Shelf	--	--
Vertical	Std	Op

GD PANORAMIC FROZEN ISLANDS Cool White 6000K color		
Type	Standar MO	Premium HO
Handrails exposure	Std	--
Rear countertop exposure	Op	--
--	--	--
--	--	--

3. Uniformity is key to the sensation of light perceived by the human eye.

Therefore, whenever possible, we should select the configuration that allows us to make this distribution uniform.

To take into consideration:

Vertical lighting

The distance from the point of light to the product to be highlighted in vertical furniture is very important for the optics to distribute the lighting uniformly.

When we talk about vertical display cases with doors and we select as a lighting option the vertical illumination, it's very important to maintain a linear distance >168 mm between the LED and the product to be displayed to obtain the best light distribution in the display case. This determines the ideal shelf to be mounted in the display cases from the lighting point of view.

LED DISTANCE TO THE PRODUCT (mm)		
Model	Shelf	L
MLDG	500	146
	450	196
	400*	246

LED DISTANCE TO THE PRODUCT (mm)		
Model	Shelf	L
MNDG	400*	146
	350	196
	300	246

LED DISTANCE TO THE PRODUCT (mm)		
Model	Shelf	L
MXDG	600*	146
	550	196
	500	246

*Standard

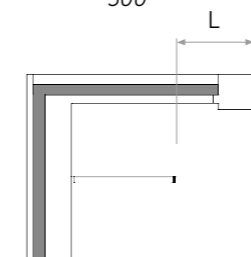

Led module light distribution graph

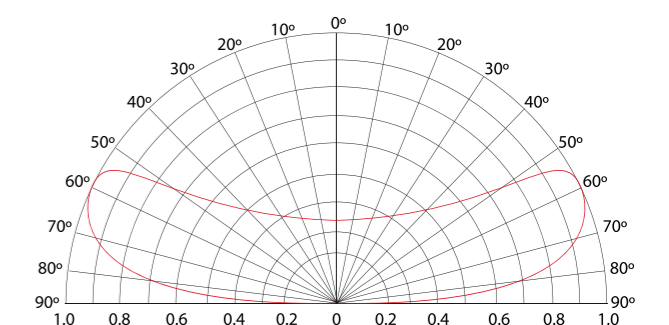

Led distance vertical display cases

LED LIGHTING SYSTEM

4. Important facts to know what Infrico Supermarket's LED lighting systems offer you

SERIAL
PATENTED
PRODUCT

Shelf lighting

At Infrico Supermarket we have a patented system of shelf price holders with built-in LED lighting.

This patent increases the functionality, to the evident of being a means of support to hold and make visible the price, with the complementary function of housing the LED lighting without auxiliary means and allows to always illuminate the product on its front side, which is the promotional side, increasing its efficiency.

Safety

- Electrical voltage 24V

Protection degree IP

- IP65 for verticals
- IP54 for canopy, shelves and exposition.

Color rendering index

- Depends on the specific LED model and color but these have up to CRI > 90

Application ranges

- From -30°C to +35°C.

Connection system

- "Plug and play".

WE MAKE
SHOPPING
easier

CHOOSE INFRICO SUPERMARKET LIGHTING SYSTEMS

Wherever possible:

1. Medium light intensity enhances product shelf life and premium light intensity enhances product visibility. Always try to take these factors into account when selecting light intensity, wherever possible, trying to balance product visibility, energy consumption and optimal product preservation:
 - Select the shelf dimension on door display cases to maintain the optimum distance to the light source.
 - Select the intensity: standard or premium
2. In freezer cabinets the standard intensity of the upright LEDs is the optimal intensity due to the combination of the cool white 6000K color and the number of LEDs.
3. The shelf lighting in all models and the canopy lighting in the low multideck display cases should always be of standard intensity as it provides optimum lighting without penalizing product conservation and energy consumption.



ACCESORIOS MERCHANDISING MURALES

Estas soluciones ayudan a conseguir una exposición de producto más atractiva aumentando la visibilidad en el lineal. Encontraremos los siguientes accesorios

- NEXT. Empujadores para pizzas, loncheados y 4ª gama para estante de 400 y 500 mm
- FRESH CASE. Expositores de frutas
- OPTIMUS. Separadores, empujadores y railes

MULTIDECKS MERCHANDISING ACCESORIES

These accessories help to achieve a more attractive product display by increasing visibility on the shelf We will find the following accessories

- NEXT. Pushers for pizzas, sliced products and 4th range for 400- and 500-mm shelves
- FRESH CASE. Fruit display
- OPTIMUS. Spacers, pushers and rails

Empujadores Next

El sistema NEXT mantiene los productos alineados en todo momento, reduciendo el tiempo de dedicación en la colocación del producto.

Next Pushers

The NEXT system keeps products aligned at all times, reducing the time spent on product placement



El sistema consta de 4 partes:

1. Empujador
 2. Separadores adaptables
 3. Frontal
 4. Porta etiqueta precios
- Disponibles para PIZZAS, LONCHEADOS y 4ª GAMA y para fondo 400 y 500 mm

The system has 4 parts:

1. Empujador Pusher
2. Adaptable spacers
3. Front
4. Price tag holder

Available for pizzas, sliced products and 4th range products and for 400 and 500 mm depth



Esta opción es exclusivamente para añadir al mueble base

This option is exclusively for adding to the multidecks display cases.

Expositores de frutas Fresh case

Fresh Case es el sistema merchandising para frutas y verduras que se coloca directamente encima del estante. crea una ambiente atractivo para la compra ideal para productos sueltos o sin envasar

Su superficie está aprobada para el contacto alimentario y está fabricado con un 50% de material reciclado.

Disponemos de varias soluciones con fondo 400 mm y longitudes de 300, 400 y 600 mm

Fresh case Fruit display

Fresh Case is the merchandising system for fruit and vegetables that sits directly on top of the shelf. It creates an attractive shopping environment ideal for loose or unpacked produce.

Its surface is approved for food contact and is made of 50% recycled material.

Various solutions are available with 400 mm depth and lengths of 300, 400 and 600 mm.



Optimus

El sistema Optimus son separadores, railes y empujadores para colocar directamente en los estantes de las murales

Optimus

The Optimus system consists of dividers, rails and pushers to be placed directly on the shelves of the multidecks display cases



La colocación de productos por categorías y el control de roturas de stock acompañan la principal función del sistema Optimus, la optimización del espacio. El orden y la presentación del producto son los protagonistas del lineal

Product placement by category and stock control accompany the main function of the Optimus system, the optimization of space. The order and presentation of the product are the protagonists of the shelf.



Los empujadores, separadores y base necesitan el rail para sujeción
Pushers, spacers and base need the rail to fit them

Sistemas de CONTROL

condensación

Fog CONTROL systems

SISTEMAS DE CONTROL DE CONDENSACIÓN

Los sistemas de control de condensación de Infrico Supermarket, una garantía para sus muebles frigoríficos comerciales

La condensación en los cristales de los muebles de refrigeración comercial supone una molestia para los clientes de los supermercados. Como consecuencia de esa condensación, la visibilidad de los productos expuestos puede verse limitada y afectar negativamente a la experiencia de compra.

En cambio, la ausencia de condensación permite que el producto expuesto sea perfectamente visible para el comprador. Al eliminar las molestias ocasionadas por el agua de la condensación y garantizar la visibilidad de los productos, los muebles de refrigeración comercial de Infrico Supermarket hacen la compra más fácil a los clientes.

Los muebles de refrigeración comercial de Infrico Supermarket están diseñados para garantizar su óptimo rendimiento en condiciones ambientales de trabajo máximas de 25oC y 60% de humedad relativa. De esa forma cumple con los requisitos de la norma ISO23953, que fija las condiciones necesarias para la construcción, las características y el funcionamiento de los muebles frigoríficos comerciales destinados a la venta y exposición de comestibles.

Cuando no existe la certeza de que esos requisitos se pueden cumplir -por ejemplo, en establecimientos próximos a zonas costeras en las que pueden registrarse un porcentaje de humedad relativa y unas temperaturas superiores a las que marca la norma ISO23953-, Infrico Supermarket aporta soluciones que retrasan la aparición de las condensaciones y ayudan a mejorar la experiencia de compra en los supermercados. Estas opciones se incorporan a las ofertas de Infrico Supermarket y se comunican adecuadamente a los clientes para que puedan adoptarlas.

Los sistemas de control de condensación opcionales disponibles en los muebles frigoríficos comerciales de Infrico Supermarket son los siguientes:

- MDG, MDC Murales Experience con puertas
 - SCC Sistema de bajo consumo de energía sin resistencia
- VBR Vitrina de la serie Ámbar
 - Cristal doble termopanel en modelos con cristal curvo
 - Cristal calefactado en modelos con cristal recto
- VEU Vitrina Europa
 - Cristal calefactado
- VEUCP Vitrina Europa de cristal plano
 - SCC Sistema de bajo consumo de energía sin resistencia (esta opción elimina la posibilidad de colocar iluminación decorativa)
- VBC Vitrina Barcelona
 - Cristal calefactado
- VBCCP Vitrina Barcelona de cristal plano
 - SCC Sistema de bajo consumo de energía sin resistencia (esta opción elimina la posibilidad de colocar iluminación decorativa)

Además, hay dos modelos que incorporan este sistema de serie:

- VEX Vitrina Experience de supermercado
 - SCC Sistema de bajo consumo de energía sin resistencia
- VNZ Vitrina de pastelería de la serie Niza
 - SCC Sistema de bajo consumo de energía sin resistencia

FOG CONTROL SYSTEMS

Infrico Supermarket's fog control systems, a guarantee for your commercial refrigeration display cases.

Fog on the glass of commercial refrigeration display cases is a nuisance for customers. As a result of this fog, the visibility of products on display can be limited and negatively affect the shopping experience.

Instead, the absence of fog allows the product on display to be perfectly visible to the shopper. By eliminating the inconvenience caused by condensation water and ensuring product visibility, Infrico Supermarket's commercial refrigeration display cases make shopping easier for customers.

Infrico Supermarket commercial refrigeration display cases are designed to guarantee optimum performance in full ambient working conditions of 25oC and 60% relative humidity. This meets the requirements of the ISO23953 standard, which sets out the necessary conditions for the construction, characteristics and operation of commercial refrigeration display cases for the sale and display of foodstuffs.

Where there is uncertainty that these requirements can be met - for example, in shops close to coastal areas where relative humidity and temperatures may be higher than the ISO23953 standard - Infrico Supermarket provides solutions that delay the onset of fog and help improve the supermarket shopping experience. These options are incorporated into Infrico Supermarket's offerings and are well communicated to customers so that they can adopt them.

The optional condensation control systems available on Infrico Supermarket commercial refrigeration units are as follows:

- MDG, MDC Experience Multidecks with doors
 - SCC Low energy consumption system without resistance
- VBR Pastry counters Ambar Series
 - Thermopane double glazing in curved glass models
 - Heated glass in straight glass models
- VEU Europa Supermarket Display counter
 - Heated glass
- VEUCP Europa Supermarket flat glass display case
 - SCC Low energy consumption system without resistance (this option eliminates the possibility of decorative lighting)
- VBC Barcelona Supermarket Display counter
 - Heated glass
- VBCCP Barcelona Supermarket flat glass display case
 - SCC Low energy consumption system without resistance (this option eliminates the possibility of decorative lighting)

In addition, two models come with this system as standard:

- VEX Experience Supermarket display counter
 - SCC Low energy consumption system without
- VNZ Pastry counters Niza Series
 - SCC Low energy consumption system without

ACCESORIOS DELI VITRINAS EXPERIENCE VEX

Son accesorios que permiten colocar los elementos necesarios para la explotación de las vitrinas refrigeradas, tales como cortadora, balanza, bolsas, cuchillos o filme de protección

Están diseñados y fabricados con materiales de alta calidad, principalmente acero inoxidable AISI304 y Polietileno de alta densidad

DELI ACCESORIES VEX EXPERIENCE DISPLAY COUNTERS

These are accessories that allow to place the necessary elements for the operation of the refrigerated display counters, such as cutter, scales, bags, knives or protective film.

They are designed and manufactured with high quality materials, mainly AISI304 stainless steel and high-density polyethylene.



C. Rail Accesorios

Fabricado en tubo de acero inoxidable, se coloca en la parte posterior de la vitrina debajo de la encimera. Este accesorio servirá como soporte para los accesorios soporte cortadora, porta cuchillos, porta rollos y caja de bolsas

Support Accessories

Made of stainless-steel tube, it is placed at the back of the display counter under the worktop.

This accessory will serve as a support for the accessory's cutter holder, knife holder, roll holder and bag box.

C. Rail accesorios
Support accessories



Cutter support 400*600 mm

Estructura que se monta sobre el C. rail porta accesorios con una base de polietileno de alta densidad donde poder situar la caja registradora o la máquina de corte. Incorpora como ayuda auxiliar un pequeño estante para colocar el papel o cualquier elemento necesario para realizar su función.

Materiales: Polietileno, tubo y chapa de acero inoxidable

- Polietileno. Excelente resistencia térmica y química. Muy buena resistencia al impacto
- Acero inoxidable AISI304

Support Accessories

Structure that is mounted on the support accessory with a high-density polyethylene base where the cash register or cutting machine can be placed.

It incorporates a small shelf to place paper or other accessories

Materiales: Polyethylene, tube and stainless-steel sheet.

- Polyethylene. Excellent thermal and chemical resistance. Very good impact resistance
- Stainless steel AISI304



Mesa de trabajo 400*500 mm

Encimera de polietileno de alta densidad que se ajusta a la encimera del mueble. Es una solución rápida y eficaz para usarla como tabla de corte. Este accesorio es independiente del accesorio C. rail porta accesorios

Material Polietileno

- Excelente resistencia térmica y química. Muy buena resistencia al impacto

Support Accessories

High density polyethylene worktop that fits into the worktop of the display case. It's a quick and efficient solution for use as a cutting board.

This accessory is independent of accessory Support accessory.

Materials: Polyethylene

- Excellent thermal and chemical resistance. Very good impact resistance



Soporte para cuchillos

Pensado para almacenar los cuchillos de corte durante el servicio.

Materiales Polietileno y chapa de acero inoxidable AISI304

- Polietileno. Excelente resistencia térmica y química. Muy buena resistencia al impacto

Knife holder

Designed for storing cutting knives during service

Materiales: Polyethylene and stainless-steel sheet.

- Polyethylene. Excellent thermal and chemical resistance. Very good impact resistance
- Stainless steel AISI304



Soporte para rollos

Accesorio pensado para alojar los materiales necesarios para embalar el producto de venta.

Material chapa de acero inoxidable

- Acero inoxidable AISI304

Roll holder

Accessory designed to have the necessary materials to pack the product for sale

Accessory to hold the bags. Available in two sizes

- Materials: Stainless-steel sheet AISI304



Caja bolsas

Accesorio para colocar las bolsas y disponible en dos tamaños

Materia chapa de acero inoxidable

- Acero inoxidable AISI304

Box bags

Accessory to hold the bags. Available in two sizes

Accessory to hold the bags. Available in two sizes

- Materials: Stainless-steel sheet AISI304

MURALES

Vertical multideck display cases



01

Pag. 60

ISLAS

Freezer Islands



04

Pag. 306

SEMIMURALES

Low Multidecks display cases



02

Pag. 168

VITRINAS DE PASTELERÍA Y HELADERÍA

Pastry and Gelato cream display cases



05

Pag. 320

VITRINAS SUPERMARKET

Supermarket Display Counters



03

Pag. 196

INFRICO HORECA

Infrico Hospitality cases



06

Pag. 378

01

MURALES

Vertical multideck display cases

MURALES
Vertical multideck display cases

SEMIMURALES
Low multideck display cases

VITRINAS SUPERMARKET
Refrigeration supermarket counters







ISLAS
Vertical multideck display cases



VITRINAS PASTELERÍA Y HELADOS
Pastry and gelato counter display cases

HORECA
Horeca

1



Serie / Series	Descripción / Description	Pag.
	Murales remotas de refrigeración cerradas <i>Remote refrigeration doors multidecks</i>	62
	Murales mixtas de refrigeración cerradas <i>Mixed refrigeration doors multidecks</i>	80
	Murales remotas de refrigeración verticales abiertas con frente bajo <i>Remote refrigeration opens low front multidecks</i>	92
	Murales mixtas de refrigeración verticales abiertas con frente bajo <i>Mixed refrigeration opens low front multidecks</i>	108
	Murales remotas de congelación verticales cerradas <i>Remote freezer full glass doors multidecks</i>	116
	Murales mixtas de congelación verticales cerradas <i>Mixed freezer full glass doors multidecks</i>	126

Serie / Series	Descripción / Description	Pag.
	Murales plug in de refrigeración verticales con puertas de cristal doble con cristales templados y bajo emisivo <i>Plug in R290 refrigeration doors multidecks</i>	130
	Murales plug in R290 de refrigeración verticales abiertas con frente bajo <i>Plug in R290 refrigeration opens low front multidecks</i>	144
	remotas de congelación verticales cerradas con puertas de cristal triple <i>Remote freezer full glass doors multidecks</i>	158
	Walk-in cooler Walk-in freezer <i>Walk-in cooler Walk-in freezer</i>	163
	Carta de colores murales <i>Multideck color chart</i>	166

MDG

MURALES REMOTAS DE REFRIGERACIÓN CERRADAS
REMOTE REFRIGERATION DOORS MULTIDECK

Etiqueta energética
Energy labelling



*(pag. 22)

MURALES
Vertical multideck display cases

SEMIMURALES
Lowmultideck display cases

VITRINAS SUPERMARKET
Refrigeration supermarket counters

ISLAS
Vertical multideck display cases

VITRINAS PASTELERÍA Y HELADOS
Pastry and gelato counter display cases

HORECA
Horeca

MDG

Murales remotas de refrigeración cerradas

Remote refrigeration doors multidecks

1



La excelencia en la experiencia de compra

Bisagras oleodinámicas con cierre automático

Amplia gama de opciones, laterales y posibilidades de personalización

Excellence in the shopping experience

Self-closing oleo dynamic hinges

Wide range of options, end panels and customization possibilities



Máxima visibilidad del producto expuesto

Puertas de cristal doble sin serigrafía de alta transparencia

Iluminación Led de alta eficiencia

Full visibility of the display products

High transparency double glass doors without screen printing

High efficiency LED lighting



Amplio rango dimensional de producto para ofrecer máxima capacidad

Ancho 650, 750, 850 y 1050, longitud de 1250 a 3750 y altura 2050 y 2200 mm

Wide product dimensional range to provide full capacity

650, 750, 850 and 1050 wide, 1250 to 3750 long and 2050 and 2200 mm high



Preparados para exponer todo tipo de producto refrigerado

M0, M1, M2 y H1

Prepared to display all types of refrigerated products

M0, M1, M2 y H1

MDG | MNDG

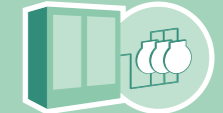

Remoto / Remote

DIMENSIONES / DIMENSIONS

Medidas / measure
 * 785 x 2050 x ** L mm
 Longitud / length
 * [**L] = 1250 / 1875 / 2500 / 3750 mm
 Estantes / shelves
 * 400 mm.
 Exposición / exposition deck
 * 505 mm.
 Espesor laterales / end panel thickness
 * 40 mm.

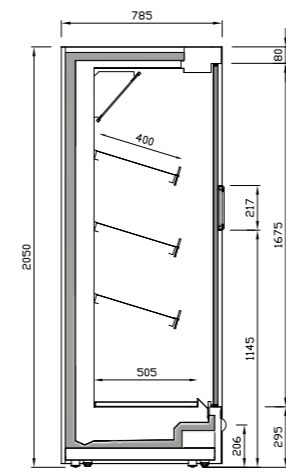

Sección comercial
Commercial section

CARACTERÍSTICAS / MAIN FEATURES

Mueble vertical de refrigeración con puertas batientes de cristal doble sin serigrafía. Vidrio templado y bajo emisivo.
Bisagra oleodinámica:
 * Apertura con cierre automático 0-80/85°
 * Apertura máxima 93°
 Máxima visibilidad de producto. Iluminación LED en visera 4000K.
4 niveles de exposición:
 * 3 estantes
 * Exposición
 * Espejo interior
 Estantes regulables inclinables. Portaprecios 40 mm. en estantes y exposición.

RANGO DE TEMPERATURA ISO23953 / TEMPERATURE RANGE ISO23953

	Tª Producto / Product Tª	Tª Aplicación / Application Tª
H1	-1°C / +10°C	+4° / +6°C

Clase climática 3 / Climatic class 3
 * 25°C / 60% HR

REFRIGERANTE / REFRIGERANT

* Freón
 * Glicol, CO2 (opcional)

DATOS ELÉCTRICOS / ELECTRICAL DATA

230 V / 50-60 Hz

DATOS MERCHANDISING [x metro] / MERCHANDISING DATA [x meter]

TDA/m	Área refrigerada Refrigerated area/m	Volumen refrigerado/m Refrigerated volume/m
m²	m²	L
1,32	1,70	524

EQUIPAMIENTO OPCIONAL / OPTIONAL EQUIPMENT

Laterales: Panorámico, display y espejo
 Separador central acabado espejo/espejo
 Separador de producto fijo de metacrilato
 Iluminación LED:
 Vertical, estante y visera (simple y doble)
 Estándar, premium e Integrate
 Colores iluminación: 4000K, 2700K, RT [carne]
 Control electrónico

Estantes
 Frente estante de metacrilato
 Válvula termostática
 Válvula de expansión electrónica
 Valvulería frigorífica
 Ventiladores electrónicos
 Salida de tubos superior, inferior y trasera
 Sistema de control de condensación SCC

Puertas transparentes TOTAL LOOK
 Evaporador lacado
 Kit espejo
 Accesorios merchandising: empujadores, separadores... (pág. 52)
 Acabados: ver carta de colores (pág. 166)

Electronic control
 Shelves
 Perspex shelf upstand
 Thermostatic valve
 Perspex fixed divider
 Thermostatic valve
 Electronic thermostatic valve
 Refrigeration valves
 Electronics fans

Upper, lower and back refrigeration pipe
 SCC: Condensation control system

MODELOS DISPONIBLES / AVAILABLE MODELS

- MN12DGH1
- MN18DGH1
- MN25DGH1
- MN37DGH1

EQUIPAMIENTO OPCIONAL / OPTIONAL EQUIPMENT

Laterales: Panorámico, display y espejo
 Separador central acabado espejo/espejo
 Separador de producto fijo de metacrilato
 Iluminación LED:
 Vertical, estante y visera (simple y doble)
 Estándar, premium e Integrate
 Colores iluminación: 4000K, 2700K, RT [carne]
 Control electrónico

Estantes
 Frente estante de metacrilato
 Válvula termostática
 Válvula de expansión electrónica
 Valvulería frigorífica
 Ventiladores electrónicos
 Salida de tubos superior, inferior y trasera
 Sistema de control de condensación SCC

Puertas transparentes TOTAL LOOK
 Evaporador lacado
 Kit espejo
 Accesorios merchandising: empujadores, separadores... (pág. 52)
 Acabados: ver carta de colores (pág. 166)

TOTAL LOOK full vision doors
 Painted coil
 Mirror kit
 Merchandising accessories: pushers, product divider... (pag. 52)
 Customization: see colors chart (pag. 166)

MDG | MNDG



Remoto / Remote

DIMENSIONES / DIMENSIONS

Medidas / measure
 * 785 x 2050 x ** L mm
 Longitud / length
 * [**L] = 1250 / 1875 / 2500 / 3750 mm
 Estantes / shelves
 * 400 mm.
 Exposición / exposition deck
 * 505 mm.
 Espesor laterales / end panel thickness
 * 40 mm.

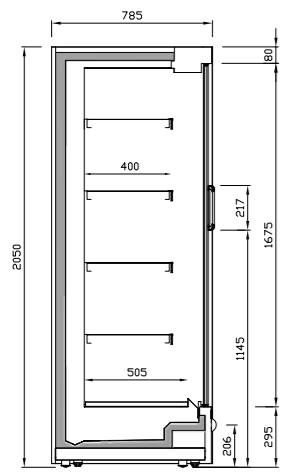

Sección comercial
Commercial section

CARACTERÍSTICAS / MAIN FEATURES

Mueble vertical de refrigeración con puertas batientes de cristal doble sin serigrafía. Vidrio templado y bajo emisivo.
Bisagra oleodinámica:
 * Apertura con cierre automático 0-80/85°
 * Apertura máxima 93°
 Máxima visibilidad de producto. Iluminación LED en visera color 4000K.
5 niveles de exposición:
 * 4 estantes
 * Exposición
 Estantes regulables inclinables. Portaprecios 40 mm. en estantes y exposición.

RANGO DE TEMPERATURA ISO23953 / TEMPERATURE RANGE ISO23953

	Tª Producto / Product Tª	Tª Aplicación / Application Tª
M0	-1°C / +4°C	-1°C / +1°C
M1	-1°C / +5°C	0°C / +2°C
M2	-1°C / +7°C	+2°C / +4°C

Clase climática 3 / Climatic class 3
 * 25°C / 60% HR

REFRIGERANTE / REFRIGERANT

* Freón
 * Glicol, CO2 (opcionales)

DATOS ELÉCTRICOS / ELECTRICAL DATA

230 V / 50-60 Hz

DATOS MERCHANDISING [x metro] / MERCHANDISING DATA [x meter]

TDA/m	Área refrigerada Refrigerated area/m	Volumen refrigerado/m Refrigerated volume/m
m²	m²	L
1,32	2,11	613

EQUIPAMIENTO OPCIONAL / OPTIONAL EQUIPMENT

Laterales: Panorámico, display y espejo
 Separador central acabado espejo/espejo
 Separador de producto fijo de metacrilato
 Iluminación LED:
 Vertical, estante y visera (simple y doble)
 Estándar, premium e Integrate
 Colores iluminación: 4000K, 2700K, RT [carne]
 Control electrónico

Estantes
 Frente estante de metacrilato
 Válvula termostática
 Válvula de expansión electrónica
 Valvulería frigorífica
 Ventiladores electrónicos
 Salida de tubos superior, inferior y trasera
 Sistema de control de condensación SCC

Puertas transparentes TOTAL LOOK
 Evaporador lacado
 Kit espejo
 Accesorios merchandising: empujadores, separadores... (pág. 52)
 Acabados: ver carta de colores (pág. 166)

Electronic control
 Shelves
 Perspex shelf upstand
 Thermostatic valve
 Perspex fixed divider
 Thermostatic valve
 Electronic thermostatic valve
 Refrigeration valves
 Electronics fans

Upper, lower and back refrigeration pipe
 SCC: Condensation control system



MDG | MNDG22

M0					
M1					
M2					

Remoto / Remote

DIMENSIONES / DIMENSIONS

- Medidas / measure**
 * 785 x 2200 x ** L mm
- Longitud / length**
 * [**L] = 1250 / 1875 / 2500 / 3750 mm
- Estantes / shelves**
 * 400 mm.
- Exposición / exposition deck**
 * 505 mm.
- Espesor laterales / end panel thickness**
 * 40 mm.

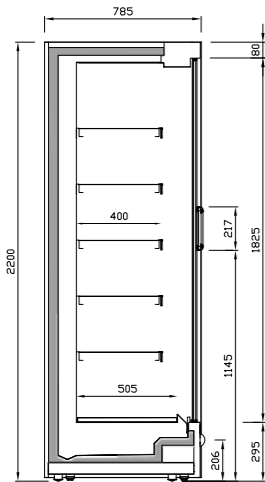

Sección comercial
Commercial section

CARACTERÍSTICAS

- Mueble vertical de refrigeración con puertas batientes de cristal doble sin serigrafía. Vidrio templado y bajo emisor.
- Bisagra oleodinámica:**
- * Apertura con cierre automático 0-80/85°
 - * Apertura máxima 93°
- Máxima visibilidad de producto. Iluminación LED en visera 4000K.
- 6 niveles de exposición:**
- * 5 estantes
 - * Exposición
- Estantes regulables inclinables. Portaprecios 40 mm. en estantes y exposición.

MAIN FEATURES

- Vertical refrigeration cabinet with hinged double glaze doors without screen printing. Toughened low E glasses.
- Oligodynamic Hinge:**
- * Opening with automatic closing 0-80/85°
 - * Full opening 93°
- Full product visibility. LED lighting 4000K color in canopy.
- 6 exposure levels:**
- * 5 shelves
 - * Exposition deck
- Tiltable adjustable shelves. Prize-holder 40 mm on shelves and exposition deck.

RANGO DE TEMPERATURA ISO23953 / TEMPERATURE RANGE ISO23953

	Tª Producto / Product Tª	Tª Aplicación / Application Tª
M0	-1°C / +4°C	-1°C / +1°C
M1	-1°C / +5°C	0°C / +2°C
M2	-1°C / +7°C	+2°C / +4°C

Clase climática 3 / Climatic class 3
 * 25°C / 60% HR

REFRIGERANTE

- * Freón
- * Glicol, CO2 (opcionales)

REFRIGERANT

- * Freón
- * Glycol, CO2 (options)

DATOS ELÉCTRICOS / ELECTRICAL DATA

230 V / 50-60 Hz

DATOS MERCHANDISING [x metro] / MERCHANDISING DATA [x meter]

TDA/m	Área refrigerada Refrigerated area/m	Volumen refrigerado/m Refrigerated volume/m
m²	m²	L
1,44	2,50	653

EQUIPAMIENTO OPCIONAL / OPTIONAL EQUIPMENT

- Laterales: Panorámico, display y espejo
 Separador central acabado espejo/espejo
 Separador de producto fijo de metacrilato
 Iluminación LED:
 Vertical, estante y visera (simple y doble)
 Estándar, premium e Integrate.
 Colores iluminación: 4000K, 2700K, RT [carne]
 Control electrónico
- End panel: Panoramic, display and mirror
 Mirror central divider
 Perspex fixed divider
 LED lighting:
 Vertical, shelf and canopy (double & single)
 Standard, premium & Integrate
 Colours LED Lighting: 4000K, 2700K and RT (Meat)
 Electronic control

- Estantes
 Frente estante de metacrilato
 Válvula termostática
 Válvula de expansión electrónica
 Valvulería frigorífica
 Ventiladores electrónicos
 Salida de tubos superior, inferior y trasera
 Sistema de control de condensación SCC
- Shelves
 Perspex shelf upstand
 Thermostatic valve
 Electronic thermostatic valve
 Refrigeration valves
 Electronics fans
 Upper, lower and back refrigeration pipe
 SCC: Condensation control system

- Puertas transparentes TOTAL LOOK
 Evaporador lacado
 Kit espejo
 Accesorios merchandising: empujadores, separadores... (pág. 52)
 Acabados: ver carta de colores (pág. 166)

- TOTAL LOOK full vision doors
 Painted coil
 Mirror kit
 Merchandising accessories: pushers, product divider... (pag. 52)
 Customization: see colors chart (pag. 166)



MDG | MNDG22

H1					
----	--	--	--	--	--

Remoto / Remote

DIMENSIONES / DIMENSIONS

- Medidas / measure**
 * 785 x 2200 x ** L mm
- Longitud / length**
 * [**L] = 1250 / 1875 / 2500 / 3750 mm
- Estantes / shelves**
 * 400 mm.
- Exposición / exposition deck**
 * 505 mm.
- Espesor laterales / end panel thickness**
 * 40 mm.

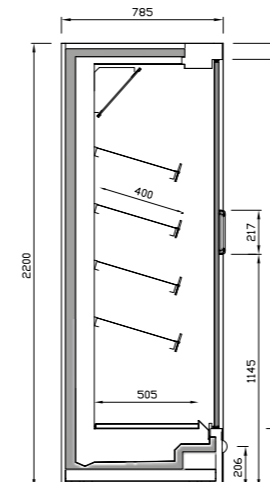

Sección comercial
Commercial section

CARACTERÍSTICAS

- Mueble vertical de refrigeración con puertas batientes de cristal doble sin serigrafía. Vidrio templado y bajo emisor.
- Bisagra oleodinámica:**
- * Apertura con cierre automático 0-80/85°
 - * Apertura máxima 93°
- Máxima visibilidad de producto. Iluminación LED en visera 4000K.
- 5 niveles de exposición:**
- * 4 estantes
 - * Exposición
 - * Espejo interior
- Estantes regulables inclinables. Portaprecios 40 mm. en estantes y exposición.

MAIN FEATURES

- Vertical refrigeration cabinet with hinged double glaze doors without screen printing. Toughened low E glasses.
- Oligodynamic Hinge:**
- * Opening with automatic closing 0-80/85°
 - * Full opening 93°
- Full product visibility. LED lighting 4000K color in canopy.
- 5 exposure levels:**
- * 4 shelves
 - * Exposition deck
 - * Interior mirror
- Tiltable adjustable shelves. Prize-holder 40 mm on shelves and exposition deck.

RANGO DE TEMPERATURA ISO23953 / TEMPERATURE RANGE ISO23953

	Tª Producto / Product Tª	Tª Aplicación / Application Tª
H1	-1°C / +10°C	+4° / +6°C

Clase climática 3 / Climatic class 3
 * 25°C / 60% HR

REFRIGERANTE

- * Freón
- * Glicol, CO2 (opcionales)

REFRIGERANT

- * Freón
- * Glycol, CO2 (options)

DATOS ELÉCTRICOS / ELECTRICAL DATA

230 V / 50-60 Hz

DATOS MERCHANDISING [x metro] / MERCHANDISING DATA [x meter]

TDA/m	Área refrigerada Refrigerated area/m	Volumen refrigerado/m Refrigerated volume/m
m²	m²	L
1,44	2,11	564

EQUIPAMIENTO OPCIONAL / OPTIONAL EQUIPMENT

- Laterales: Panorámico, display y espejo
 Separador central acabado espejo/espejo
 Separador de producto fijo de metacrilato
 Iluminación LED:
 Vertical, estante y visera (simple y doble)
 Estándar, premium e Integrate.
 Colores iluminación: 4000K, 2700K, RT [carne]
 Control electrónico
- End panel: Panoramic, display and mirror
 Mirror central divider
 Perspex fixed divider
 LED lighting:
 Vertical, shelf and canopy (double & single)
 Standard, premium & Integrate
 Colours LED Lighting: 4000K, 2700K and RT (Meat)

- Estantes
 Frente estante de metacrilato
 Válvula termostática
 Válvula de expansión electrónica
 Valvulería frigorífica
 Ventiladores electrónicos
 Salida de tubos superior, inferior y trasera
 Sistema de control de condensación SCC
- Electronic control
 Shelves
 Perspex shelf upstand
 Thermostatic valve
 Electronic thermostatic valve
 Refrigeration valves
 Electronics fans

- Puertas transparentes TOTAL LOOK
 Evaporador lacado
 Accesorios merchandising: empujadores, separadores... (pág. 52)
 Acabados: ver carta de colores (pág. 166)

- Upper, lower and back refrigeration pipe
 SCC: Condensation control system
 TOTAL LOOK full vision doors
 Painted coil
 Merchandising accessories: pushers, product divider... (pag. 52)
 Customization: see colors chart (pag. 166)



MDG | MLDG

MO					
M1					
M2					

Remoto / Remote

DIMENSIONES / DIMENSIONS

- Medidas / measure: 885 x 2050 x ** L mm
- Longitud / length: [**L] = 1250 / 1875 / 2500 / 3125 / 3750 mm
- Estantes / shelves: 400-500 mm.
- Exposición / exposition deck: 605 mm.
- Espesor laterales / end panel thickness: 40 mm.

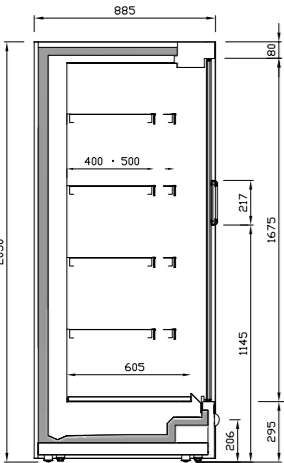

Sección comercial / Commercial section

CARACTERÍSTICAS

- Mueble vertical de refrigeración con puertas batientes de cristal doble sin serigrafía.
- Vidrio templado y bajo emisoro.
- Bisagra oleodinámica:**
 - Apertura con cierre automático 0-80/85°
 - Apertura máxima 93°
- Máxima visibilidad de producto. Iluminación LED en visera 4000K.
- 5 niveles de exposición:**
 - 4 estantes de 400 mm.
 - Exposición
- Estantes regulables inclinables.
- Portaprecios 40 mm. en estantes y exposición.

MAIN FEATURES

- Vertical refrigeration cabinet with hinged double glaze doors without screen printing.
- Toughened low E glasses.
- Oligodynamic Hinge:**
 - Opening with automatic closing 0-80/85°
 - Full opening 93°
- Full product visibility. LED lighting 4000K color in canopy.
- 5 exposure levels:**
 - 4 shelves of 400 mm.
 - Exposition deck
- Tiltable adjustable shelves
- Prize-holder 40 mm on shelves and exposition deck.

RANGO DE TEMPERATURA ISO23953 / TEMPERATURE RANGE ISO23953

	Tª Producto / Product Tª	Tª Aplicación / Application Tª
M0	-1°C / +4°C	-1°C / +1°C
M1	-1°C / +5°C	0°C / +2°C
M2	-1°C / +7°C	+2°C / +4°C

Clase climática 3 / Climatic class 3
25°C / 60% HR

REFRIGERANTE

- Freón
- Glicol, CO2 (opcionales)

REFRIGERANT

- Freón
- Clycol, CO2 (options)

DATOS ELÉCTRICOS / ELECTRICAL DATA

230 V / 50-60 Hz

DATOS MERCHANDISING [x metro] / MERCHANDISING DATA [x meter]

TDA/m	Área refrigerada / Refrigerated area/m	Volumen refrigerado/m / Refrigerated volume/m
m²	m²	L
1,40	2,20	642

EQUIPAMIENTO OPCIONAL / OPTIONAL EQUIPMENT

- Laterales: Panorámico, display y espejo
- Separador central acabado espejo/espejo
- Separador de producto fijo de metacrilato
- Iluminación LED: Vertical, estante y visera (simple y doble) Estándar, premium e Integrate
- Colores iluminación: 4000K, 2700K, RT [carne]
- Control electrónico
- End panel: Panoramic, display and mirror
- Mirror central divider
- Perspex fixed divider
- LED lighting: Vertical, shelf and canopy (double & single) Standard, premium & Integrate
- Colours LED Lighting: 4000K, 2700K and RT (Meat)
- Electronic control

- Estantes
- Frente estante de metacrilato
- Válvula termostática
- Válvula de expansión electrónica
- Valvulería frigorífica
- Ventiladores electrónicos
- Salida de tubos superior, inferior y trasera
- Sistema de control de condensación SCC
- Shelves
- Perspex shelf upstand
- Thermostatic valve
- Electronic thermostatic valve
- Refrigeration valves
- Electronics fans
- Upper, lower and back refrigeration pipe
- SCC: Condensation control system

- Puertas transparentes TOTAL LOOK
- Evaporador lacado
- Kit espejo
- Accesorios merchandising: empujadores, separadores... (pág. 52)
- Acabados: ver carta de colores (pág. 166)

- TOTAL LOOK full vision doors
- Painted coil
- Mirror kit
- Merchandising accessories: pushers, product divider... (pag. 52)
- Customization: see colors chart (pag. 166)



MDG | MLDG

H1					
----	--	--	--	--	--

Remoto / Remote

DIMENSIONES / DIMENSIONS

- Medidas / measure: 885 x 2050 x ** L mm
- Longitud / length: [**L] = 1250 / 1875 / 2500 / 3125 / 3750 mm
- Estantes / shelves: 400 mm.
- Exposición / exposition deck: 605 mm.
- Espesor laterales / end panel thickness: 40 mm.

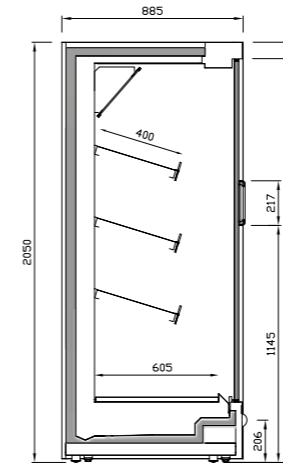

Sección comercial / Commercial section

CARACTERÍSTICAS

- Mueble vertical de refrigeración con puertas batientes de cristal doble sin serigrafía.
- Vidrio templado y bajo emisoro.
- Bisagra oleodinámica:**
 - Apertura con cierre automático 0-80/85°
 - Apertura máxima 93°
- Máxima visibilidad de producto. Iluminación LED en visera 4000K.
- 4 niveles de exposición:**
 - 3 estantes
 - Exposición
 - Espejo interior
- Estantes regulables inclinables.
- Portaprecios 40 mm. en estantes y exposición.

MAIN FEATURES

- Vertical refrigeration cabinet with hinged double glaze doors without screen printing.
- Toughened low E glasses.
- Oligodynamic Hinge:**
 - Opening with automatic closing 0-80/85°
 - Full opening 93°
- Full product visibility. LED lighting 4000K color in canopy.
- 4 exposure levels:**
 - 3 shelves
 - Exposition deck
 - Interior mirror
- Tiltable adjustable shelves
- Prize-holder 40 mm on shelves and exposition deck.

RANGO DE TEMPERATURA ISO23953 / TEMPERATURE RANGE ISO23953

	Tª Producto / Product Tª	Tª Aplicación / Application Tª
H1	-1°C / +10°C	+4° / +6°C

Clase climática 3 / Climatic class 3
25°C / 60% HR

REFRIGERANTE

- Freón
- Glicol, CO2 (opcionales)

REFRIGERANT

- Freón
- Clycol, CO2 (options)

DATOS ELÉCTRICOS / ELECTRICAL DATA

230 V / 50-60 Hz

DATOS MERCHANDISING [x metro] / MERCHANDISING DATA [x meter]

TDA/m	Área refrigerada / Refrigerated area/m	Volumen refrigerado/m / Refrigerated volume/m
m²	m²	L
1,40	1,81	512

EQUIPAMIENTO OPCIONAL / OPTIONAL EQUIPMENT

- Laterales: Panorámico, display y espejo
- Separador central acabado espejo/espejo
- Separador de producto fijo de metacrilato
- Iluminación LED: Vertical, estante y visera (simple y doble) Estándar, premium e Integrate
- Colores iluminación: 4000K, 2700K, RT [carne]
- Control electrónico
- End panel: Panoramic, display and mirror
- Mirror central divider
- Perspex fixed divider
- LED lighting: Vertical, shelf and canopy (double & single) Standard, premium & Integrate
- Colours LED Lighting: 4000K, 2700K and RT (Meat)

- Estantes
- Frente estante de metacrilato
- Válvula termostática
- Válvula de expansión electrónica
- Valvulería frigorífica
- Ventiladores electrónicos
- Salida de tubos superior, inferior y trasera
- Sistema de control de condensación SCC
- Electronic control
- Shelves
- Perspex shelf upstand
- Thermostatic valve
- Electronic thermostatic valve
- Refrigeration valves
- Electronics fans

- Puertas transparentes TOTAL LOOK
- Evaporador lacado
- Accesorios merchandising: empujadores, separadores... (pág. 52)
- Acabados: ver carta de colores (pág. 166)

- Upper, lower and back refrigeration pipe
- SCC: Condensation control system
- TOTAL LOOK full vision doors
- Painted coil
- Merchandising accessories: pushers, product divider... (pag. 52)
- Customization: see colors chart (pag. 166)

MDG | MLDG22



H1

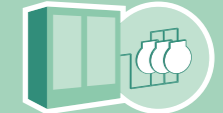

Remoto / Remote

DIMENSIONES / DIMENSIONS

Medidas / measure
 ✦ 885 x 2200 x ** L mm
 Longitud / length
 ✦ [**L] = 1250 / 1875 / 2500 / 3125 / 3750 mm
 Estantes / shelves
 ✦ 400 mm.
 Exposición / exposition deck
 ✦ 605 mm.
 Espesor laterales / end panel thickness
 ✦ 40 mm.

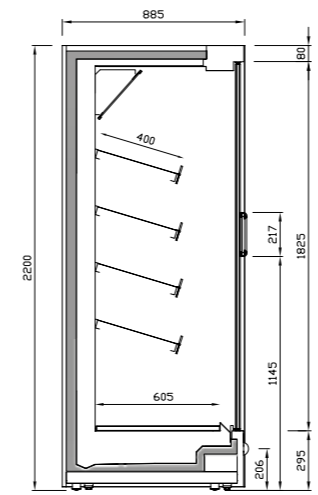

Sección comercial
Commercial section

CARACTERÍSTICAS / MAIN FEATURES

Mueble vertical de refrigeración con puertas batientes de cristal doble sin serigrafía. Vidrio templado y bajo emisivo.
Bisagra oleodinámica:
 ✦ Apertura con cierre automático 0-80/85°
 ✦ Apertura máxima 93°
 Máxima visibilidad de producto. Iluminación LED en visera 4000K.
5 niveles de exposición:
 ✦ 4 estantes
 ✦ Exposición
 ✦ Espejo interior
 Estantes regulables inclinables. Portaprecios 40 mm. en estantes y exposición.

RANGO DE TEMPERATURA ISO23953 / TEMPERATURE RANGE ISO23953

	Tª Producto / Product Tª	Tª Aplicación / Application Tª
H1	-1°C / +10°C	+4° / +6°C

Clase climática 3 / Climatic class 3
 ✦ 25°C / 60% HR

REFRIGERANTE / REFRIGERANT

✦ Freón
 ✦ Glicol, CO2 (opcionales)

DATOS ELÉCTRICOS / ELECTRICAL DATA

230 V / 50-60 Hz

DATOS MERCHANDISING [x metro] / MERCHANDISING DATA [x meter]

TDA/m	Área refrigerada Refrigerated area/m	Volumen refrigerado/m Refrigerated volume/m
m²	m²	L
1,51	2,21	612

EQUIPAMIENTO OPCIONAL / OPTIONAL EQUIPMENT

Laterales: Panorámico, display y espejo
 Separador central acabado espejo/espejo
 Separador de producto fijo de metacrilato
 Iluminación LED:
 Vertical, estante y visera (simple y doble)
 Estándar, premium e Integrate
 Colours iluminación: 4000K, 2700K, RT [carne]
 Control electrónico

Estantes
 Frente estante de metacrilato
 Válvula termostática
 Válvula de expansión electrónica
 Valvulería frigorífica
 Ventiladores electrónicos
 Salida de tubos superior, inferior y trasera
 Sistema de control de condensación SCC

Puertas transparentes TOTAL LOOK
 Evaporador lacado
 Kit espejo
 Accesorios merchandising: empujadores, separadores... (pág. 52)
 Acabados: ver carta de colores (pág. 166)

Electronic control
 Shelves
 Perspex shelf upstand
 Thermostatic valve
 Electronic thermostatic valve
 Refrigeration valves
 Electronics fans

Upper, lower and back refrigeration pipe
 SCC: Condensation control system

MODELOS DISPONIBLES / AVAILABLE MODELS

- ML12DG22H1
- ML18DG22H1
- ML25DG22H1
- ML31DG22H1
- ML37DG22H1

EQUIPAMIENTO OPCIONAL / OPTIONAL EQUIPMENT

Laterales: Panorámico, display y espejo
 Separador central acabado espejo/espejo
 Separador de producto fijo de metacrilato
 Iluminación LED:
 Vertical, estante y visera (simple y doble)
 Estándar, premium e Integrate
 Colours iluminación: 4000K, 2700K, RT [carne]
 Control electrónico

Estantes
 Frente estante de metacrilato
 Válvula termostática
 Válvula de expansión electrónica
 Valvulería frigorífica
 Ventiladores electrónicos
 Salida de tubos superior, inferior y trasera
 Sistema de control de condensación SCC

Puertas transparentes TOTAL LOOK
 Evaporador lacado
 Kit espejo
 Accesorios merchandising: empujadores, separadores... (pág. 52)
 Acabados: ver carta de colores (pág. 166)

TOTAL LOOK full vision doors
 Painted coil
 Mirror kit
 Merchandising accessories: pushers, product divider... (pag. 52)
 Customization: see colors chart (pag. 166)

End panel: Panoramic, display and mirror
 Mirror central divider
 Perspex fixed divider
 LED lighting:
 Vertical, shelf and canopy (double & single)
 Standard, premium & Integrate
 Colours LED Lighting: 4000K, 2700K and RT (Meat)

MDG | MLDG22

MO

M1

M2



Remoto / Remote

DIMENSIONES / DIMENSIONS

Medidas / measure
 ✦ 885 x 2200 x ** L mm
 Longitud / length
 ✦ [**L] = 1250 / 1875 / 2500 / 3125 / 3750 mm
 Estantes / shelves
 ✦ 400-500 mm.
 Exposición / exposition deck
 ✦ 605 mm.
 Espesor laterales / end panel thickness
 ✦ 40 mm.

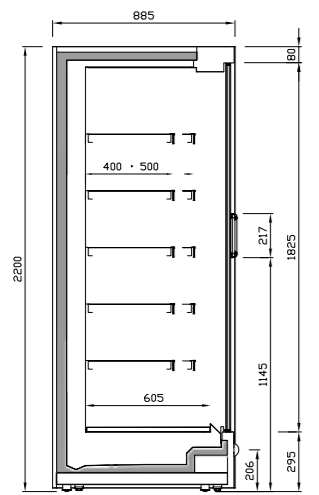

Sección comercial
Commercial section

CARACTERÍSTICAS / MAIN FEATURES

Mueble vertical de refrigeración con puertas batientes de cristal doble sin serigrafía. Vidrio templado y bajo emisivo.
Bisagra oleodinámica:
 ✦ Apertura con cierre automático 0-80/85°
 ✦ Apertura máxima 93°
 Máxima visibilidad de producto. Iluminación LED en visera 4000K.
6 niveles de exposición:
 ✦ 5 estantes de 400 mm.
 ✦ Exposición
 Estantes regulables inclinables. Portaprecios 40 mm. en estantes y exposición.

RANGO DE TEMPERATURA ISO23953 / TEMPERATURE RANGE ISO23953

	Tª Producto / Product Tª	Tª Aplicación / Application Tª
M0	-1°C / +4°C	-1°C / +1°C
M1	-1°C / +5°C	0°C / +2°C
M2	-1°C / +7°C	+2°C / +4°C

Clase climática 3 / Climatic class 3
 ✦ 25°C / 60% HR

REFRIGERANTE / REFRIGERANT

✦ Freón
 ✦ Glicol, CO2 (opcionales)

DATOS ELÉCTRICOS / ELECTRICAL DATA

230 V / 50-60 Hz

DATOS MERCHANDISING [x metro] / MERCHANDISING DATA [x meter]

TDA/m	Área refrigerada Refrigerated area/m	Volumen refrigerado/m Refrigerated volume/m
m²	m²	L
1,51	2,60	679

EQUIPAMIENTO OPCIONAL / OPTIONAL EQUIPMENT

Laterales: Panorámico, display y espejo
 Separador central acabado espejo/espejo
 Separador de producto fijo de metacrilato
 Iluminación LED:
 Vertical, estante y visera (simple y doble)
 Estándar, premium e Integrate
 Colours iluminación: 4000K, 2700K, RT [carne]
 Control electrónico

Estantes
 Frente estante de metacrilato
 Válvula termostática
 Válvula de expansión electrónica
 Valvulería frigorífica
 Ventiladores electrónicos
 Salida de tubos superior, inferior y trasera
 Sistema de control de condensación SCC

Puertas transparentes TOTAL LOOK
 Evaporador lacado
 Kit espejo
 Accesorios merchandising: empujadores, separadores... (pág. 52)
 Acabados: ver carta de colores (pág. 166)

Electronic control
 Shelves
 Perspex shelf upstand
 Thermostatic valve
 Electronic thermostatic valve
 Refrigeration valves
 Electronics fans

Upper, lower and back refrigeration pipe
 SCC: Condensation control system

MODELOS DISPONIBLES / AVAILABLE MODELS

- ML12DG22M0
- ML12DG22M1
- ML12DG22M2
- ML18DG22M0
- ML18DG22M1
- ML18DG22M2
- ML25DG22M0
- ML25DG22M1
- ML25DG22M2
- ML31DG22M0
- ML31DG22M1
- ML31DG22M2
- ML37DG22M0
- ML37DG22M1
- ML37DG22M2

EQUIPAMIENTO OPCIONAL / OPTIONAL EQUIPMENT

Laterales: Panorámico, display y espejo
 Separador central acabado espejo/espejo
 Separador de producto fijo de metacrilato
 Iluminación LED:
 Vertical, estante y visera (simple y doble)
 Estándar, premium e Integrate
 Colours iluminación: 4000K, 2700K, RT [carne]
 Control electrónico

Estantes
 Frente estante de metacrilato
 Válvula termostática
 Válvula de expansión electrónica
 Valvulería frigorífica
 Ventiladores electrónicos
 Salida de tubos superior, inferior y trasera
 Sistema de control de condensación SCC

Puertas transparentes TOTAL LOOK
 Evaporador lacado
 Kit espejo
 Accesorios merchandising: empujadores, separadores... (pág. 52)
 Acabados: ver carta de colores (pág. 166)

TOTAL LOOK full vision doors
 Painted coil
 Mirror kit
 Merchandising accessories: pushers, product divider... (pag. 52)
 Customization: see colors chart (pag. 166)

End panel: Panoramic, display and mirror
 Mirror central divider
 Perspex fixed divider
 LED lighting:
 Vertical, shelf and canopy (double & single)
 Standard, premium & Integrate
 Colours LED Lighting: 4000K, 2700K and RT (Meat)



MDG | MXDG

MO					
M1					
M2					

Remoto / Remote

DIMENSIONES / DIMENSIONS

- Medidas / measure**
 ✦ 1085 x 2050 x ** L mm
- Longitud / length**
 ✦ [**L] = 1250 / 1875 / 2500 / 3125 / 3750 mm
- Estantes / shelves**
 ✦ 600 mm.
- Exposición / exposition deck**
 ✦ 805 mm.
- Espesor laterales / end panel thickness**
 ✦ 40 mm.

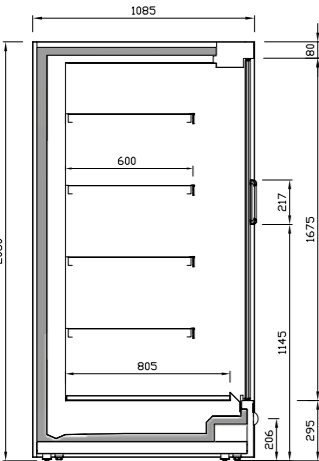

Sección comercial
Commercial section

MODELOS DISPONIBLES AVAILABLE MODELS

MX12DGM0	MX12DGM1	MX12DGM2
MX18DGM0	MX18DGM1	MX18DGM2
MX25DGM0	MX25DGM1	MX25DGM2
MX31DGM0	MX31DGM1	MX31DGM2
MX37DGM0	MX37DGM1	MX37DGM2

CARACTERÍSTICAS

- Mueble vertical de refrigeración con puertas batientes de cristal doble sin serigrafía. Vidrio templado y bajo emisoro.
- Bisagra oleodinámica:**
- ✦ Apertura con cierre automático 0-80/85°
 - ✦ Apertura máxima 93°
- Máxima visibilidad de producto. Iluminación LED en visera 4000K.
- 5 niveles de exposición:**
- ✦ 4 estantes
 - ✦ Exposición
- Estantes regulables inclinables. Portaprecios 40 mm. en estantes y exposición.

MAIN FEATURES

- Vertical refrigeration cabinet with hinged double glaze doors without screen printing. Toughened low E glasses.
- Oligodynamic Hinge:**
- ✦ Opening with automatic closing 0-80/85°
 - ✦ Full opening 93°
- Full product visibility. LED lighting 4000K color in canopy.
- 5 exposure levels:**
- ✦ 4 shelves
 - ✦ Exposition deck
- Tiltable adjustable shelves. Prize-holder 40 mm on shelves and exposition deck.

RANGO DE TEMPERATURA ISO23953 / TEMPERATURE RANGE ISO23953

	Tª Producto / Product Tª	Tª Aplicación / Application Tª
M0	-1°C / +4°C	-1°C / +1°C
M1	-1°C / +5°C	0°C / +2°C
M2	-1°C / +7°C	+2°C / +4°C

- Clase climática 3 / Climatic class 3**
 ✦ 25°C / 60% HR

REFRIGERANTE

- ✦ Freón
- ✦ Glicol, CO2 (opcionales)

REFRIGERANT

- ✦ Freón
- ✦ Clycol, CO2 (options)

DATOS ELÉCTRICOS / ELECTRICAL DATA

230 V / 50-60 Hz

DATOS MERCHANDISING [x metro] / MERCHANDISING DATA [x meter]

TDA/m	Área refrigerada Refrigerated area/m	Volumen refrigerado/m Refrigerated volume/m
m ²	m ²	L
1,51	3,21	933

EQUIPAMIENTO OPCIONAL / OPTIONAL EQUIPMENT

- Laterales: Panorámico, display y espejo
 Separador central acabado espejo/espejo
 Separador de producto fijo de metacrilato
 Iluminación LED:
 Vertical, estante y visera (simple y doble)
 Estándar, premium e Integrate.
 Colores iluminación: 4000K, 2700K, RT [carne]
 Control electrónico
- End panel: Panoramic, display and mirror
 Mirror central divider
 Perspex fixed divider
 LED lighting:
 Vertical, shelf and canopy (double & single)
 Standard, premium & Integrate
 Colours LED Lighting: 4000K, 2700K and RT (Meat)
 Electronic control

- Estantes
 Frente estante de metacrilato
 Válvula termostática
 Válvula de expansión electrónica
 Valvulería frigorífica
 Ventiladores electrónicos
 Salida de tubos superior, inferior y trasera
 Sistema de control de condensación SCC
- Shelves
 Perspex shelf upstand
 Thermostatic valve
 Electronic thermostatic valve
 Refrigeration valves
 Electronics fans
 Upper, lower and back refrigeration pipe
 SCC: Condensation control system

- Puertas transparentes TOTAL LOOK
 Evaporador lacado
 Kit espejo
 Accesorios merchandising: empujadores, separadores... (pág. 52)
 Acabados: ver carta de colores (pág. 166)
- TOTAL LOOK full vision doors
 Painted coil
 Mirror kit
 Merchandising accessories: pushers, product divider... (pag. 52)
 Customization: see colors chart (pag. 166)



MDG | MXDG

H1					
----	--	--	--	--	--

Remoto / Remote

DIMENSIONES / DIMENSIONS

- Medidas / measure**
 ✦ 1085 x 2050 x ** L mm
- Longitud / length**
 ✦ [**L] = 1250 / 1875 / 2500 / 3125 / 3750 mm
- Estantes / shelves**
 ✦ 600 mm.
- Exposición / exposition deck**
 ✦ 805 mm.
- Espesor laterales / end panel thickness**
 ✦ 40 mm.

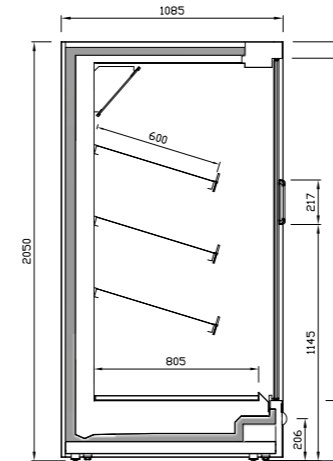

Sección comercial
Commercial section

MODELOS DISPONIBLES AVAILABLE MODELS

MX12DGH1
MX18DGH1
MX25DGH1
MX31DGH1
MX37DGH1

CARACTERÍSTICAS

- Mueble vertical de refrigeración con puertas batientes de cristal doble sin serigrafía. Vidrio templado y bajo emisoro.
- Bisagra oleodinámica:**
- ✦ Apertura con cierre automático 0-80/85°
 - ✦ Apertura máxima 93°
- Máxima visibilidad de producto. Iluminación LED en visera 4000K.
- 4 niveles de exposición:**
- ✦ 3 estantes
 - ✦ Exposición
 - ✦ Espejo interior
- Estantes regulables inclinables. Portaprecios 40 mm. en estantes y exposición.

MAIN FEATURES

- Vertical refrigeration cabinet with hinged double glaze doors without screen printing. Toughened low E glasses.
- Oligodynamic Hinge:**
- ✦ Opening with automatic closing 0-80/85°
 - ✦ Full opening 93°
- Full product visibility. LED lighting 4000K color in canopy.
- 4 exposure levels:**
- ✦ 3 shelves
 - ✦ Exposition deck
 - ✦ Interior mirror
- Tiltable adjustable shelves. Prize-holder 40 mm on shelves and exposition deck.

RANGO DE TEMPERATURA ISO23953 / TEMPERATURE RANGE ISO23953

	Tª Producto / Product Tª	Tª Aplicación / Application Tª
H1	-1°C / +10°C	+4° / +6°C

- Clase climática 3 / Climatic class 3**
 ✦ 25°C / 60% HR

REFRIGERANTE

- ✦ Freón
- ✦ Glicol, CO2 (opcionales)

REFRIGERANT

- ✦ Freón
- ✦ Clycol, CO2 (options)

DATOS ELÉCTRICOS / ELECTRICAL DATA

230 V / 50-60 Hz

DATOS MERCHANDISING [x metro] / MERCHANDISING DATA [x meter]

TDA/m	Área refrigerada Refrigerated area/m	Volumen refrigerado/m Refrigerated volume/m
m ²	m ²	L
1,51	2,61	788

EQUIPAMIENTO OPCIONAL / OPTIONAL EQUIPMENT

- Laterales: Panorámico, display y espejo
 Separador central acabado espejo/espejo
 Separador de producto fijo de metacrilato
 Iluminación LED:
 Vertical, estante y visera (simple y doble)
 Estándar, premium e Integrate.
 Colores iluminación: 4000K, 2700K, RT [carne]
 Control electrónico
- End panel: Panoramic, display and mirror
 Mirror central divider
 Perspex fixed divider
 LED lighting:
 Vertical, shelf and canopy (double & single)
 Standard, premium & Integrate
 Colours LED Lighting: 4000K, 2700K and RT (Meat)

- Estantes
 Frente estante de metacrilato
 Válvula termostática
 Válvula de expansión electrónica
 Valvulería frigorífica
 Ventiladores electrónicos
 Salida de tubos superior, inferior y trasera
 Sistema de control de condensación SCC
- Electronic control
 Shelves
 Perspex shelf upstand
 Thermostatic valve
 Electronic thermostatic valve
 Refrigeration valves
 Electronics fans

- Puertas transparentes TOTAL LOOK
 Evaporador lacado
 Accesorios merchandising: empujadores, separadores... (pág. 52)
 Acabados: ver carta de colores (pág. 166)
- Upper, lower and back refrigeration pipe
 SCC: Condensation control system
 TOTAL LOOK full vision doors
 Painted coil
 Merchandising accessories: pushers, product divider... (pag. 52)
 Customization: see colors chart (pag. 166)



MDG | MXDG22

MO					
M1					
M2					

Remoto / Remote

- Medidas / measure**
 ✦ 1085 x 2200 x ** L mm
Longitud / length
 ✦ [**L] = 1250 / 1875 / 2500 / 3125 / 3750 mm
Estantes / shelves
 ✦ 600 mm.
Exposición / exposition deck
 ✦ 805 mm.
Espesor laterales / end panel thickness
 ✦ 40 mm.

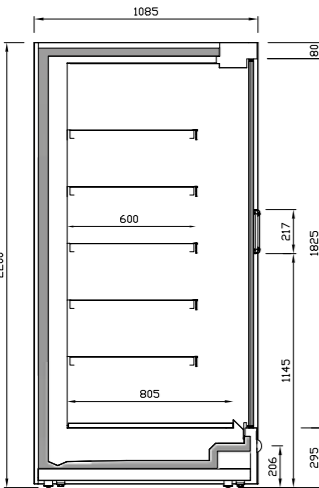

Sección comercial
Commercial section

- Mueble vertical de refrigeración con puertas batientes de cristal doble sin serigrafía. Vidrio templado y bajo emisorio.
Bisagra oleodinámica:
 ✦ Apertura con cierre automático 0-80/85°
 ✦ Apertura máxima 93°
 Máxima visibilidad de producto. Iluminación LED en visera 4000K.
6 niveles de exposición:
 ✦ 5 estantes
 ✦ Exposición
 Estantes regulables inclinables. Portaprecios 40 mm. en estantes y exposición.

- Vertical refrigeration cabinet with hinged double glaze doors without screen printing. Toughened low E glasses.
Oligodynamic Hinge:
 ✦ Opening with automatic closing 0-80/85°
 ✦ Full opening 93°
 Full product visibility. LED lighting 4000K color in canopy.
6 exposure levels:
 ✦ 5 shelves
 ✦ Exposition deck
 Tiltable adjustable shelves
 Prize-holder 40 mm on shelves and exposition deck.

RANGO DE TEMPERATURA ISO23953 / TEMPERATURE RANGE ISO23953

	Tª Producto / Product Tª	Tª Aplicación / Application Tª
M0	-1°C / +4°C	-1°C / +1°C
M1	-1°C / +5°C	0°C / +2°C
M2	-1°C / +7°C	+2°C / +4°C

Clase climática 3 / Climatic class 3
 ✦ 25°C / 60% HR

REFRIGERANTE / REFRIGERANT

- | | |
|----------------------------|-------------------------|
| ✦ Freón | ✦ Freón |
| ✦ Glicol, CO2 (opcionales) | ✦ Clycol, CO2 (options) |

DATOS ELÉCTRICOS / ELECTRICAL DATA

230 V / 50-60 Hz

DATOS MERCHANDISING [x metro] / MERCHANDISING DATA [x meter]

TDA/m	Área refrigerada Refrigerated area/m	Volumen refrigerado/m Refrigerated volume/m
m²	m²	L
1,63	3,80	761

EQUIPAMIENTO OPCIONAL / OPTIONAL EQUIPMENT

- Laterales: Panorámico, display y espejo
 Separador central acabado espejo/espejo
 Separador de producto fijo de metacrilato
 Iluminación LED:
 Vertical, estante y visera (simple y doble)
 Estándar, premium e Integrate.
 Colores iluminación: 4000K, 2700K, RT [carne]
 Control electrónico
 End panel: Panoramic, display and mirror
 Mirror central divider
 Perspex fixed divider
 LED lighting:
 Vertical, shelf and canopy (double & single)
 Standard, premium & Integrate
 Colours LED Lighting: 4000K, 2700K and RT (Meat)
 Electronic control

- Estantes
 Frente estante de metacrilato
 Válvula termostática
 Válvula de expansión electrónica
 Valvulería frigorífica
 Ventiladores electrónicos
 Salida de tubos superior, inferior y trasera
 Sistema de control de condensación SCC
 Shelves
 Perspex shelf upstand
 Thermostatic valve
 Electronic thermostatic valve
 Refrigeration valves
 Electronics fans
 Upper, lower and back refrigeration pipe
 SCC: Condensation control system

- Puertas transparentes TOTAL LOOK
 Evaporador lacado
 Kit espejo
 Accesorios merchandising: empujadores, separadores... (pág. 52)
 Acabados: ver carta de colores (pág. 166)

- TOTAL LOOK full vision doors
 Painted coil
 Mirror kit
 Merchandising accessories: pushers, product divider... (pag. 52)
 Customization: see colors chart (pag. 166)



MDG | MXDG22

H1					
----	--	--	--	--	--

Remoto / Remote

DIMENSIONES / DIMENSIONS

- Medidas / measure**
 ✦ 1085 x 2200 x ** L mm
Longitud / length
 ✦ [**L] = 1250 / 1875 / 2500 / 3125 / 3750 mm
Estantes / shelves
 ✦ 600 mm.
Exposición / exposition deck
 ✦ 805 mm.
Espesor laterales / end panel thickness
 ✦ 40 mm.

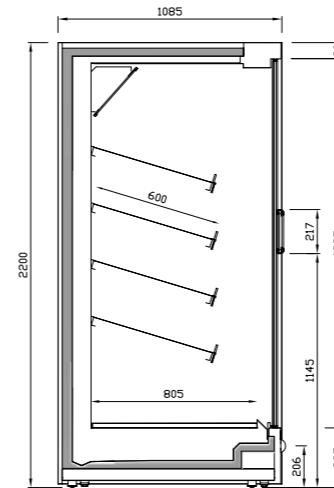

Sección comercial
Commercial section

MODELOS DISPONIBLES
AVAILABLE MODELS

- MX12DG22H1
- MX18DG22H1
- MX25DG22H1
- MX31DG22H1
- MX37DG22H1

CARACTERÍSTICAS

- Mueble vertical de refrigeración con puertas batientes de cristal doble sin serigrafía. Vidrio templado y bajo emisorio.
Bisagra oleodinámica:
 ✦ Apertura con cierre automático 0-80/85°
 ✦ Apertura máxima 93°
 Máxima visibilidad de producto. Iluminación LED en visera 4000K.
5 niveles de exposición:
 ✦ 4 estantes
 ✦ Exposición
 ✦ Espejo interior
 Estantes regulables inclinables. Portaprecios 40 mm. en estantes y exposición.

MAIN FEATURES

- Vertical refrigeration cabinet with hinged double glaze doors without screen printing. Toughened low E glasses.
Oligodynamic Hinge:
 ✦ Opening with automatic closing 0-80/85°
 ✦ Full opening 93°
 Full product visibility. LED lighting 4000K color in canopy.
5 exposure levels:
 ✦ 4 shelves
 ✦ Exposition deck
 ✦ Interior mirror
 Tiltable adjustable shelves
 Prize-holder 40 mm on shelves and exposition deck.

RANGO DE TEMPERATURA ISO23953 / TEMPERATURE RANGE ISO23953

	Tª Producto / Product Tª	Tª Aplicación / Application Tª
H1	-1°C / +10°C	+4° / +6°C

Clase climática 3 / Climatic class 3
 ✦ 25°C / 60% HR

REFRIGERANTE / REFRIGERANT

- | | |
|----------------------------|-------------------------|
| ✦ Freón | ✦ Freón |
| ✦ Glicol, CO2 (opcionales) | ✦ Clycol, CO2 (options) |

DATOS ELÉCTRICOS / ELECTRICAL DATA

230 V / 50-60 Hz

DATOS MERCHANDISING [x metro] / MERCHANDISING DATA [x meter]

TDA/m	Área refrigerada Refrigerated area/m	Volumen refrigerado/m Refrigerated volume/m
m²	m²	L
1,63	3,20	641

EQUIPAMIENTO OPCIONAL / OPTIONAL EQUIPMENT

- Laterales: Panorámico, display y espejo
 Separador central acabado espejo/espejo
 Separador de producto fijo de metacrilato
 Iluminación LED:
 Vertical, estante y visera (simple y doble)
 Estándar, premium e Integrate.
 Colores iluminación: 4000K, 2700K, RT [carne]
 Control electrónico
 End panel: Panoramic, display and mirror
 Mirror central divider
 Perspex fixed divider
 LED lighting:
 Vertical, shelf and canopy (double & single)
 Standard, premium & Integrate
 Colours LED Lighting: 4000K, 2700K and RT (Meat)

- Estantes
 Frente estante de metacrilato
 Válvula termostática
 Válvula de expansión electrónica
 Valvulería frigorífica
 Ventiladores electrónicos
 Salida de tubos superior, inferior y trasera
 Sistema de control de condensación SCC
 Electronic control
 Shelves
 Perspex shelf upstand
 Thermostatic valve
 Electronic thermostatic valve
 Refrigeration valves
 Electronics fans

- Puertas transparentes TOTAL LOOK
 Evaporador lacado
 Accesorios merchandising: empujadores, separadores... (pág. 52)
 Acabados: ver carta de colores (pág. 166)

- Upper, lower and back refrigeration pipe
 SCC: Condensation control system
 TOTAL LOOK full vision doors
 Painted coil
 Merchandising accessories: pushers, product divider... (pag. 52)
 Customization: see colors chart (pag. 166)



MDG | MSDG



DIMENSIONES / DIMENSIONS

- Medidas / measure
 - 680 x 2050 x ** L mm
- Longitud / length
 - [**L] = 1250 / 1875 / 2500 / 3750 mm
- Estantes / shelves
 - 300 mm.
- Exposición / exposition deck
 - 410 mm.
- Espesor laterales / end panel thickness
 - 40 mm.

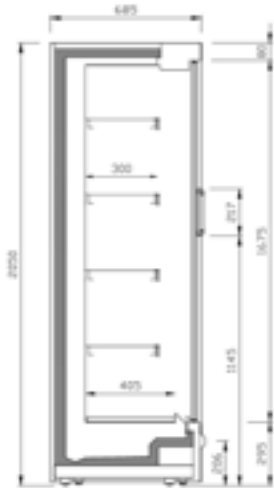

Sección comercial
Commercial section

CARACTERÍSTICAS

- Mueble vertical de refrigeración estrecho con puertas batientes de cristal doble. Vidrio templado y bajo emisivo.
- Bisagra oleodinámica:**
 - Apertura con cierre automático 0-80/85°
 - Apertura máxima 93°
- Máxima visibilidad de producto. Iluminación LED 24V en visera 4000K.
- 5 niveles de exposición:**
 - 4 estantes
 - Exposición
- Estantes regulables inclinables. Portaprecios 40 mm. en estantes y exposición.

MAIN FEATURES

- Narrow vertical refrigeration display case with double glass hinged doors Toughened and low E glasses.
- Oligodynamic Hinge:**
 - Opening with automatic closing 0-80/85°
 - Full opening 93°
- Full product visibility. LED lighting 4000K color in canopy.
- 5 exposure levels:**
 - 4 shelves
 - Exposition deck
- Tiltable adjustable shelves Prize-holder 40 mm on shelves and exposition deck.

RANGO DE TEMPERATURA ISO23953 / TEMPERATURE RANGE ISO23953

	Tª Producto / Product Tª	Tª Aplicación / Application Tª
M1	-1°C / +5°C	0°C / +2°C
M2	-1°C / +7°C	+2°C / +4°C

Clase climática 3 / Climatic class 3
25°C / 60% HR

REFRIGERANTE

- Freón
- Glicol, CO2 (opcionales)

REFRIGERANT

- Freón
- Clycol, CO2 (options)

DATOS ELÉCTRICOS / ELECTRICAL DATA

230 V / 50-60 Hz

DATOS MERCHANDISING [x metro] / MERCHANDISING DATA [x meter]

TDA/m	Área refrigerada Refrigerated area/m	Volumen refrigerado/m Refrigerated volume/m
m²	m²	L
1,32	1,60	321

EQUIPAMIENTO OPCIONAL / OPTIONAL EQUIPMENT

- Laterales: Panorámico, display y espejo
- Separador central acabado espejo/espejo
- Separador de producto fijo de metacrilato
- Iluminación LED:
 - Vertical, estante y visera (simple y doble)
 - Estándar, premium e Integrate.
- Colores iluminación: 4000K, 2700K, RT [carne]
- Control electrónico
- End panel: Panoramic, display and mirror
- Mirror central divider
- Perspex fixed divider
- LED lighting:
 - Vertical, shelf and canopy (double & single)
 - Standard, premium & Integrate
- Colours LED Lighting: 4000K, 2700K and RT (Meat)
- Electronic control

- Estantes
- Frente estante de metacrilato
- Válvula termostática
- Válvula de expansión electrónica
- Valvulería frigorífica
- Ventiladores electrónicos
- Salida de tubos superior, inferior y trasera
- Sistema de control de condensación SCC
- Shelves
- Perspex shelf upstand
- Thermostatic valve
- Electronic thermostatic valve
- Refrigeration valves
- Electronics fans
- Upper, lower and back refrigeration pipe
- SCC: Condensation control system

- Puertas transparentes TOTAL LOOK
- Evaporador lacado
- Kit espejo
- Accesorios merchandising: empujadores, separadores... (pág. 52)
- Acabados: ver carta de colores (pág. 166)

- TOTAL LOOK full vision doors
- Painted coil
- Mirror kit
- Merchandising accessories: pushers, product divider... (pag. 52)
- Customization: see colors chart (pag. 166)



MDG | MSDG



DIMENSIONES / DIMENSIONS

- Medidas / measure
 - 1085 x 2200 x ** L mm
- Longitud / length
 - [**L] = 1250 / 1875 / 2500 / 3125 / 3750 mm
- Estantes / shelves
 - 600 mm.
- Exposición / exposition deck
 - 805 mm.
- Espesor laterales / end panel thickness
 - 40 mm.

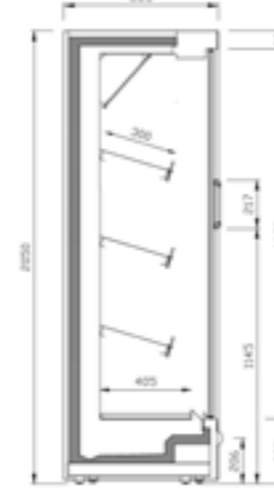

Sección comercial
Commercial section

CARACTERÍSTICAS

- Mueble vertical de refrigeración remota con puertas batientes de cristal doble. Vidrio templado y bajo emisivo
- Bisagra oleodinámica:**
 - Apertura con cierre automático 0-80/85°
 - Apertura máxima 93°
- Máxima visibilidad de producto. Iluminación LED 24V en visera 4000K.
- 4 niveles de exposición:**
 - 3 estantes
 - Exposición
- Estantes regulables inclinables. Portaprecios 40 mm. en estantes y exposición.

MAIN FEATURES

- Mixed vertical refrigeration display case with double glass hinged doors Toughened and low E glasses.
- Oligodynamic Hinge:**
 - Opening with automatic closing 0-80/85°
 - Full opening 93°
- Full product visibility. LED lighting 4000K color in canopy.
- 4 exposure levels:**
 - 3 shelves
 - Exposition deck
- Tiltable adjustable shelves Prize-holder 40 mm on shelves and exposition deck.

RANGO DE TEMPERATURA ISO23953 / TEMPERATURE RANGE ISO23953

	Tª Producto / Product Tª	Tª Aplicación / Application Tª
H1	-1°C / +10°C	+4° / +6°C

Clase climática 3 / Climatic class 3
25°C / 60% HR

REFRIGERANTE

- Freón
- Glicol, CO2 (opcionales)

REFRIGERANT

- Freón
- Clycol, CO2 (options)

DATOS ELÉCTRICOS / ELECTRICAL DATA

230 V / 50 Hz

DATOS MERCHANDISING [x metro] / MERCHANDISING DATA [x meter]

TDA/m	Área refrigerada Refrigerated area/m	Volumen refrigerado/m Refrigerated volume/m
m²	m²	L
1,32	1,30	261

EQUIPAMIENTO OPCIONAL / OPTIONAL EQUIPMENT

- Laterales: Panorámico, display y espejo
- Separador central acabado espejo/espejo
- Separador de producto fijo de metacrilato
- Iluminación LED:
 - Vertical, estante y visera (simple y doble)
 - Estándar, premium e Integrate.
- Colores iluminación: 4000K, 2700K, RT [carne]
- Control electrónico
- End panel: Panoramic, display and mirror
- Mirror central divider
- Perspex fixed divider
- LED lighting:
 - Vertical, shelf and canopy (double & single)
 - Standard, premium & Integrate
- Colours LED Lighting: 4000K, 2700K and RT (Meat)
- Electronic control

- Estantes
- Frente estante de metacrilato
- Válvula termostática
- Válvula de expansión electrónica
- Valvulería frigorífica
- Ventiladores electrónicos
- Salida de tubos superior, inferior y trasera
- Sistema de control de condensación SCC
- Shelves
- Perspex shelf upstand
- Thermostatic valve
- Electronic thermostatic valve
- Refrigeration valves
- Electronics fans
- Upper, lower and back refrigeration pipe
- SCC: Condensation control system

- Puertas transparentes TOTAL LOOK
- Evaporador lacado
- Accesorios merchandising: empujadores, separadores... (pág. 52)
- Acabados: ver carta de colores (pág. 166)

- TOTAL LOOK full vision doors
- Painted coil
- Merchandising accessories: pushers, product divider... (pag. 52)
- Customization: see colors chart (pag. 166)

Bebidas

Lácteos

MDGU

MURALES MIXTAS DE REFRIGERACIÓN CERRADAS
MIXED REFRIGERATION DOORS MULTIDECK

1



Etiqueta energética
Energy labelling



*(pag. 22)

MURALES
Vertical multideck display cases

SEMIMURALES
Lowmultideck display cases

VITRINAS SUPERMARKET
Refrigeration supermarket counters

ISLAS
Vertical multideck display cases

VITRINAS PASTELERÍA Y HELADOS
Pastry and gelato counter display cases

HORECA
Horeca

MDGU

Murales mixtas de refrigeración cerradas
Mixed refrigeration doors multidecks

Bebidas

MURALES
Vertical multideck display cases

SEMIMURALES
Lowmultideck display cases

VITRINAS SUPERMARKET
Refrigeration supermarket counters

ISLAS
Vertical multideck display cases

VITRINAS PASTELERÍA Y HELADOS
Pastry and gelato counter display cases

HORECA
Horeca

1



La excelencia en la experiencia de compra

Bisagras oleodinámicas con cierre automático
Amplia gama de opciones, laterales y posibilidades de personalización

Excellence in the shopping experience

Self-closing oleo dynamic hinges
Wide range of options, end panels and customization possibilities



Amplio rango dimensional de producto para ofrecer máxima capacidad

Anchos 650, 750 y 850, longitud de 1250 a 3750 y altura 2050 y 2200 mm (2400 y 2550 incluida la unidad)

Wide product dimensional range to provide full capacity

650, 750 and 850 wide, 1250 to 3750 length and 2050 and 2200 mm high (2400 and 2550 including the unit)



Máxima visibilidad del producto expuesto

Puertas de cristal doble sin serigrafía de alta transparencia
Iluminación Led de alta eficiencia

Full visibility of the display products

High transparency double glass doors without screen printing
High efficiency LED lighting



Preparados para exponer todo tipo de producto refrigerado sin instalación frigorífica

Muebles remotos con unidad en el techo para regímenes M1, M2 y H1

Prepared to display all types of refrigerated products

Remote display multideck with top unit for temperature range M1, M2 and H1

MDGU | MSDGU



Mixto / Mixed



DIMENSIONES / DIMENSIONS

- Medidas / measure: 680 x 2050(2400 mm.) x ** L mm
- Longitud / length: [**L] = 1250 / 1875 / 2500 / 3750 mm
- Estantes / shelves: 300 mm.
- Exposición / exposition deck: 410 mm.
- Espesor laterales / end panel thickness: 40 mm.

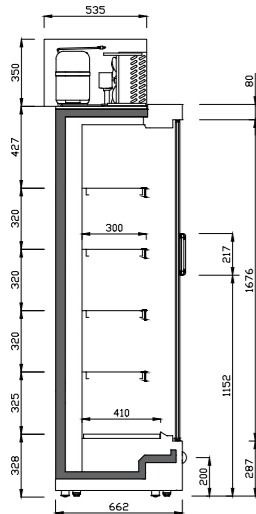

Sección comercial / Commercial section

CARACTERÍSTICAS

Mueble vertical de refrigeración mixto con puertas batientes de cristal doble. Es un mueble remoto con unidad de refrigeración en el techo para tener máxima capacidad sin instalación frigorífica. Vidrio templado y bajo emisivo. **Bisagra oleodinámica:** Apertura con cierre automático 0-80/85°. Apertura máxima 93°. Máxima visibilidad de producto. Iluminación LED 24V en visera 4000K. **5 niveles de exposición:** 4 estantes, Exposición. Estantes regulables inclinables. Portaprecios 40 mm. en estantes y exposición.

MAIN FEATURES

Mixed vertical refrigeration display case with double glass hinged doors. It's a remote display case with upper refrigeration unit for full capacity without refrigeration installation. Toughened and low E glasses. **Oligodynamic Hinge:** Opening with automatic closing 0-80/85°. Full opening 93°. Full product visibility. LED lighting 4000K color in canopy. **5 exposure levels:** 4 shelves, Exposition deck. Tilttable adjustable shelves. Prize-holder 40 mm on shelves and exposition deck.

RANGO DE TEMPERATURA ISO23953 / TEMPERATURE RANGE ISO23953

	Tª Producto / Product Tª	Tª Aplicación / Application Tª
M1	-1°C / +5°C	0°C / +2°C
M2	-1°C / +7°C	+2°C / +4°C

Clase climática 3 / Climatic class 3
25°C / 60% HR

REFRIGERANTE

Propano
R-290

REFRIGERANT

Propane
R-290

DATOS ELÉCTRICOS / ELECTRICAL DATA

230 V / 50 Hz

DATOS MERCHANDISING [x metro] / MERCHANDISING DATA [x meter]

MODELOS DISPONIBLES / AVAILABLE MODELS	Longitud / Length	Longitud total / Total length	TDA/m	Área refrigerada / Refrigerated Area	Volumen refrigerado / Refrigerated volume	Estantes / Shelves	Nº puertas / Doors
MS12DGUM1	1250	1330	1,60	2,01	664	4	2
MS18DGUM1	1875	1955	2,50	3,02	906	4	3
MS25DGUM1	2500	2580	3,30	4,02	1207	4	4
MS37DGUM1	3750	3830	5,02	6,04	1811	4	6
MS12DGUM2	1250	1330	1,60	2,01	664	4	2
MS18DGUM2	1875	1955	2,50	3,02	906	4	3
MS25DGUM2	2500	2580	3,30	4,02	1207	4	4
MS37DGUM2	3750	3830	5,02	6,04	1811	4	6

EQUIPAMIENTO OPCIONAL / OPTIONAL EQUIPMENT

Laterales: Panorámico, display y espejo
Separador central espejo/espejo
Separador de producto fijo de metacrilato
Iluminación LED.
Vertical estantes y visera (simple y doble)
Estándar, premium e Integrate

End panel: panoramic, display & mirror
Mirror central divider
Perspex fixed divider
LED Lighting:
Vertical, shelf and canopy (double & single)
Standard, premium & Integrate

Colores iluminación: 4000K, 2700K y carne
Puertas transparentes TOTAL LOOK
Evaporador lacado
Kit espejo
Control electrónico
Estantes

Colors 4000K, 2700K and meat
TOTAL LOOK full vision doors
Painted coil
Mirror kit
Shelves
Perspex Shelf upstand

Frente estante metacrilato
Ventiladores electrónicos
SCC Sistema de control de condensación
Accesorios merchandising: empujadores, separadores (ver pag. 52)
Acabados: ver carta de colores (pág. 166)

Electronic control
Electronics fans
SCC: Codensation control system
Merchandising accessories: Pushers, product divider... (see page 52)
Customization: see colors chart (pag. 166)

MDGU | MSDGU



Mixto / Mixed



DIMENSIONES / DIMENSIONS

- Medidas / measure: 680 x 2050(2400 mm.) x ** L mm
- Longitud / length: [**L] = 1250 / 1875 / 2500 / 3750 mm.
- Estantes / shelves: 300 mm.
- Exposición / exposition deck: 410 mm.
- Espesor laterales / end panel thickness: 40 mm.

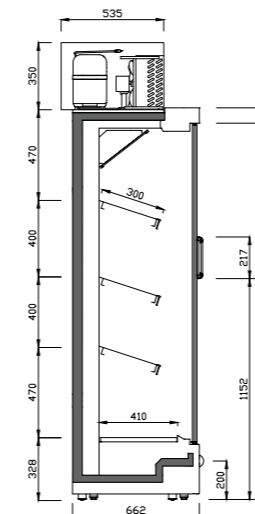

Sección comercial / Commercial section

CARACTERÍSTICAS

Mueble vertical de refrigeración mixto con puertas batientes de cristal doble. Es un mueble remoto con unidad de refrigeración en el techo para tener máxima capacidad sin instalación frigorífica. Vidrio templado y bajo emisivo. **Bisagra oleodinámica:** Apertura con cierre automático 0-80/85°. Apertura máxima 93°. Máxima visibilidad de producto. Iluminación LED 24V en visera 4000K. **4 niveles de exposición:** 3 estantes, Exposición. Estantes regulables inclinables. Portaprecios 40 mm. en estantes y exposición.

MAIN FEATURES

Mixed vertical refrigeration display case with double glass hinged doors. It's a remote display case with upper refrigeration unit for full capacity without refrigeration installation. Toughened and low E glasses. **Oligodynamic Hinge:** Opening with automatic closing 0-80/85°. Full opening 93°. Full product visibility. LED lighting 4000K color in canopy. **4 exposure levels:** 3 shelves, Exposition deck. Tilttable adjustable shelves. Prize-holder 40 mm on shelves and exposition deck.

RANGO DE TEMPERATURA ISO23953 / TEMPERATURE RANGE ISO23953

	Tª Producto / Product Tª	Tª Aplicación / Application Tª
H1	-1°C / +10°C	+4° / +6°C

Clase climática 3 / Climatic class 3
25°C / 60% HR

REFRIGERANTE

Propano
R-290

REFRIGERANT

Propane
R-290

DATOS ELÉCTRICOS / ELECTRICAL DATA

230 V / 50 Hz

DATOS MERCHANDISING [x metro] / MERCHANDISING DATA [x meter]

MODELOS DISPONIBLES / AVAILABLE MODELS	Longitud / Length	Longitud total / Total length	TDA/m	Área refrigerada / Refrigerated Area	Volumen refrigerado / Refrigerated volume	Estantes / Shelves	Nº puertas / Doors
MS12DGUH1	1250	1330	1,60	1,64	598	3	2
MS18DGUH1	1875	1955	2,50	2,46	898	3	3
MS25DGUH1	2500	2580	3,30	3,27	1197	3	4
MS37DGUH1	3750	3830	5,02	4,91	1796	3	6

EQUIPAMIENTO OPCIONAL / OPTIONAL EQUIPMENT

Laterales: Panorámico, display y espejo
Separador central espejo/espejo
Separador de producto fijo de metacrilato
Iluminación LED.
Vertical estantes y visera (simple y doble)
Estándar, premium e Integrate

End panel: panoramic, display & mirror
Mirror central divider
Perspex fixed divider
LED Lighting:
Vertical, shelf and canopy (double & single)
Standard, premium & Integrate

Colores iluminación: 4000K, 2700K y carne
Puertas transparentes TOTAL LOOK
Evaporador lacado
Control electrónico
Estantes
Frente estante metacrilato

Colors 4000K, 2700K and meat
TOTAL LOOK full vision doors
Painted coil
Shelves
Perspex Shelf upstand
Electronic control

Ventiladores electrónicos
SCC Sistema de control de condensación
Accesorios merchandising: empujadores, separadores (ver pag. 52)
Acabados: ver carta de colores (pág. 166)

Electronics fans
SCC: Codensation control system
Merchandising accessories: Pushers, product divider... (see page 52)
Customization: see colors chart (pag. 166)

MDGU | MNDGU

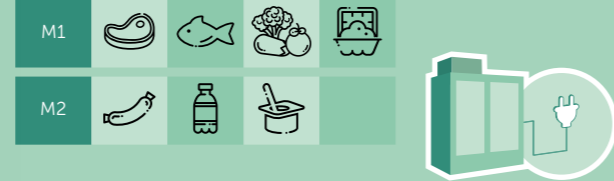

*Consultar disponibilidad / Check availability

Mixto / Mixed

DIMENSIONES / DIMENSIONS

- Medidas / measure**
 ✦ 780 x 2050 (2400 mm) x ** L mm
- Longitud / length**
 ✦ [**L] = 1250 / 1875 / 2500 / 3750 mm.
- Estantes / shelves**
 ✦ 400 mm.
- Exposición / exposition deck**
 ✦ 510 mm.
- Espejo laterales / end panel thickness**
 ✦ 40 mm.

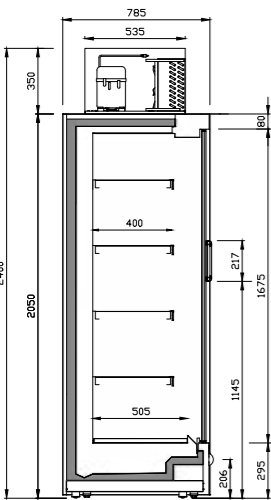

Sección comercial
Commercial section

CARACTERÍSTICAS

Mueble vertical de refrigeración mixto con puertas batientes de cristal doble. Es un mueble remoto con unidad de refrigeración en el techo para tener máxima capacidad sin instalación frigorífica. Vidrio templado y bajo emisivo.

Bisagra oleodinámica:
 ✦ Apertura con cierre automático 0-80/85°
 ✦ Apertura máxima 93°
 Máxima visibilidad de producto. Iluminación LED 24V en visera 4000K.

5 niveles de exposición:
 ✦ 4 estantes
 ✦ Exposición
 Estantes regulables inclinables. Portaprecios 40 mm. en estantes y exposición.

MAIN FEATURES

Mixed vertical refrigeration display case with double glass hinged doors. It's a remote display case with upper refrigeration unit for full capacity without refrigeration installation. Toughened and low E glasses.

Oligodynamic Hinge:
 ✦ Opening with automatic closing 0-80/85°
 ✦ Full opening 93°
 Full product visibility. LED lighting 4000K color in canopy.

5 exposure levels:
 ✦ 4 shelves
 ✦ Exposition deck
 Tilttable adjustable shelves. Prize-holder 40 mm on shelves and exposition deck.

RANGO DE TEMPERATURA ISO23953 / TEMPERATURE RANGE ISO23953

	Tª Producto / Product Tª	Tª Aplicación / Application Tª
M1	-1°C / +5°C	0°C / +2°C
M2	-1°C / +7°C	+2°C / +4°C

Clase climática 3 / Climatic class 3
 ✦ 25°C / 60% HR

REFRIGERANTE

Propano
 ✦ R-290

REFRIGERANT

Propane
 ✦ R-290

DATOS ELÉCTRICOS / ELECTRICAL DATA

230 V / 50 Hz

DATOS MERCHANDISING [x metro] / MERCHANDISING DATA [x meter]

MODELOS DISPONIBLES AVAILABLE MODELS	Longitud Lenght	Longitud total Total lenght	TDA/m	Área refrigerada Refrigerated Area	Volumen refrigerado Refrigerated volume	Estantes Shelves	Nº puertas Doors
MN12DGUM1	1250	1330	1,65	2,64	766	4	2
MN18DGUM1	1875	1955	2,56	3,96	1149	4	3
MN25DGUM1	2500	2580	3,39	5,28	1533	4	4
MN37DGUM1	3750	3830	5,17	7,91	2299	4	6
MN12DGUM2	1250	1330	1,69	2,64	766	4	2
MN18DGUM2	1875	1955	2,54	3,96	1149	4	3
MN25DGUM2	2500	2580	3,39	5,28	1533	4	4
MN37DGUM2	3750	3830	5,17	7,91	2299	4	6

EQUIPAMIENTO OPCIONAL / OPTIONAL EQUIPMENT

Laterales: Panorámico, display y espejo
 Separador central espejo/espejo
 Separador de producto fijo de metacrilato
 Iluminación LED.
 Vertical estantes y visera (simple y doble)
 Estándar, premium e Integrate

End panel: panoramic, display & mirror
 Mirror central divider
 Perspex fixed divider
 LED Lighting:
 Vertical, shelf and canopy (double & single)
 Standard, premium & Integrate

Colores iluminación: 4000K, 2700K y carne
 Puertas transparentes TOTAL LOOK
 Evaporador lacado
 Kit espejo
 Control electrónico
 Estantes

Colors 4000K, 2700K and meat
 TOTAL LOOK full vision doors
 Painted coil
 Mirror kit
 Shelves
 Perspex Shelf upstand

Frente estante metacrilato
 Ventiladores electrónicos
 SCC Sistema de control de condensación
 Accesorios merchandising: empujadores, separadores (ver pag. 52)
 Acabados: ver carta de colores (pág. 166)

Electronic control
 Electronics fans
 SCC: Codensation control system
 Merchandising accessories: Pushers, product divider...
 (see page 52)
 Customization: see colors chart (pag. 166)

MDGU | MNDGU



*Consultar disponibilidad / Check availability

Mixto / Mixed

DIMENSIONES / DIMENSIONS

- Medidas / measure**
 ✦ 780 x 2050 (2400 mm) x ** L mm
- Longitud / length**
 ✦ [**L] = 1250 / 1875 / 2500 / 3750 mm.
- Estantes / shelves**
 ✦ 400 mm.
- Exposición / exposition deck**
 ✦ 510 mm.
- Espejo laterales / end panel thickness**
 ✦ 40 mm.

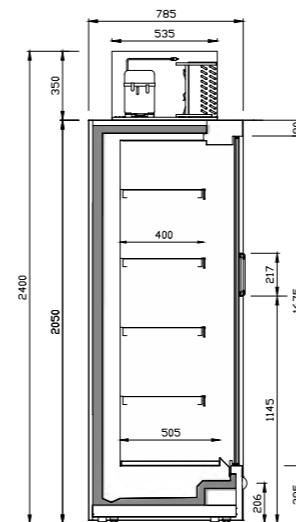

Sección comercial
Commercial section

CARACTERÍSTICAS

Mueble vertical de refrigeración mixto con puertas batientes de cristal doble. Es un mueble remoto con unidad de refrigeración en el techo para tener máxima capacidad sin instalación frigorífica. Vidrio templado y bajo emisivo.

Bisagra oleodinámica:
 ✦ Apertura con cierre automático 0-80/85°
 ✦ Apertura máxima 93°
 Máxima visibilidad de producto. Iluminación LED 24V en visera 4000K.

4 niveles de exposición:
 ✦ 3 estantes
 ✦ Exposición
 Estantes regulables inclinables. Portaprecios 40 mm. en estantes y exposición.

MAIN FEATURES

Mixed vertical refrigeration display case with double glass hinged doors. It's a remote display case with upper refrigeration unit for full capacity without refrigeration installation. Toughened and low E glasses.

Oligodynamic Hinge:
 ✦ Opening with automatic closing 0-80/85°
 ✦ Full opening 93°
 Full product visibility. LED lighting 4000K color in canopy.

4 exposure levels:
 ✦ 3 shelves
 ✦ Exposition deck
 Tilttable adjustable shelves. Prize-holder 40 mm on shelves and exposition deck.

RANGO DE TEMPERATURA ISO23953 / TEMPERATURE RANGE ISO23953

	Tª Producto / Product Tª	Tª Aplicación / Application Tª
H1	-1°C / +10°C	+4° / +6°C

Clase climática 3 / Climatic class 3
 ✦ 25°C / 60% HR

REFRIGERANTE

Propano
 ✦ R-290

REFRIGERANT

Propane
 ✦ R-290

DATOS ELÉCTRICOS / ELECTRICAL DATA

230 V / 50 Hz

DATOS MERCHANDISING [x metro] / MERCHANDISING DATA [x meter]

MODELOS DISPONIBLES AVAILABLE MODELS	Longitud Lenght	Longitud total Total lenght	TDA/m	Área refrigerada Refrigerated Area	Volumen refrigerado Refrigerated volume	Estantes Shelves	Nº puertas Doors
MS12DGUH1	1250	1330	1,69	2,14	655	3	2
MS18DGUH1	1875	1955	2,54	3,21	983	3	3
MS25DGUH1	2500	2580	3,39	4,28	1310	3	4
MS37DGUH1	3750	3830	5,17	6,41	1965	3	6

EQUIPAMIENTO OPCIONAL / OPTIONAL EQUIPMENT

Laterales: Panorámico, display y espejo
 Separador central espejo/espejo
 Separador de producto fijo de metacrilato
 Iluminación LED.
 Vertical estantes y visera (simple y doble)
 Estándar, premium e Integrate

End panel: panoramic, display & mirror
 Mirror central divider
 Perspex fixed divider
 LED Lighting:
 Vertical, shelf and canopy (double & single)
 Standard, premium & Integrate

Colores iluminación: 4000K, 2700K y carne
 Puertas transparentes TOTAL LOOK
 Evaporador lacado
 Control electrónico
 Estantes
 Frente estante metacrilato

Colors 4000K, 2700K and meat
 TOTAL LOOK full vision doors
 Painted coil
 Shelves
 Perspex Shelf upstand
 Electronic control

Ventiladores electrónicos
 SCC Sistema de control de condensación
 Accesorios merchandising: empujadores, separadores (ver pag. 52)
 Acabados: ver carta de colores (pág. 166)

Electronics fans
 SCC: Codensation control system
 Merchandising accessories: Pushers, product divider...
 (see page 52)
 Customization: see colors chart (pag. 166)



MDGU | MLDGU

M1

M2

Mixto / Mixed

DIMENSIONES / DIMENSIONS

- Medidas / measure
 ✦ 980 x 2050 (2400 mm) x ** L mm
- Longitud / length
 ✦ [**L] = 1250 / 1875 / 2500 / 3750 mm.
- Estantes / shelves
 ✦ 400-500 mm.
- Exposición / exposition deck
 ✦ 605 mm.
- Espesor laterales / end panel thickness
 ✦ 40 mm.

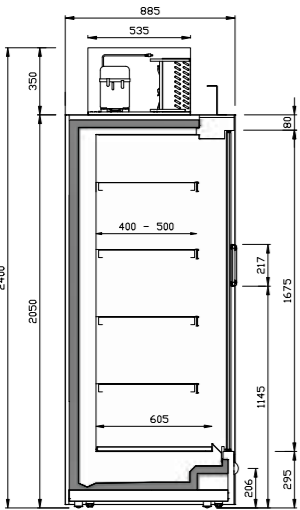

Sección comercial
Commercial section

CARACTERÍSTICAS

Mueble vertical de refrigeración mixto con puertas batientes de cristal doble. Es un mueble remoto con unidad de refrigeración en el techo para tener máxima capacidad sin instalación frigorífica. Vidrio templado y bajo emisivo.

Bisagra oleodinámica:

- ✦ Apertura con cierre automático 0-80/85°
- ✦ Apertura máxima 93°

Máxima visibilidad de producto. Iluminación LED 24V en visera 4000K.

5 niveles de exposición:

- ✦ 4 estantes
- ✦ Exposición

Estantes regulables inclinables. Portaprecios 40 mm. en estantes y exposición.

MAIN FEATURES

Mixed vertical refrigeration display case with double glass hinged doors. It's a remote display case with upper refrigeration unit for full capacity without refrigeration installation. Toughened and low E glasses.

Oligodynamic Hinge:

- ✦ Opening with automatic closing 0-80/85°
- ✦ Full opening 93°

Full product visibility. LED lighting 4000K color in canopy.

5 exposure levels:

- ✦ 4 shelves
- ✦ Exposition deck

Tilttable adjustable shelves. Prize-holder 40 mm on shelves and exposition deck.

RANGO DE TEMPERATURA ISO23953 / TEMPERATURE RANGE ISO23953

	Tª Producto / Product Tª	Tª Aplicación / Application Tª
M1	-1°C / +5°C	0°C / +2°C
M2	-1°C / +7°C	+2°C / +4°C

Clase climática 3 / Climatic class 3
 ✦ 25°C / 60% HR

REFRIGERANTE

Propano
 ✦ R-290

REFRIGERANT

Propane
 ✦ R-290

DATOS ELÉCTRICOS / ELECTRICAL DATA

230 V / 50 Hz

DATOS MERCHANDISING [x metro] / MERCHANDISING DATA [x meter]

MODELOS DISPONIBLES AVAILABLE MODELS	Longitud Length	Longitud total Total length	TDA/m	Área refrigerada Refrigerated Area	Volumen refrigerado Refrigerated volume	Estantes Shelves	Nº puertas Doors
ML12DGUM1	1250	1330	1,75	2,76	803	4	2
ML18DGUM1	1875	1955	2,62	4,14	1204	4	3
ML25DGUM1	2500	2580	3,49	5,53	1605	4	4
ML37DGUM1	3750	3830	5,33	8,27	2480	4	6
ML12DGUM2	1250	1330	1,75	2,76	803	4	2
ML18DGUM2	1875	1955	2,62	4,14	1204	4	3
ML25DGUM2	2500	2580	3,49	5,53	1605	4	4
ML37DGUM2	3750	3830	5,33	8,27	2480	4	6

EQUIPAMIENTO OPCIONAL / OPTIONAL EQUIPMENT

Laterales: Panorámico, display y espejo
 Separador central espejo/espejo
 Separador de producto fijo de metacrilato
 Iluminación LED.
 Vertical estantes y visera (simple y doble)
 Estándar, premium e Integrate

End panel: panoramic, display & mirror
 Mirror central divider
 Perspex fixed divider
 LED Lighting:
 Vertical, shelf and canopy (double & single)
 Standard, premium & Integrate

Colores iluminación: 4000K, 2700K y carne
 Puertas transparentes TOTAL LOOK
 Evaporador lacado
 Kit espejo
 Control electrónico
 Estantes

Colors 4000K, 2700K and meat
 TOTAL LOOK full vision doors
 Painted coil
 Mirror kit
 Shelves
 Perspex Shelf upstand

Frente estante metacrilato
 Ventiladores electrónicos
 SCC Sistema de control de condensación
 Accesorios merchandising: empujadores, separadores (ver pag. 52)
 Acabados: ver carta de colores (pág. 166)

Electronic control
 Electronics fans
 SCC: Codensation control system
 Merchandising accessories: Pushers, product divider...
 (see page 52)
 Customization: see colors chart (pag. 166)



MDGU | MLDGU

H1

Mixto / Mixed

DIMENSIONES / DIMENSIONS

- Medidas / measure
 ✦ 980 x 2050 (2400 mm) x ** L mm
- Longitud / length
 ✦ [**L] = 1250 / 1875 / 2500 / 3750 mm.
- Estantes / shelves
 ✦ 400-500 mm.
- Exposición / exposition deck
 ✦ 605 mm.
- Espesor laterales / end panel thickness
 ✦ 40 mm.

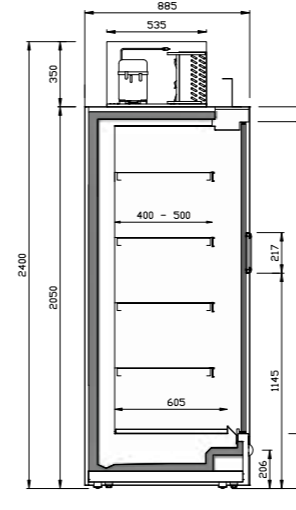

Sección comercial
Commercial section

CARACTERÍSTICAS

Mueble vertical de refrigeración mixto con puertas batientes de cristal doble. Es un mueble remoto con unidad de refrigeración en el techo para tener máxima capacidad sin instalación frigorífica. Vidrio templado y bajo emisivo.

Bisagra oleodinámica:

- ✦ Apertura con cierre automático 0-80/85°
- ✦ Apertura máxima 93°

Máxima visibilidad de producto. Iluminación LED 24V en visera 4000K.

4 niveles de exposición:

- ✦ 3 estantes
- ✦ Exposición

Estantes regulables inclinables. Portaprecios 40 mm. en estantes y exposición.

MAIN FEATURES

Mixed vertical refrigeration display case with double glass hinged doors. It's a remote display case with upper refrigeration unit for full capacity without refrigeration installation. Toughened and low E glasses.

Oligodynamic Hinge:

- ✦ Opening with automatic closing 0-80/85°
- ✦ Full opening 93°

Full product visibility. LED lighting 4000K color in canopy.

4 exposure levels:

- ✦ 3 shelves
- ✦ Exposition deck

Tilttable adjustable shelves. Prize-holder 40 mm on shelves and exposition deck.

RANGO DE TEMPERATURA ISO23953 / TEMPERATURE RANGE ISO23953

	Tª Producto / Product Tª	Tª Aplicación / Application Tª
H1	-1°C / +10°C	+4° / +6°C

Clase climática 3 / Climatic class 3
 ✦ 25°C / 60% HR

REFRIGERANTE

Propano
 ✦ R-290

REFRIGERANT

Propane
 ✦ R-290

DATOS ELÉCTRICOS / ELECTRICAL DATA

230 V / 50 Hz

DATOS MERCHANDISING [x metro] / MERCHANDISING DATA [x meter]

MODELOS DISPONIBLES AVAILABLE MODELS	Longitud Length	Longitud total Total length	TDA/m	Área refrigerada Refrigerated Area	Volumen refrigerado Refrigerated volume	Estantes Shelves	Nº puertas Doors
ML12DGUH1	1250	1330	1,75	2,26	704	3	2
ML18DGUH1	1875	1955	2,62	3,39	1056	3	3
ML25DGUH1	2500	2580	3,49	4,53	1408	3	4
ML37DGUH1	3750	3830	5,33	6,76	2030	3	6

EQUIPAMIENTO OPCIONAL / OPTIONAL EQUIPMENT

Laterales: Panorámico, display y espejo
 Separador central espejo/espejo
 Separador de producto fijo de metacrilato
 Iluminación LED.
 Vertical estantes y visera (simple y doble)
 Estándar, premium e Integrate

End panel: panoramic, display & mirror
 Mirror central divider
 Perspex fixed divider
 LED Lighting:
 Vertical, shelf and canopy (double & single)
 Standard, premium & Integrate

Colores iluminación: 4000K, 2700K y carne
 Puertas transparentes TOTAL LOOK
 Evaporador lacado
 Control electrónico
 Estantes
 Frente estante metacrilato

Colors 4000K, 2700K and meat
 TOTAL LOOK full vision doors
 Painted coil
 Shelves
 Perspex Shelf upstand
 Electronic control

Ventiladores electrónicos
 SCC Sistema de control de condensación
 Accesorios merchandising: empujadores, separadores (ver pag. 52)
 Acabados: ver carta de colores (pág. 166)

Electronics fans
 SCC: Codensation control system
 Merchandising accessories: Pushers, product divider...
 (see page 52)
 Customization: see colors chart (pag. 166)

MDGU | MLDGU22



DIMENSIONES / DIMENSIONS

- Medidas / measure: 980 x 2200 (2550 mm) x ** L mm
- Longitud / length: [**L] = 1250 / 1875 / 2500 / 3750 mm.
- Estantes / shelves: 400-500 mm.
- Exposición / exposition deck: 605 mm.
- Espesor laterales / end panel thickness: 40 mm.

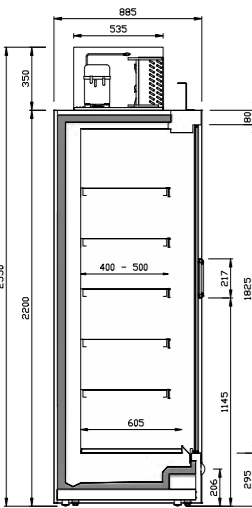

Sección comercial / Commercial section

CARACTERÍSTICAS / MAIN FEATURES

- Mueble vertical de refrigeración mixto con puertas batientes de cristal doble. Es un mueble remoto con unidad de refrigeración en el techo para tener máxima capacidad sin instalación frigorífica. Vidrio templado y bajo emisivo.
- Bisagra oleodinámica:**
 - Apertura con cierre automático 0-80/85°
 - Apertura máxima 93°
- Máxima visibilidad de producto. Iluminación LED 24V en visera 4000K.
- 6 niveles de exposición:**
 - 5 estantes
 - Exposición
- Estantes regulables inclinables. Portaprecios 40 mm. en estantes y exposición.

- Mixed vertical refrigeration display case with double glass hinged doors. It's a remote display case with upper refrigeration unit for full capacity without refrigeration installation. Toughened and low E glasses.
- Oligodynamic Hinge:**
 - Opening with automatic closing 0-80/85°
 - Full opening 93°
- Full product visibility. LED lighting 4000K color in canopy.
- 6 exposure levels:**
 - 5 shelves
 - Exposition deck
- Tilttable adjustable shelves. Prize-holder 40 mm on shelves and exposition deck.

RANGO DE TEMPERATURA ISO23953 / TEMPERATURE RANGE ISO23953

	Tª Producto / Product Tª	Tª Aplicación / Application Tª
M1	-1°C / +5°C	0°C / +2°C
M2	-1°C / +7°C	+2°C / +4°C

Clase climática 3 / Climatic class 3
 25°C / 60% HR

REFRIGERANTE / REFRIGERANT

Propano / Propane
 R-290

DATOS ELÉCTRICOS / ELECTRICAL DATA

230 V / 50 Hz

DATOS MERCHANDISING [x metro] / MERCHANDISING DATA [x meter]

MODELOS DISPONIBLES / AVAILABLE MODELS	Longitud / Length	Longitud total / Total length	TDA/m	Área refrigerada / Refrigerated Area	Volumen refrigerado / Refrigerated volume	Estantes / Shelves	Nº puertas / Doors
ML12DGU22M1	1250	1330	1,89	3,26	889	5	2
ML18DGU22M1	1875	1955	2,84	4,88	1334	5	3
ML25DGU22M1	2500	2580	3,79	6,51	1780	5	4
ML37DGU22M1	3750	3830	5,78	9,77	2665	5	6
ML12DGU22M2	1250	1330	1,89	3,26	889	5	2
ML18DGU22M2	1875	1955	2,84	4,88	1334	5	3
ML25DGU22M2	2500	2580	3,79	6,51	1780	5	4
ML37DGU22M2	3750	3830	5,78	9,77	2665	5	6

EQUIPAMIENTO OPCIONAL / OPTIONAL EQUIPMENT

- Laterales: Panorámico, display y espejo
- Separador central espejo/espejo
- Separador de producto fijo de metacrilato
- Iluminación LED.
- Vertical estantes y visera (simple y doble)
- Estándar, premium e Integrate
- End panel: panoramic, display & mirror
- Mirror central divider
- Perspex fixed divider
- LED Lighting: Vertical, shelf and canopy (double & single)
- Standard, premium & Integrate

- Colores iluminación: 4000K, 2700K y carne
- Puertas transparentes TOTAL LOOK
- Evaporador lacado
- Kit espejo
- Control electrónico
- Estantes
- Colors 4000K, 2700K and meat
- TOTAL LOOK full vision doors
- Painted coil
- Mirror kit
- Shelves
- Perspex Shelf upstand

- Frente estante metacrilato
- Ventiladores electrónicos
- SCC Sistema de control de condensación
- Accesorios merchandising: empujadores, separadores (ver pag. 52)
- Acabados: ver carta de colores (pág. 166)
- Electronic control
- Electronics fans
- SCC: Codensation control system
- Merchandising accessories: Pushers, product divider... (see page 52)
- Customization: see colors chart (pag. 166)

MDGU | MLDGU22



DIMENSIONES / DIMENSIONS

- Medidas / measure: 980 x 2200 (2550 mm) x ** L mm
- Longitud / length: [**L] = 1250 / 1875 / 2500 / 3750 mm.
- Estantes / shelves: 400-500 mm.
- Exposición / exposition deck: 605 mm.
- Espesor laterales / end panel thickness: 40 mm.

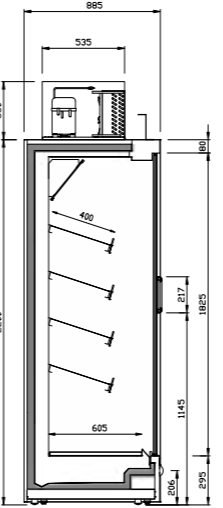

Sección comercial / Commercial section

CARACTERÍSTICAS / MAIN FEATURES

- Mueble vertical de refrigeración mixto con puertas batientes de cristal doble. Es un mueble remoto con unidad de refrigeración en el techo para tener máxima capacidad sin instalación frigorífica. Vidrio templado y bajo emisivo.
- Bisagra oleodinámica:**
 - Apertura con cierre automático 0-80/85°
 - Apertura máxima 93°
- Máxima visibilidad de producto. Iluminación LED 24V en visera 4000K.
- 5 niveles de exposición:**
 - 4 estantes
 - Exposición
- Estantes regulables inclinables. Portaprecios 40 mm. en estantes y exposición.

- Mixed vertical refrigeration display case with double glass hinged doors. It's a remote display case with upper refrigeration unit for full capacity without refrigeration installation. Toughened and low E glasses.
- Oligodynamic Hinge:**
 - Opening with automatic closing 0-80/85°
 - Full opening 93°
- Full product visibility. LED lighting 4000K color in canopy.
- 5 exposure levels:**
 - 4 shelves
 - Exposition deck
- Tilttable adjustable shelves. Prize-holder 40 mm on shelves and exposition deck.

RANGO DE TEMPERATURA ISO23953 / TEMPERATURE RANGE ISO23953

	Tª Producto / Product Tª	Tª Aplicación / Application Tª
H1	-1°C / +10°C	+4° / +6°C

Clase climática 3 / Climatic class 3
 25°C / 60% HR

REFRIGERANTE / REFRIGERANT

Propano / Propane
 R-290

DATOS ELÉCTRICOS / ELECTRICAL DATA

230 V / 50 Hz

DATOS MERCHANDISING [x metro] / MERCHANDISING DATA [x meter]

MODELOS DISPONIBLES / AVAILABLE MODELS	Longitud / Length	Longitud total / Total length	TDA/m	Área refrigerada / Refrigerated Area	Volumen refrigerado / Refrigerated volume	Estantes / Shelves	Nº puertas / Doors
ML12DGU22H1	1250	1330	1,89	2,76	765	3	2
ML18DGU22H1	1875	1955	2,84	4,13	1147	3	3
ML25DGU22H1	2500	2580	3,79	5,51	1529	3	4
ML37DGU22H1	3750	3830	5,78	8,27	2290	3	6

EQUIPAMIENTO OPCIONAL / OPTIONAL EQUIPMENT

- Laterales: Panorámico, display y espejo
- Separador central espejo/espejo
- Separador de producto fijo de metacrilato
- Iluminación LED.
- Vertical estantes y visera (simple y doble)
- Estándar, premium e Integrate
- End panel: panoramic, display & mirror
- Mirror central divider
- Perspex fixed divider
- LED Lighting: Vertical, shelf and canopy (double & single)
- Standard, premium & Integrate

- Colores iluminación: 4000K, 2700K y carne
- Puertas transparentes TOTAL LOOK
- Evaporador lacado
- Kit espejo
- Control electrónico
- Estantes
- Colors 4000K, 2700K and meat
- TOTAL LOOK full vision doors
- Painted coil
- Mirror kit
- Shelves
- Perspex Shelf upstand

- Frente estante metacrilato
- Ventiladores electrónicos
- SCC Sistema de control de condensación
- Accesorios merchandising: empujadores, separadores (ver pag. 52)
- Acabados: ver carta de colores (pág. 166)
- Electronic control
- Electronics fans
- SCC: Codensation control system
- Merchandising accessories: Pushers, product divider... (see page 52)
- Customization: see colors chart (pag. 166)

MPB

MURALES REMOTAS DE REFRIGERACIÓN VERTICALES ABIERTAS CON FRENTE BAJO
REMOTE REFRIGERATION OPENS LOW FRONT MULTIDECKS

BEBIDAS

ACTIVOS

Etiqueta energética
Energy labelling



*(pag. 22)

MURALES
Vertical multideck display cases

SEMIMURALES
Lowmultideck display cases

VITRINAS SUPERMARKET
Refrigeration supermarket counters

ISLAS
Vertical multideck display cases

VITRINAS PASTELERÍA Y HELADOS
Pastry and gelato counter display cases

HORECA
Horeca

MPB

Murales remotas de refrigeración verticales abiertas con frente bajo

Remote refrigeration opens low front multidecks

BEBIDAS



Amplio rango dimensional de producto para ofrecer máxima capacidad
Anchos 750, 850 y 1050, longitud de 1250 a 3750 y altura 2050 y 2200 mm.

Wide product dimensional range to provide full capacity
750, 850 and 1050 wide, 1250 to 3750 long and 2050 and 2200 mm high.



La excelencia en la experiencia de compra
Estantes regulables e inclinables optimizados para cada ancho optimizando la capacidad de carga sin reposiciones
Amplia posibilidad de opciones, accesorios y posibilidades de personalización

Excellence in the shopping experience
Adjustable and tilting shelves optimized for each width to optimize loading capacity without repositioning
Wide range of options, end panels and customization possibilities



Máxima visibilidad del producto expuesto
Frente inferior bajo con display
Iluminación Led de alta eficiencia

Full visibility of the display products
Low front with display
High efficiency LED lighting



Preparados para exponer todo tipo de producto refrigerado
M1, M2 y H1

Prepared to display all types of refrigerated products
M1, M2 and H1



MPB | MNPB



Remoto / Remote

DIMENSIONES / DIMENSIONS

- Medidas / measure
 - 785 x 2050 x ** L mm
- Longitud / length
 - [**L] = 938 / 1250 / 1875 / 2500 / 3750 mm
- Estantes / shelves
 - 400 mm.
- Exposición / exposition deck
 - 505 mm.
- Espesor laterales / end panel thickness
 - 40 mm.

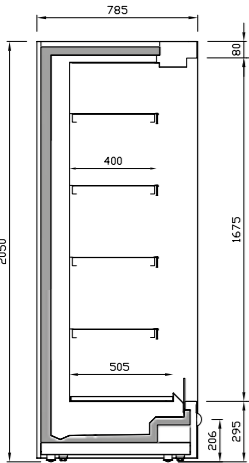

Sección comercial Commercial section

CARACTERÍSTICAS

- Mueble vertical de refrigeración estrecho abierto.
- Máxima visibilidad de producto.
- Fronte inferior bajo 295 mm.
- Fronte display de metacrilato de serie para optimizar el ahorro de energía.
- Iluminación LED en visera 4000K.
- 5 niveles de exposición:**
 - 4 estantes
 - Exposición
- Estantes regulables inclinables.
- Portaprecios 40mm. en estantes y Exposición.
- Modelos específicos para cada régimen de temperatura.

MAIN FEATURES

- Open narrow refrigeration multideck.
- Full product visibility.
- Lower front under 295 mm.
- Standard perspex display front to optimize energy savings.
- LED lighting 4000K color in canopy.
- 5 exposure levels**
 - 4 shelves
 - Expositon deck
- Tilttable adjustable shelves.
- Price holder 40 mm. on shelves and exposition deck.
- Specific models for each temperature range.

RANGO DE TEMPERATURA ISO23953 / TEMPERATURE RANGE ISO23953

	Tª Producto / Product Tª	Tª Aplicación / Application Tª
M1	-1°C / +5°C	0°C / +2°C
M2	-1°C / +7°C	+2°C / +4°C

Clase climática 3 / Climatic class 3
 25°C / 60% HR

REFRIGERANTE

- Freón
- Glicol, CO2 (opcionales)
- Freón
- Clycol, CO2 (options)

REFRIGERANT

DATOS ELÉCTRICOS / ELECTRICAL DATA

230 V / 50-60 Hz

DATOS MERCHANDISING [x metro] / MERCHANDISING DATA [x meter]

TDA/m	Área refrigerada Refrigerated area/m²	Volumen refrigerado/m Refrigerated volume/m³
1,71	2,11	613

EQUIPAMIENTO OPCIONAL / OPTIONAL EQUIPMENT

- Laterales: Panorámico, display y espejo
- Separador central acabado espejo/espejo
- Separador de producto fijo de metacrilato
- Iluminación LED:
 - Estante y visera (simple y doble)
 - Estándar, premium e Integrate
- Colores iluminación: 4000K, 2700K, RT [carne]
- End panel: Panoramic, display and mirror
- Mirror central divider
- Perspex fixed divider
- LED lighting:
 - Shelf and canopy (double & single)
 - Standard, premium & Integrate
- Colours LED Lighting: 4000K, 2700K and RT (Meat)

- Control electrónico
- Evaporador lacado
- Kit espejo
- Estantes
- Fronte estante de metacrilato
- Válvula termostática
- Válvula de expansión electrónica
- Pinted coil
- Mirror kit
- Electronic control
- Shelves
- Perspex shelf upstand
- Thermostatic valve
- Electronic thermostatic valve

- Valvulería frigorífica
- Ventiladores electrónicos
- Salida de tubos superior, inferior y trasera
- Accesorios merchandising: empujadores, separadores... (pág. 52)
- Acabados: ver carta de colores (pág. 166)
- Refrigeration valves
- Electronics fans
- Upper, lower and back refrigeration pipe
- Merchandising accessories: pushers, product divider... (pag. 52)
- Customization: see colors chart (pag. 166)



MPB | MNPB



Remoto / Remote

DIMENSIONES / DIMENSIONS

- Medidas / measure
 - 785 x 2050 x ** L mm
- Longitud / length
 - [**L] = 938 / 1250 / 1875 / 2500 / 3750 mm
- Estantes / shelves
 - 400 mm.
- Exposición / exposition deck
 - 505 mm.
- Espesor laterales / end panel thickness
 - 40 mm.

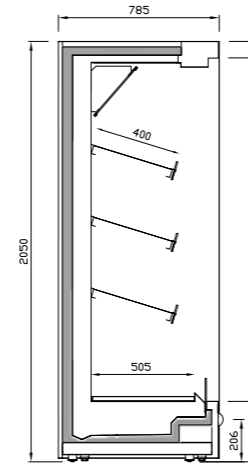

Sección comercial Commercial section

CARACTERÍSTICAS

- Mueble vertical de refrigeración estrecho abierto.
- Máxima visibilidad de producto.
- Fronte inferior bajo 295 mm.
- Fronte display de metacrilato de serie para optimizar el ahorro de energía.
- Iluminación LED en visera 4000K.
- 4 niveles de exposición:**
 - 3 estantes
 - Exposición
 - Espejo interior
- Estantes regulables inclinables.
- Portaprecios 40mm. en estantes y Exposición.
- Modelos específicos para cada régimen de temperatura.

MAIN FEATURES

- Full product visibility.
- Lower front under 295 mm.
- Standard perspex display front to optimize energy savings.
- LED lighting 4000K color in canopy.
- 4 exposure levels**
 - 3 shelves
 - Expositon deck
 - Interior mirror
- Tilttable adjustable shelves.
- Price holder 40 mm. on shelves and exposition deck.
- Specific models for each temperature range.

RANGO DE TEMPERATURA ISO23953 / TEMPERATURE RANGE ISO23953

	Tª Producto / Product Tª	Tª Aplicación / Application Tª
H1	-1°C / +10°C	+4° / +6°C

Clase climática 3 / Climatic class 3
 25°C / 60% HR

REFRIGERANTE

- Freón
- Glicol, CO2 (opcionales)
- Freón
- Clycol, CO2 (options)

REFRIGERANT

DATOS ELÉCTRICOS / ELECTRICAL DATA

230 V / 50-60 Hz

DATOS MERCHANDISING [x metro] / MERCHANDISING DATA [x meter]

TDA/m	Área refrigerada Refrigerated area/m²	Volumen refrigerado/m Refrigerated volume/m³
1,71	1,71	524

EQUIPAMIENTO OPCIONAL / OPTIONAL EQUIPMENT

- Laterales: Panorámico, display y espejo
- Separador central acabado espejo/espejo
- Separador de producto fijo de metacrilato
- Iluminación LED:
 - Estante y visera (simple y doble)
 - Estándar, premium e Integrate
- Colores iluminación: 4000K, 2700K, RT [carne]
- End panel: Panoramic, display and mirror
- Mirror central divider
- Perspex fixed divider
- LED lighting:
 - Shelf and canopy (double & single)
 - Standard, premium & Integrate
- Colours LED Lighting: 4000K, 2700K and RT (Meat)

- Control electrónico
- Evaporador lacado
- Estantes
- Fronte estante de metacrilato
- Válvula termostática
- Válvula de expansión electrónica
- Valvulería frigorífica
- Pinted coil
- Electronic control
- Shelves
- Perspex shelf upstand
- Thermostatic valve
- Electronic thermostatic valve
- Refrigeration valves

- Ventiladores electrónicos
- Salida de tubos superior, inferior y trasera
- Accesorios merchandising: empujadores, separadores... (pág. 52)
- Acabados: ver carta de colores (pág. 166)
- Electronics fans
- Upper, lower and back refrigeration pipe
- Merchandising accessories: pushers, product divider... (pag. 52)
- Customization: see colors chart (pag. 166)



MPB | MNPB22



DIMENSIONES / DIMENSIONS

- Medidas / measure
✦ 785 x 2200 x ** L mm
- Longitud / length
✦ [**L] = 938 / 1250 / 1875 / 2500 / 3750 mm
- Estantes / shelves
✦ 400 mm.
- Exposición / exposition deck
✦ 505 mm.
- Espesor laterales / end panel thickness
✦ 40 mm.

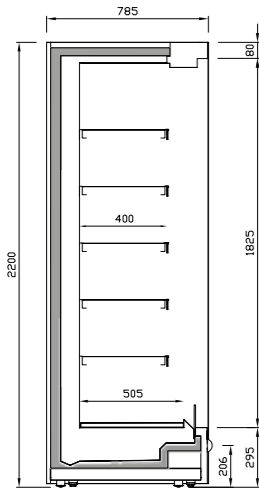

Sección comercial
Commercial section

MODELOS DISPONIBLES AVAILABLE MODELS	
M1	M2
MN09PB22M1	MN09PB22M2
MN12PB22M1	MN12PB22M2
MN18PB22M1	MN18PB22M2
MN25PB22M1	MN25PB22M2
MN37PB22M1	MN37PB22M2

EQUIPAMIENTO OPCIONAL / OPTIONAL EQUIPMENT

Laterales: Panorámico, display y espejo
Separador central acabado espejo/espejo
Separador de producto fijo de metacrilato
Iluminación LED:
Estante y visera (simple y doble)
Estándar, premium e Integrate
Colores iluminación: 4000K, 2700K, RT [carne]
End panel: Panoramic, display and mirror
Mirror central divider
Perspex fixed divider
LED lighting:
Shelf and canopy (double & single)
Standard, premium & Integrate
Colours LED Lighting: 4000K, 2700K and RT (Meat)

Control electrónico
Evaporador lacado
Kit espejo
Estantes
Frente estante de metacrilato
Válvula termostática
Válvula de expansión electrónica
Pinted coil
Mirror kit
Electronic control
Shelves
Perspex shelf upstand
Thermostatic valve
Electronic thermostatic valve

Valvulería frigorífica
Ventiladores electrónicos
Salida de tubos superior, inferior y trasera
Accesorios merchandising: empujadores, separadores... (pág. 52)
Acabados: ver carta de colores (pág. 166)
Refrigeration valves
Electronics fans
Upper, lower and back refrigeration pipe
Merchandising accessories: pushers, product divider... (pag. 52)
Customization: see colors chart (pag. 166)

CARACTERÍSTICAS

Mueble vertical de refrigeración estrecho abierto.
Máxima visibilidad de producto.
Frente inferior bajo 295 mm.
Frente display de metacrilato de serie para optimizar el ahorro de energía.
Iluminación LED en visera 4000K.
6 niveles de exposición:
✦ 5 estantes
✦ Exposición
Estantes regulables inclinables.
Portaprecios 40mm. en estantes y Exposición.
Modelos específicos para cada régimen de temperatura.

MAIN FEATURES

Open narrow refrigeration multideck.
Full product visibility.
Lower front under 295 mm.
Standard perspex display front to optimize energy savings.
LED lighting 4000K color in canopy.
6 exposure levels
✦ 5 shelves
✦ Expositon deck
Tilttable adjustable shelves.
Price holder 40 mm. on shelves and exposition deck.
Specific models for each temperature range.

RANGO DE TEMPERATURA ISO23953 / TEMPERATURE RANGE ISO23953

	Tª Producto / Product Tª	Tª Aplicación / Application Tª
M1	-1°C / +5°C	0°C / +2°C
M2	-1°C / +7°C	+2°C / +4°C

Clase climática 3 / Climatic class 3
✦ 25°C / 60% HR

REFRIGERANTE

- ✦ Freón
- ✦ Glicol, CO2 (opcionales)

REFRIGERANT

- ✦ Freón
- ✦ Clycol, CO2 (options)

DATOS ELÉCTRICOS / ELECTRICAL DATA

230 V / 50-60 Hz

DATOS MERCHANDISING [x metro] / MERCHANDISING DATA [x meter]

TDA/m	Área refrigerada Refrigerated area/m	Volumen refrigerado/m Refrigerated volume/m
m ²	m ²	L
1,86	2,51	651



MPB | MNPB22



DIMENSIONES / DIMENSIONS

- Medidas / measure
✦ 785 x 2200 x ** L mm
- Longitud / length
✦ [**L] = 938 / 1250 / 1875 / 2500 / 3750 mm
- Estantes / shelves
✦ 400 mm.
- Exposición / exposition deck
✦ 505 mm.
- Espesor laterales / end panel thickness
✦ 40 mm.

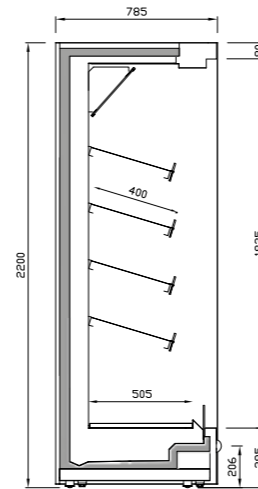

Sección comercial
Commercial section

MODELOS DISPONIBLES AVAILABLE MODELS
MN09PB22H1
MN12PB22H1
MN18PB22H1
MN25PB22H1
MN37PB22H1

EQUIPAMIENTO OPCIONAL / OPTIONAL EQUIPMENT

Laterales: Panorámico, display y espejo
Separador central acabado espejo/espejo
Separador de producto fijo de metacrilato
Iluminación LED:
Estante y visera (simple y doble)
Estándar, premium e Integrate
Colores iluminación: 4000K, 2700K, RT [carne]
End panel: Panoramic, display and mirror
Mirror central divider
Perspex fixed divider
LED lighting:
Shelf and canopy (double & single)
Standard, premium & Integrate
Colours LED Lighting: 4000K, 2700K and RT (Meat)

Control electrónico
Evaporador lacado
Estantes
Frente estante de metacrilato
Válvula termostática
Válvula de expansión electrónica
Valvulería frigorífica
Pinted coil
Electronic control
Shelves
Perspex shelf upstand
Thermostatic valve
Electronic thermostatic valve
Refrigeration valves

Ventiladores electrónicos
Salida de tubos superior, inferior y trasera
Accesorios merchandising: empujadores, separadores... (pág. 52)
Acabados: ver carta de colores (pág. 166)
Electronics fans
Upper, lower and back refrigeration pipe
Merchandising accessories: pushers, product divider... (pag. 52)
Customization: see colors chart (pag. 166)

CARACTERÍSTICAS

Mueble vertical de refrigeración estrecho abierto.
Máxima visibilidad de producto.
Frente inferior bajo 295 mm.
Frente display de metacrilato de serie para optimizar el ahorro de energía.
Iluminación LED en visera 4000K.
5 niveles de exposición:
✦ 4 estantes
✦ Exposición
✦ Espejo interior
Estantes regulables inclinables.
Portaprecios 40mm. en estantes y Exposición.
Modelos específicos para cada régimen de temperatura.

MAIN FEATURES

Open narrow refrigeration multideck.
Full product visibility.
Lower front under 295 mm.
Standard perspex display front to optimize energy savings.
LED lighting 4000K color in canopy.
5 exposure levels
✦ 4 shelves
✦ Expositon deck
✦ Interior mirror
Tilttable adjustable shelves.
Price holder 40 mm. on shelves and exposition deck.
Specific models for each temperature range.

RANGO DE TEMPERATURA ISO23953 / TEMPERATURE RANGE ISO23953

	Tª Producto / Product Tª	Tª Aplicación / Application Tª
H1	-1°C / +10°C	+4° / +6°C

Clase climática 3 / Climatic class 3
✦ 25°C / 60% HR

REFRIGERANTE

- ✦ Freón
- ✦ Glicol, CO2 (opcionales)

REFRIGERANT

- ✦ Freón
- ✦ Clycol, CO2 (options)

DATOS ELÉCTRICOS / ELECTRICAL DATA

230 V / 50-60 Hz

DATOS MERCHANDISING [x metro] / MERCHANDISING DATA [x meter]

TDA/m	Área refrigerada Refrigerated area/m	Volumen refrigerado/m Refrigerated volume/m
m ²	m ²	L
1,86	1,71	477



MPB | MLPB

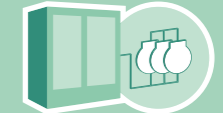

Remoto / Remote

DIMENSIONES / DIMENSIONS

Medidas / measure
 * 885 x 2050 x ** L mm
 Longitud / length
 **L = 938 / 1250 / 1875 / 2500 / 3125 / 3750 mm
 Estantes / shelves
 * 400 mm.
 Exposición / exposition deck
 * 605 mm.
 Espesor laterales / end panel thickness
 * 40 mm.

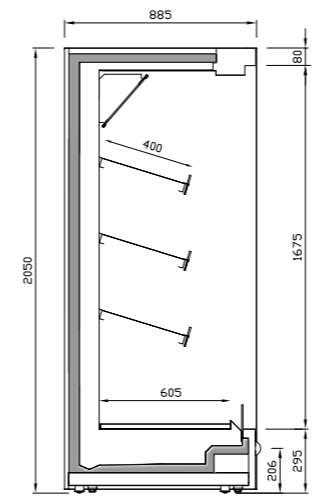

Sección comercial
Commercial section

MODELOS DISPONIBLES
AVAILABLE MODELS

ML09PBH1
ML12PBH1
ML18PBH1
ML25PBH1
ML31PBH1
ML37PBH1

EQUIPAMIENTO OPCIONAL / OPTIONAL EQUIPMENT

Laterales: Panorámico, display y espejo
 Separador central acabado espejo/espejo
 Separador de producto fijo de metacrilato
 Iluminación LED:
 Estante y visera (simple y doble)
 Estándar, premium e Integrate
 Colores iluminación: 4000K, 2700K, RT [carne]
 End panel: Panoramic, display and mirror
 Mirror central divider
 Perspex fixed divider
 LED lighting:
 Shelf and canopy (double & single)
 Standard, premium & Integrate
 Colours LED Lighting: 4000K, 2700K and RT (Meat)

CARACTERÍSTICAS

Mueble vertical de refrigeración abierto.
 Máxima visibilidad de producto.
 Frente inferior bajo 295 mm.
 Frente display de metacrilato de serie para optimizar el ahorro de energía.
 Iluminación LED en visera 4000K.
4 niveles de exposición:
 * 3 estantes
 * Exposición
 * Espejo interior
 Estantes regulables inclinables.
 Portaprecios 40mm. en estantes y Exposición.
 Modelos específicos para cada régimen de temperatura.

RANGO DE TEMPERATURA ISO23953 / TEMPERATURE RANGE ISO23953

Tº Producto / Product Tº	Tº Aplicación / Application Tº
H1 -1°C / +10°C	+4° / +6°C

Clase climática 3 / Climatic class 3
 * 25°C / 60% HR

REFRIGERANTE

* Freón
 * Glicol, CO2 (opcionales)

DATOS ELÉCTRICOS / ELECTRICAL DATA

230 V / 50-60 Hz

DATOS MERCHANDISING [x metro] / MERCHANDISING DATA [x meter]

TDA/m	Área refrigerada Refrigerated area/m	Volumen refrigerado/m Refrigerated volume/m
1,81	1,81	512

Control electrónico
 Evaporador lacado
 Estantes
 Frente estante de metacrilato
 Válvula termostática
 Válvula de expansión electrónica
 Valvulería frigorífica
 Ventiladores electrónicos
 Salida de tubos superior, inferior y trasera
 Accesorios merchandising: empujadores, separadores... (pág. 52)
 Acabados: ver carta de colores (pág. 166)
 Electronics fans
 Upper, lower and back refrigeration pipe
 Merchandising accessories: pushers, product divider... (pag. 52)
 Customization: see colors chart (pag. 166)

MPB | MLPB



Remoto / Remote

DIMENSIONES / DIMENSIONS

Medidas / measure
 * 885 x 2050 x ** L mm
 Longitud / length
 **L = 938 / 1250 / 1875 / 2500 / 3125 / 3750 mm
 Estantes / shelves
 * 400-500 mm.
 Exposición / exposition deck
 * 605 mm.
 Espesor laterales / end panel thickness
 * 40 mm.

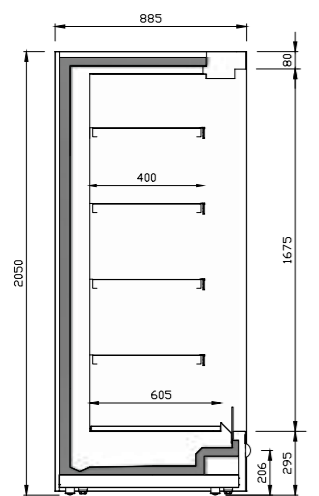

Sección comercial
Commercial section

MODELOS DISPONIBLES
AVAILABLE MODELS

M1	M2
ML09PBM1	ML09PBM2
ML12PBM1	ML12PBM2
ML18PBM1	ML18PBM2
ML25PBM1	ML25PBM2
ML31PBM1	ML31PBM2
ML37PBM1	ML37PBM2

EQUIPAMIENTO OPCIONAL / OPTIONAL EQUIPMENT

Laterales: Panorámico, display y espejo
 Separador central acabado espejo/espejo
 Separador de producto fijo de metacrilato
 Iluminación LED:
 Estante y visera (simple y doble)
 Estándar, premium e Integrate
 Colores iluminación: 4000K, 2700K, RT [carne]
 End panel: Panoramic, display and mirror
 Mirror central divider
 Perspex fixed divider
 LED lighting:
 Shelf and canopy (double & single)
 Standard, premium & Integrate
 Colours LED Lighting: 4000K, 2700K and RT (Meat)

CARACTERÍSTICAS

Mueble vertical de refrigeración abierto.
 Máxima visibilidad de producto.
 Frente inferior bajo 295 mm.
 Frente display de metacrilato de serie para optimizar el ahorro de energía.
 Iluminación LED en visera 4000K.
5 niveles de exposición:
 * 4 estantes de 400 mm.
 * Exposición
 Estantes regulables inclinables.
 Portaprecios 40mm. en estantes y Exposición.
 Modelos específicos para cada régimen de temperatura.

RANGO DE TEMPERATURA ISO23953 / TEMPERATURE RANGE ISO23953

Tº Producto / Product Tº	Tº Aplicación / Application Tº
M1 -1°C / +5°C	0°C / +2°C
M2 -1°C / +7°C	+2°C / +4°C

Clase climática 3 / Climatic class 3
 * 25°C / 60% HR

REFRIGERANTE

* Freón
 * Glicol, CO2 (opcionales)

DATOS ELÉCTRICOS / ELECTRICAL DATA

230 V / 50-60 Hz

DATOS MERCHANDISING [x metro] / MERCHANDISING DATA [x meter]

TDA/m	Área refrigerada Refrigerated area/m	Volumen refrigerado/m Refrigerated volume/m
1,81	2,20	642

MAIN FEATURES

Open refrigeration multideck.
 Full product visibility.
 Lower front under 295 mm.
 Standard perspex display front to optimize energy savings.
 LED lighting 4000K color in canopy.
5 exposure levels
 * 4 shelves of 400 mm.
 * Expositon deck
 Tilttable adjustable shelves.
 Price holder 40 mm. on shelves and exposition deck.
 Specific models for each temperature range.

RANGO DE TEMPERATURA ISO23953 / TEMPERATURE RANGE ISO23953

Tº Producto / Product Tº	Tº Aplicación / Application Tº
M1 -1°C / +5°C	0°C / +2°C
M2 -1°C / +7°C	+2°C / +4°C

Clase climática 3 / Climatic class 3
 * 25°C / 60% HR

REFRIGERANT

* Freón
 * Clycol, CO2 (options)

ELECTRICAL DATA

230 V / 50-60 Hz

MERCHANDISING DATA [x meter]

TDA/m	Refrigerated area/m	Refrigerated volume/m
1,81	2,20	642

Valvulería frigorífica
 Ventiladores electrónicos
 Salida de tubos superior, inferior y trasera
 Accesorios merchandising: empujadores, separadores... (pág. 52)
 Acabados: ver carta de colores (pág. 166)
 Refrigeration valves
 Electronics fans
 Upper, lower and back refrigeration pipe
 Merchandising accessories: pushers, product divider... (pag. 52)
 Customization: see colors chart (pag. 166)

MPB | MLPB22



Remoto / Remote

DIMENSIONES / DIMENSIONS

- Medidas / measure**
 ✦ 885 x 2200 x ** L mm
- Longitud / length**
 ✦ [**L] = 938 / 1250 / 1875 / 2500 / 3125 / 3750 mm
- Estantes / shelves**
 ✦ 400-500 mm.
- Exposición / exposition deck**
 ✦ 605 mm.
- Espesor laterales / end panel thickness**
 ✦ 40 mm.

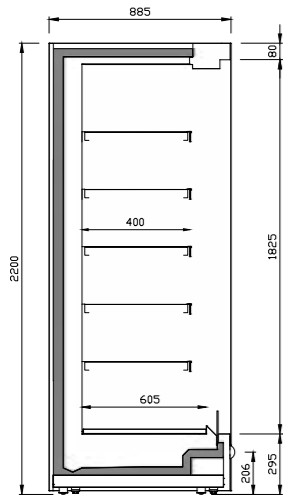

Sección comercial
Commercial section

MODELOS DISPONIBLES AVAILABLE MODELS

M1	M2
ML09PB22M1	ML09PB22M2
ML12PB22M1	ML12PB22M2
ML18PB22M1	ML18PB22M2
ML25PB22M1	ML25PB22M2
ML31PB22M2	ML31PB22M2
ML37PB22M1	ML37PB22M2

EQUIPAMIENTO OPCIONAL / OPTIONAL EQUIPMENT

Laterales: Panorámico, display y espejo
 Separador central acabado espejo/espejo
 Separador de producto fijo de metacrilato
 Iluminación LED:
 Estante y visera (simple y doble)
 Estándar, premium e Integrate
 Colores iluminación: 4000K, 2700K, RT [carne]

*End panel: Panoramic, display and mirror
 Mirror central divider
 Perspex fixed divider
 LED lighting:
 Shelf and canopy (double & single)
 Standard, premium & Integrate
 Colours LED Lighting: 4000K, 2700K and RT (Meat)*

Control electrónico
 Evaporador lacado
 Kit espejo
 Estantes
 Frente estante de metacrilato
 Válvula termostática
 Válvula de expansión electrónica

*Pinted coil
 Mirror kit
 Electronic control
 Shelves
 Perspex shelf upstand
 Thermostatic valve
 Electronic thermostatic valve*

Valvulería frigorífica
 Ventiladores electrónicos
 Salida de tubos superior, inferior y trasera
 Accesorios merchandising: empujadores, separadores... (pág. 52)
 Acabados: ver carta de colores (pág. 166)

*Refrigeration valves
 Electronics fans
 Upper, lower and back refrigeration pipe
 Merchandising accessories: pushers, product divider... (pag. 52)
 Customization: see colors chart (pag. 166)*

CARACTERÍSTICAS

Mueble vertical de refrigeración abierto.
 Máxima visibilidad de producto.
 Frente inferior bajo 295 mm.
 Frente display de metacrilato de serie para optimizar el ahorro de energía.
 Iluminación LED en visera 4000K.
6 niveles de exposición:
 ✦ 5 estantes de 400 mm.
 ✦ Exposición
 Estantes regulables inclinables.
 Portaprecios 40mm. en estantes y Exposición.
 Modelos específicos para cada régimen de temperatura.

MAIN FEATURES

*Open refrigeration multideck.
 Full product visibility.
 Lower front under 295 mm.
 Standard perspex display front to optimize energy savings.
 LED lighting 4000K color in canopy.
6 exposure levels
 ✦ 5 shelves of 400 mm.
 ✦ Expositon deck
 Tilttable adjustable shelves.
 Price holder 40 mm. on shelves and exposition deck.
 Specific models for each temperature range.*

RANGO DE TEMPERATURA ISO23953 / TEMPERATURE RANGE ISO23953

	Tº Producto / Product Tº	Tº Aplicación / Application Tº
M1	-1°C / +5°C	0°C / +2°C
M2	-1°C / +7°C	+2°C / +4°C

Clase climática 3 / Climatic class 3
 ✦ 25°C / 60% HR

REFRIGERANTE

- ✦ Freón
- ✦ Glicol, CO2 (opcionales)

REFRIGERANT

- ✦ Freón
- ✦ Clycol, CO2 (options)

DATOS ELÉCTRICOS / ELECTRICAL DATA

230 V / 50-60 Hz

DATOS MERCHANDISING [x metro] / MERCHANDISING DATA [x meter]

TDA/m	Área refrigerada Refrigerated area/m	Volumen refrigerado/m Refrigerated volume/m
m ²	m ²	L
1,96	2,60	679

DIMENSIONES / DIMENSIONS

- Medidas / measure**
 ✦ 885 x 2200 x ** L mm
- Longitud / length**
 ✦ [**L] = 938 / 1250 / 1875 / 2500 / 3125 / 3750 mm
- Estantes / shelves**
 ✦ 400 mm.
- Exposición / exposition deck**
 ✦ 605 mm.
- Espesor laterales / end panel thickness**
 ✦ 40 mm.

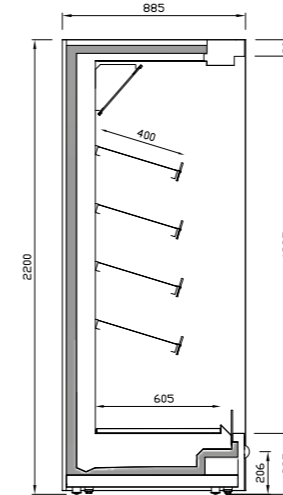

Sección comercial
Commercial section

MODELOS DISPONIBLES AVAILABLE MODELS

ML09PB22H1
ML12PB22H1
ML18PB22H1
ML25PB22H1
ML31PB22H1
ML37PB22H1

EQUIPAMIENTO OPCIONAL / OPTIONAL EQUIPMENT

Laterales: Panorámico, display y espejo
 Separador central acabado espejo/espejo
 Separador de producto fijo de metacrilato
 Iluminación LED:
 Estante y visera (simple y doble)
 Estándar, premium e Integrate
 Colores iluminación: 4000K, 2700K, RT [carne]

*End panel: Panoramic, display and mirror
 Mirror central divider
 Perspex fixed divider
 LED lighting:
 Shelf and canopy (double & single)
 Standard, premium & Integrate
 Colours LED Lighting: 4000K, 2700K and RT (Meat)*

Control electrónico
 Evaporador lacado
 Estantes
 Frente estante de metacrilato
 Válvula termostática
 Válvula de expansión electrónica
 Valvulería frigorífica

*Pinted coil
 Electronic control
 Shelves
 Perspex shelf upstand
 Thermostatic valve
 Electronic thermostatic valve
 Refrigeration valves*

Ventiladores electrónicos
 Salida de tubos superior, inferior y trasera
 Accesorios merchandising: empujadores, separadores... (pág. 52)
 Acabados: ver carta de colores (pág. 166)

*Electronics fans
 Upper, lower and back refrigeration pipe
 Merchandising accessories: pushers, product divider... (pag. 52)
 Customization: see colors chart (pag. 166)*

CARACTERÍSTICAS

Mueble vertical de refrigeración abierto.
 Máxima visibilidad de producto.
 Frente inferior bajo 295 mm.
 Frente display de metacrilato de serie para optimizar el ahorro de energía.
 Iluminación LED en visera 4000K.
5 niveles de exposición:
 ✦ 4 estantes
 ✦ Exposición
 ✦ Espejo interior
 Estantes regulables inclinables.
 Portaprecios 40mm. en estantes y Exposición.
 Modelos específicos para cada régimen de temperatura.

MAIN FEATURES

*Open refrigeration multideck.
 Full product visibility.
 Lower front under 295 mm.
 Standard perspex display front to optimize energy savings.
 LED lighting 4000K color in canopy.
5 exposure levels
 ✦ 4 shelves
 ✦ Expositon deck
 ✦ Interior mirror
 Tilttable adjustable shelves.
 Price holder 40 mm. on shelves and exposition deck.
 Specific models for each temperature range.*

RANGO DE TEMPERATURA ISO23953 / TEMPERATURE RANGE ISO23953

	Tº Producto / Product Tº	Tº Aplicación / Application Tº
H1	-1°C / +10°C	+4° / +6°C

Clase climática 3 / Climatic class 3
 ✦ 25°C / 60% HR

REFRIGERANTE

- ✦ Freón
- ✦ Glicol, CO2 (opcionales)

REFRIGERANT

- ✦ Freón
- ✦ Clycol, CO2 (options)

DATOS ELÉCTRICOS / ELECTRICAL DATA

230 V / 50-60 Hz

DATOS MERCHANDISING [x metro] / MERCHANDISING DATA [x meter]

TDA/m	Área refrigerada Refrigerated area/m	Volumen refrigerado/m Refrigerated volume/m
m ²	m ²	L
1,96	2,21	612



MPB | MXPB

H1

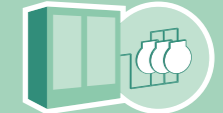

Remoto / Remote

DIMENSIONES / DIMENSIONS

Medidas / measure
 * 95 x 2050 x ** L mm
Longitud / length
 * [**L] = 1250 / 1875 / 2500 / 3125 / 3750 mm
Estantes / shelves
 * 600 mm.
Exposición / exposition deck
 * 805 mm.
Espesor laterales / end panel thickness
 * 40 mm.

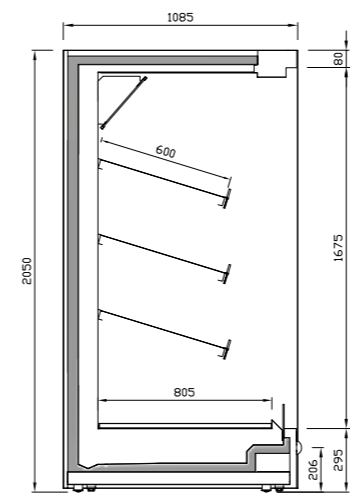

Sección comercial
Commercial section

MODELOS DISPONIBLES AVAILABLE MODELS

- MX12PBH1
- MX18PBH1
- MX25PBH1
- MX31PBH1
- MX37PBH1

CARACTERÍSTICAS

Mueble vertical de refrigeración ancho abierto.
 Máxima visibilidad de producto.
 Frente inferior bajo 295 mm.
 Frente display de metacrilato de serie para optimizar el ahorro de energía.
 Iluminación LED en visera 4000K.
4 niveles de exposición:
 * 3 estantes
 * Exposición
 * Espejo interior
 Estantes regulables inclinables.
 Portaprecios 40mm. en estantes y Exposición.
 Modelos específicos para cada régimen de temperatura.

RANGO DE TEMPERATURA ISO23953 / TEMPERATURE RANGE ISO23953

	Tª Producto / Product Tª	Tª Aplicación / Application Tª
H1	-1°C / +10°C	+4° / +6°C

Clase climática 3 / Climatic class 3
 * 25°C / 60% HR

REFRIGERANTE

- * Freón
- * Glicol, CO2 (opcionales)
- * Freón
- * Glycol, CO2 (options)

DATOS ELÉCTRICOS / ELECTRICAL DATA

230 V / 50-60 Hz

DATOS MERCHANDISING [x metro] / MERCHANDISING DATA [x meter]

TDA/m	Área refrigerada Refrigerated area/m	Volumen refrigerado/m Refrigerated volume/m
1,96	2,61	788

EQUIPAMIENTO OPCIONAL / OPTIONAL EQUIPMENT

Laterales: Panorámico, display y espejo
 Separador central acabado espejo/espejo
 Separador de producto fijo de metacrilato
Iluminación LED:
 Estante y visera (simple y doble)
 Estándar, premium e Integrate
 Colores iluminación: 4000K, 2700K, RT [carne]
End panel: Panoramic, display and mirror
 Mirror central divider
 Perspex fixed divider
LED lighting:
 Shelf and canopy (double & single)
 Standard, premium & Integrate
 Colours LED Lighting: 4000K, 2700K and RT (Meat)

Control electrónico
 Evaporador lacado
 Estantes
 Frente estante de metacrilato
 Válvula termostática
 Válvula de expansión electrónica
 Valvulería frigorífica

Ventiladores electrónicos
 Salida de tubos superior, inferior y trasera
 Accesorios merchandising: empujadores, separadores... (pág. 52)
 Acabados: ver carta de colores (pág. 166)

Electronics fans
 Upper, lower and back refrigeration pipe
 Merchandising accessories: pushers, product divider... (pag. 52)
 Customization: see colors chart (pag. 166)



MPB | MXPB

M2



Remoto / Remote

DIMENSIONES / DIMENSIONS

Medidas / measure
 * 1085 x 2050 x ** L mm
Longitud / length
 * [**L] = 1250 / 1875 / 2500 / 3125 / 3750 mm
Estantes / shelves
 * 600 mm.
Exposición / exposition deck
 * 805 mm.
Espesor laterales / end panel thickness
 * 40 mm.

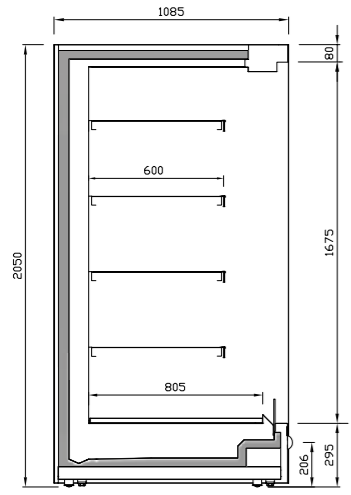

Sección comercial
Commercial section

MODELOS DISPONIBLES AVAILABLE MODELS

- MX12PBM2
- MX18PBM2
- MX25PBM2
- MX31PBM2
- MX37PBM2

CARACTERÍSTICAS

Mueble vertical de refrigeración ancho abierto.
 Máxima visibilidad de producto.
 Frente inferior bajo 295 mm.
 Frente display de metacrilato de serie para optimizar el ahorro de energía.
 Iluminación LED en visera 4000K.
5 niveles de exposición:
 * 4 estantes
 * Exposición
 * Espejo interior
 Estantes regulables inclinables.
 Portaprecios 40mm. en estantes y Exposición.
 Modelos específicos para cada régimen de temperatura.

RANGO DE TEMPERATURA ISO23953 / TEMPERATURE RANGE ISO23953

	Tª Producto / Product Tª	Tª Aplicación / Application Tª
M2	-1°C / +7°C	+2°C / +4°C

Clase climática 3 / Climatic class 3
 * 25°C / 60% HR

REFRIGERANTE

- * Freón
- * Glicol, CO2 (opcionales)
- * Freón
- * Glycol, CO2 (options)

DATOS ELÉCTRICOS / ELECTRICAL DATA

230 V / 50-60 Hz

DATOS MERCHANDISING [x metro] / MERCHANDISING DATA [x meter]

TDA/m	Área refrigerada Refrigerated area/m	Volumen refrigerado/m Refrigerated volume/m
1,96	3,21	933

EQUIPAMIENTO OPCIONAL / OPTIONAL EQUIPMENT

Laterales: Panorámico, display y espejo
 Separador central acabado espejo/espejo
 Separador de producto fijo de metacrilato
Iluminación LED:
 Estante y visera (simple y doble)
 Estándar, premium e Integrate
 Colores iluminación: 4000K, 2700K, RT [carne]
End panel: Panoramic, display and mirror
 Mirror central divider
 Perspex fixed divider
LED lighting:
 Shelf and canopy (double & single)
 Standard, premium & Integrate
 Colours LED Lighting: 4000K, 2700K and RT (Meat)

Control electrónico
 Evaporador lacado
 Kit espejo
 Estantes
 Frente estante de metacrilato
 Válvula termostática
 Válvula de expansión electrónica

Valvulería frigorífica
 Ventiladores electrónicos
 Salida de tubos superior, inferior y trasera
 Accesorios merchandising: empujadores, separadores... (pág. 52)
 Acabados: ver carta de colores (pág. 166)

Refrigeration valves
 Electronics fans
 Upper, lower and back refrigeration pipe
 Merchandising accessories: pushers, product divider... (pag. 52)
 Customization: see colors chart (pag. 166)



MPB | MXPB22

H1



Remoto / Remote

DIMENSIONES / DIMENSIONS

- Medidas / measure
✦ 885 x 2200 x ** L mm
- Longitud / length
✦ [**L] = 938 / 1250 / 1875 / 2500 / 3125 / 3750 mm
- Estantes / shelves
✦ 600 mm.
- Exposición / exposition deck
✦ 805 mm.
- Espesor laterales / end panel thickness
✦ 40 mm.

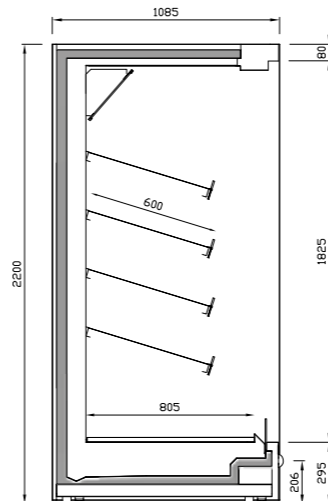

Sección comercial
Commercial section

MODELOS DISPONIBLES AVAILABLE MODELS

MX12PB22H1
MX18PB22H1
MX25PB22H1
MX31PB22H1
MX37PB22H1

CARACTERÍSTICAS

- Mueble vertical de refrigeración ancho abierto.
- Máxima visibilidad de producto.
- Frente inferior bajo 295 mm.
- Frente display de metacrilato de serie para optimizar el ahorro de energía.
- Iluminación LED en visera 4000K.
- 5 niveles de exposición:**
 - ✦ 4 estantes
 - ✦ Exposición
 - ✦ Espejo interior
- Estantes regulables inclinables.
- Portaprecios 40mm. en estantes y Exposición.
- Modelos específicos para cada régimen de temperatura.

RANGO DE TEMPERATURA ISO23953 / TEMPERATURE RANGE ISO23953

	Tª Producto / Product Tª	Tª Aplicación / Application Tª
H1	-1°C / +10°C	+4° / +6°C

Clase climática 3 / Climatic class 3
✦ 25°C / 60% HR

REFRIGERANTE

- ✦ Freón
- ✦ Glicol, CO2 (opcionales)

REFRIGERANT

- ✦ Freón
- ✦ Glycol, CO2 (options)

DATOS ELÉCTRICOS / ELECTRICAL DATA

230 V / 50-60 Hz

DATOS MERCHANDISING [x metro] / MERCHANDISING DATA [x meter]

TDA/m	Área refrigerada Refrigerated area/m	Volumen refrigerado/m
2,11	3,20	641

EQUIPAMIENTO OPCIONAL / OPTIONAL EQUIPMENT

Laterales: Panorámico, display y espejo
Separador central acabado espejo/espejo
Separador de producto fijo de metacrilato
Iluminación LED:
Estante y visera (simple y doble)
Estándar, premium e Integrate
Colores iluminación: 4000K, 2700K, RT [carne]
End panel: Panoramic, display and mirror
Mirror central divider
Perspex fixed divider
LED lighting:
Shelf and canopy (double & single)
Standard, premium & Integrate
Colours LED Lighting: 4000K, 2700K and RT (Meat)

Control electrónico
Evaporador lacado
Estantes
Frente estante de metacrilato
Válvula termostática
Válvula de expansión electrónica
Valvulería frigorífica

Pinted coil
Electronic control
Shelves
Perspex shelf upstand
Thermostatic valve
Electronic thermostatic valve
Refrigeration valves

Ventiladores electrónicos
Salida de tubos superior, inferior y trasera
Accesorios merchandising: empujadores, separadores... (pág. 52)
Acabados: ver carta de colores (pág. 166)

Electronics fans
Upper, lower and back refrigeration pipe
Merchandising accessories: pushers, product divider... (pag. 52)
Customization: see colors chart (pag. 166)

DIMENSIONES / DIMENSIONS

- Medidas / measure
✦ 1085 x 2050 x ** L mm
- Longitud / length
✦ [**L] = 1250 / 1875 / 2500 / 3125 / 3750 mm
- Estantes / shelves
✦ 600 mm.
- Exposición / exposition deck
✦ 805 mm.
- Espesor laterales / end panel thickness
✦ 40 mm.

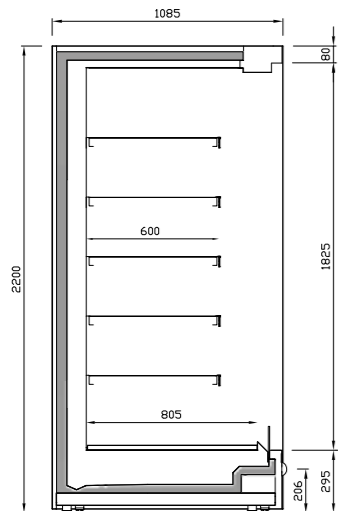

Sección comercial
Commercial section

MODELOS DISPONIBLES AVAILABLE MODELS

M2

MX12PB22M2
MX18PB22M2
MX25PB22M2
MX31PB22M2
MX37PB22M2

CARACTERÍSTICAS

- Mueble vertical de refrigeración ancho abierto.
- Máxima visibilidad de producto.
- Frente inferior bajo 295 mm.
- Frente display de metacrilato de serie para optimizar el ahorro de energía.
- Iluminación LED en visera 4000K.
- 6 niveles de exposición:**
 - ✦ 5 estantes
 - ✦ Exposición
- Estantes regulables inclinables.
- Portaprecios 40mm. en estantes y Exposición.
- Modelos específicos para cada régimen de temperatura.

RANGO DE TEMPERATURA ISO23953 / TEMPERATURE RANGE ISO23953

	Tª Producto / Product Tª	Tª Aplicación / Application Tª
M2	-1°C / +7°C	+2°C / +4°C

Clase climática 3 / Climatic class 3
✦ 25°C / 60% HR

REFRIGERANTE

- ✦ Freón
- ✦ Glicol, CO2 (opcionales)

REFRIGERANT

- ✦ Freón
- ✦ Glycol, CO2 (options)

DATOS ELÉCTRICOS / ELECTRICAL DATA

230 V / 50-60 Hz

DATOS MERCHANDISING [x metro] / MERCHANDISING DATA [x meter]

TDA/m	Área refrigerada Refrigerated area/m	Volumen refrigerado/m
2,11	3,80	761

EQUIPAMIENTO OPCIONAL / OPTIONAL EQUIPMENT

Laterales: Panorámico, display y espejo
Separador central acabado espejo/espejo
Separador de producto fijo de metacrilato
Iluminación LED:
Estante y visera (simple y doble)
Estándar, premium e Integrate
Colores iluminación: 4000K, 2700K, RT [carne]
End panel: Panoramic, display and mirror
Mirror central divider
Perspex fixed divider
LED lighting:
Shelf and canopy (double & single)
Standard, premium & Integrate
Colours LED Lighting: 4000K, 2700K and RT (Meat)

Control electrónico
Evaporador lacado
Kit espejo
Estantes
Frente estante de metacrilato
Válvula termostática
Válvula de expansión electrónica

Pinted coil
Mirror kit
Electronic control
Shelves
Perspex shelf upstand
Thermostatic valve
Electronic thermostatic valve

Valvulería frigorífica
Ventiladores electrónicos
Salida de tubos superior, inferior y trasera
Accesorios merchandising: empujadores, separadores... (pág. 52)
Acabados: ver carta de colores (pág. 166)

Refrigeration valves
Electronics fans
Upper, lower and back refrigeration pipe
Merchandising accessories: pushers, product divider... (pag. 52)
Customization: see colors chart (pag. 166)

LACTEOS

BEBIDAS

MPBU

MURALES MIXTAS
DE REFRIGERACIÓN
VERTICALES ABIERTAS CON
FRENTE BAJO
MIXED REFRIGERATION
OPENS LOW FRONT
MULTIDECKS

Etiqueta energética
Energy labelling



*(pag. 22)

MURALES
Vertical multideck display cases

SEMIMURALES
Lowmultideck display cases

VITRINAS SUPERMARKET
Refrigeration supermarket counters

ISLAS
Vertical multideck display cases

VITRINAS PASTELERÍA Y HELADOS
Pastry and gelato counter display cases

HORECA
Horeca

MPBU

Murales mixtas de refrigeración verticales abiertas con frente bajo

Mixed refrigeration opens low front multidecks

1



La excelencia en la experiencia de compra

Estantes regulables e inclinables optimizados para cada ancho optimizando la capacidad de carga sin reposiciones

Amplia posibilidad de opciones, accesorios y posibilidades de personalización

Excellence in the shopping experience

Adjustable and tilting shelves optimized for each width to optimize loading capacity without repositioning

Wide range of options, end panels and customization possibilities



Amplio rango dimensional de producto para ofrecer máxima capacidad

Anchos 650 y 850, longitud de 1250 a 2500 y altura 2050 mm.

Wide product dimensional range to provide full capacity

650 and 850 wide, 1250 to 2500 long and 2050 mm high.



Máxima visibilidad del producto expuesto

Frente inferior bajo con display
Iluminación Led de alta eficiencia

Full visibility of the display products

Low front with display
High efficiency LED lighting



Preparados para exponer todo tipo de producto refrigerado sin instalación frigorífica

Muebles remotos con unidad en el techo para regímenes M2 y H1

Prepared to display all types of refrigerated products without refrigeration installation

Remote display multideck with top unit for temperature range M2 and H1

MPBU | MLPBU

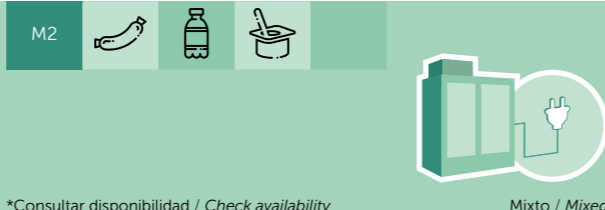

*Consultar disponibilidad / Check availability

Mixto / Mixed

DIMENSIONES / DIMENSIONS

- Medidas / measure**
 ✦ 885 x 2050 (2400 mm) x ** L mm
- Longitud / length**
 ✦ [**L] = 1250 / 1875 / 2500 mm.
- Estantes / shelves**
 ✦ 400 mm.
- Exposición / exposition deck**
 ✦ 605 mm.
- Espesor laterales / end panel thickness**
 ✦ 40 mm.

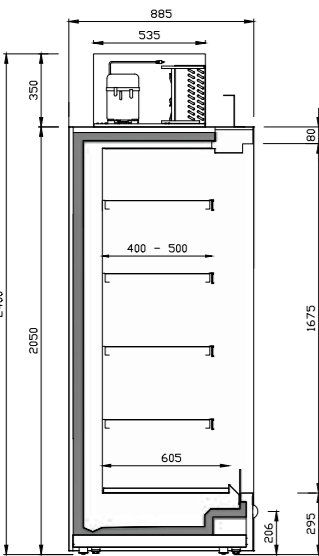

Sección comercial
Commercial section

CARACTERÍSTICAS

Mueble vertical de refrigeración mixto abierto.
 Es un mueble remoto con unidad de refrigeración en el techo para tener máxima capacidad sin instalación frigorífica. Máxima visibilidad de producto. Frente inferior bajo 295 mm. Frente display de metacrilato de serie para optimizar el ahorro de energía. Iluminación LED en visera 4000K.

5 niveles de exposición:

- ✦ 4 estantes de 400 mm.
- ✦ Exposición
- ✦ Espejo interior

Estantes regulables inclinables. Portaprecios 40mm. en estantes y Exposición. Modelos específicos para cada régimen de temperatura.

MAIN FEATURES

Open mixed vertical refrigeration case. It's a remote display case with upper refrigeration unit for full capacity without refrigeration installation. Full product visibility. Lower front under 295 mm. Standard perspex display front to optimize energy savings. LED lighting 4000K color in canopy.

5 exposure levels

- ✦ 4 shelves of 400 mm.
- ✦ Exposition deck
- ✦ Interior mirror

Tilttable adjustable shelves. Price holder 40 mm. on shelves and exposition deck. Specific models for each temperature range.

RANGO DE TEMPERATURA ISO23953 / TEMPERATURE RANGE ISO23953

	Tª Producto / Product Tª	Tª Aplicación / Application Tª
M2	-1°C / +7°C	+2°C / +4°C

Clase climática 3 / Climatic class 3
 ✦ 25°C / 60% HR

REFRIGERANTE

Propano
 ✦ R-290

REFRIGERANT

Propane
 ✦ R-290

DATOS ELÉCTRICOS / ELECTRICAL DATA

230 V / 50 Hz

DATOS MERCHANDISING [x metro] / MERCHANDISING DATA [x meter]

MODELOS DISPONIBLES AVAILABLE MODELS	Longitud Lenght	Longitud total Total lenght	TDA/m	Área refrigerada Refrigerated Area	Volumen refrigerado Refrigerated volume	Estantes Shelves	Nº puertas Doors
	mm	mm	m²	m²	litros		
ML12PBUM2	1250	1330	2,26	2,76	666	4	--
ML18PBUM2	1875	1955	3,40	4,13	999	4	--
ML25PBUM2	2500	2580	4,53	5,51	1332	4	--

EQUIPAMIENTO OPCIONAL / OPTIONAL EQUIPMENT

Laterales: Panorámico, display y espejo
 Separador central acabado espejo/espejo
 Separador de producto fijo de metacrilato
 Iluminación LED:
 Estante y visera (simple y doble)
 Estándar, premium e Integrate

End panel: Panoramic, display and mirror
 Mirror central divider
 Perspex fixed divider
 LED lighting:
 Shelf and canopy (double & single)
 Standard, premium & Integrate

Colores iluminación: 4000K, 2700K, RT [carne]
 Evaporador lacado
 Kit espejo
 Estantes
 Frente estante metacrilato
 Control electrónico

Colours LED Lighting: 4000K, 2700K and RT (Meat)
 Pinned coil
 Mirror kit
 Shelves
 Perspex shelf upstand
 Electronic control

Ventiladores electrónicos
 Accesorios merchandising: empujadores, separadores... (pág. 52)
 Acabados: ver carta de colores (pág. 166)

Electronics fans
 Upper, lower and back refrigeration pipe
 Merchandising accessories: pushers, product divider... (pag. 52)
 Customization: see colors chart (pag. 166)

MPBU | MLPBU



*Consultar disponibilidad / Check availability

Mixto / Mixed

DIMENSIONES / DIMENSIONS

- Medidas / measure**
 ✦ 885 x 2050 (2400 mm) x ** L mm
- Longitud / length**
 ✦ [**L] = 1250 / 1875 / 2500 mm.
- Estantes / shelves**
 ✦ 400 mm.
- Exposición / exposition deck**
 ✦ 605 mm.
- Espesor laterales / end panel thickness**
 ✦ 40 mm.

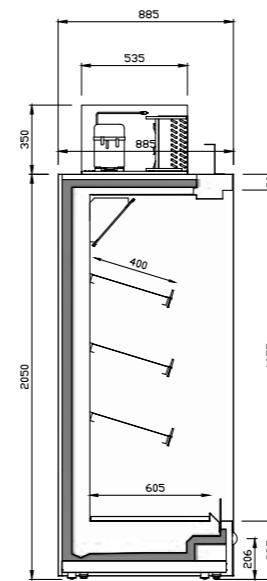

Sección comercial
Commercial section

CARACTERÍSTICAS

Mueble vertical de refrigeración mixto abierto.
 Es un mueble remoto con unidad de refrigeración en el techo para tener máxima capacidad sin instalación frigorífica. Máxima visibilidad de producto. Frente inferior bajo 295 mm. Frente display de metacrilato de serie para optimizar el ahorro de energía. Iluminación LED en visera 4000K.

4 niveles de exposición:

- ✦ 3 estantes de 400 mm.
- ✦ Exposición
- ✦ Espejo interior

Estantes regulables inclinables. Portaprecios 40mm. en estantes y Exposición. Modelos específicos para cada régimen de temperatura.

MAIN FEATURES

Open mixed vertical refrigeration case. It's a remote display case with upper refrigeration unit for full capacity without refrigeration installation. Full product visibility. Lower front under 295 mm. Standard perspex display front to optimize energy savings. LED lighting 4000K color in canopy.

4 exposure levels

- ✦ 3 shelves of 400 mm.
- ✦ Exposition deck
- ✦ Interior mirror

Tilttable adjustable shelves. Price holder 40 mm. on shelves and exposition deck. Specific models for each temperature range.

RANGO DE TEMPERATURA ISO23953 / TEMPERATURE RANGE ISO23953

	Tª Producto / Product Tª	Tª Aplicación / Application Tª
H1	-1°C / +10°C	+4° / +6°C

Clase climática 3 / Climatic class 3
 ✦ 25°C / 60% HR

REFRIGERANTE

Propano
 ✦ R-290

REFRIGERANT

Propane
 ✦ R-290

DATOS ELÉCTRICOS / ELECTRICAL DATA

230 V / 50-60 Hz

DATOS MERCHANDISING [x metro] / MERCHANDISING DATA [x meter]

MODELOS DISPONIBLES AVAILABLE MODELS	Longitud Lenght	Longitud total Total lenght	TDA/m	Área refrigerada Refrigerated Area	Volumen refrigerado Refrigerated volume	Estantes Shelves	Nº puertas Doors
	mm	mm	m²	m²	litros		
ML12PBUH1	1250	1330	2,26	2,26	601	4	--
ML18PBUH1	1875	1955	3,40	3,38	902	4	--
ML25PBUH1	2500	2580	4,53	4,51	1203	4	--

EQUIPAMIENTO OPCIONAL / OPTIONAL EQUIPMENT

Laterales: Panorámico, display y espejo
 Separador central acabado espejo/espejo
 Separador de producto fijo de metacrilato
 Iluminación LED:
 Estante y visera (simple y doble)
 Estándar, premium e Integrate

End panel: Panoramic, display and mirror
 Mirror central divider
 Perspex fixed divider
 LED lighting:
 Shelf and canopy (double & single)
 Standard, premium & Integrate

Colores iluminación: 4000K, 2700K, RT [carne]
 Evaporador lacado
 Estantes
 Frente estante metacrilato
 Control electrónico
 Ventiladores electrónicos

Colours LED Lighting: 4000K, 2700K and RT (Meat)
 Pinned coil
 Shelves
 Perspex shelf upstand
 Electronic control
 Electronics fans

Accesorios merchandising: empujadores, separadores... (pág. 52)
 Acabados: ver carta de colores (pág. 166)

Upper, lower and back refrigeration pipe
 Merchandising accessories: pushers, product divider... (pag. 52)
 Customization: see colors chart (pag. 166)

MPBU | MSPBU



*Consultar disponibilidad / Check availability

Mixto / Mixed

MPBU | MSPBU



*Consultar disponibilidad / Check availability

Mixto / Mixed

DIMENSIONES / DIMENSIONS

- Medidas / measure
 * 685 x 2050 (2400 mm) x ** L mm
 Longitud / length
 * [**L] = 1250 / 1875 / 2500 mm.
 Estantes / shelves
 * 300 mm.
 Exposición / exposition deck
 * 405 mm.
 Espesor laterales / end panel thickness
 * 40 mm.

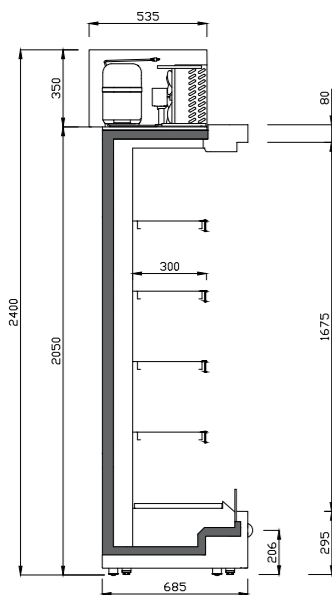

Sección comercial
Commercial section

CARACTERÍSTICAS

Mueble vertical de refrigeración mixto abierto.
 Es un mueble remoto con unidad de refrigeración en el techo para tener máxima capacidad sin instalación frigorífica
 Máxima visibilidad de producto.
 Frente inferior bajo 295 mm.
 Frente display de metacrilato de serie para optimizar el ahorro de energía.
 Iluminación LED en visera 4000K.
5 niveles de exposición:
 * 4 estantes de 400 mm.
 * Exposición
 * Espejo interior
 Estantes regulables inclinables.
 Portaprecios 40mm. en estantes y Exposición.
 Modelos específicos para cada régimen de temperatura.

MAIN FEATURES

Open mixed vertical refrigeration case. It's a remote display case with upper refrigeration unit for full capacity without refrigeration installation
 Full product visibility.
 Lower front under 295 mm.
 Standard perspex display front to optimize energy savings.
 LED lighting 4000K color in canopy.
5 exposure levels
 * 4 shelves of 400 mm.
 * Exposition deck
 * Interior mirror
 Tilttable adjustable shelves.
 Price holder 40 mm. on shelves and exposition deck.
 Specific models for each temperature range.

RANGO DE TEMPERATURA ISO23953 / TEMPERATURE RANGE ISO23953

	Tª Producto / Product Tª	Tª Aplicación / Application Tª
M2	-1°C / +7°C	+2°C / +4°C

Clase climática 3 / Climatic class 3
 * 25°C / 60% HR

REFRIGERANTE

Propano
 * R-290

REFRIGERANT

Propane
 * R-290

DATOS ELÉCTRICOS / ELECTRICAL DATA

230 V / 50 Hz

DATOS MERCHANDISING [x metro] / MERCHANDISING DATA [x meter]

MODELOS DISPONIBLES AVAILABLE MODELS	Longitud Lenght	Longitud total Total lenght	TDA/m	Área refrigerada Refrigerated Area	Volumen refrigerado Refrigerated volume	Estantes Shelves	Nº puertas Doors
	mm	mm	m²	m²	litros		
MS12PBUM2	1250	1330	1,646	2,01	552	4	--
MS18PBUM2	1875	1955	2,469	3,01	828	4	--
MS25PBUM2	2500	2580	3,291	4,01	1104	4	--

EQUIPAMIENTO OPCIONAL / OPTIONAL EQUIPMENT

Laterales: Panorámico, display y espejo Separador central acabado espejo/espejo Separador de producto fijo de metacrilato Iluminación LED: Estante y visera (simple y doble) Estándar, premium e Integrate	Colores iluminación: 4000K, 2700K, RT [carne] Evaporador lacado Kit espejo Estantes Frente estante metacrilato Control electrónico	Ventiladores electrónicos Accesorios merchandising: empujadores, separadores... (pág. 52) Acabados: ver carta de colores (pág. 166)
End panel: Panoramic, display and mirror Mirror central divider Perspex fixed divider LED lighting: Shelf and canopy (double & single) Standard, premium & Integrate	Colours LED Lighting: 4000K, 2700K and RT (Meat) Pinted coil Mirror kit Shelves Perspex shelf upstand Electronic control	Electronics fans Upper, lower and back refrigeration pipe Merchandising accessories: pushers, product divider... (pag. 52) Customization: see colors chart (pag. 166)

DIMENSIONES / DIMENSIONS

- Medidas / measure
 * 685 x 2050 (2400 mm) x ** L mm
 Longitud / length
 * [**L] = 1250 / 1875 / 2500 mm.
 Estantes / shelves
 * 300 mm.
 Exposición / exposition deck
 * 405 mm.
 Espesor laterales / end panel thickness
 * 40 mm.

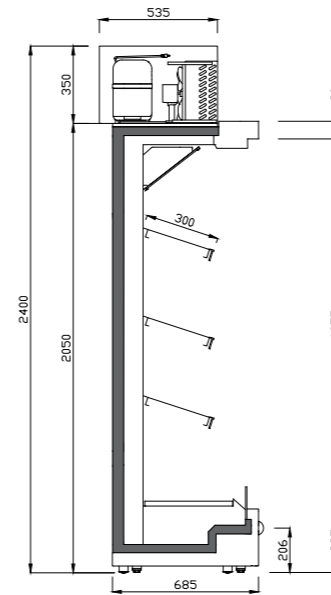

Sección comercial
Commercial section

CARACTERÍSTICAS

Mueble vertical de refrigeración mixto abierto.
 Es un mueble remoto con unidad de refrigeración en el techo para tener máxima capacidad sin instalación frigorífica
 Máxima visibilidad de producto.
 Frente inferior bajo 295 mm.
 Frente display de metacrilato de serie para optimizar el ahorro de energía.
 Iluminación LED en visera 4000K.
4 niveles de exposición:
 * 3 estantes de 400 mm.
 * Exposición
 * Espejo interior
 Estantes regulables inclinables.
 Portaprecios 40mm. en estantes y Exposición.
 Modelos específicos para cada régimen de temperatura.

MAIN FEATURES

Open mixed vertical refrigeration case. It's a remote display case with upper refrigeration unit for full capacity without refrigeration installation
 Full product visibility.
 Lower front under 295 mm.
 Standard perspex display front to optimize energy savings.
 LED lighting 4000K color in canopy.
4 exposure levels
 * 3 shelves of 400 mm.
 * Exposition deck
 * Interior mirror
 Tilttable adjustable shelves.
 Price holder 40 mm. on shelves and exposition deck.
 Specific models for each temperature range.

RANGO DE TEMPERATURA ISO23953 / TEMPERATURE RANGE ISO23953

	Tª Producto / Product Tª	Tª Aplicación / Application Tª
H1	-1°C / +10°C	+4° / +6°C

Clase climática 3 / Climatic class 3
 * 25°C / 60% HR

REFRIGERANTE

Propano
 * R-290

REFRIGERANT

Propane
 * R-290

DATOS ELÉCTRICOS / ELECTRICAL DATA

230 V / 50-60 Hz

DATOS MERCHANDISING [x metro] / MERCHANDISING DATA [x meter]

MODELOS DISPONIBLES AVAILABLE MODELS	Longitud Lenght	Longitud total Total lenght	TDA/m	Área refrigerada Refrigerated Area	Volumen refrigerado Refrigerated volume	Estantes Shelves	Nº puertas Doors
	mm	mm	m²	m²	litros		
MS12PBUH1	1250	1330	1,646	1,63	458	4	--
MS18PBUH1	1875	1955	2,469	2,45	688	4	--
MS25PBUH1	2500	2580	3,291	3,26	917	4	--

EQUIPAMIENTO OPCIONAL / OPTIONAL EQUIPMENT

Laterales: Panorámico, display y espejo Separador central acabado espejo/espejo Separador de producto fijo de metacrilato Iluminación LED: Estante y visera (simple y doble) Estándar, premium e Integrate	Colores iluminación: 4000K, 2700K, RT [carne] Evaporador lacado Estantes Frente estante metacrilato Control electrónico Ventiladores electrónicos	Accesorios merchandising: empujadores, separadores... (pág. 52) Acabados: ver carta de colores (pág. 166)
End panel: Panoramic, display and mirror Mirror central divider Perspex fixed divider LED lighting: Shelf and canopy (double & single) Standard, premium & Integrate	Colours LED Lighting: 4000K, 2700K and RT (Meat) Pinted coil Shelves Perspex shelf upstand Electronic control Electronics fans	Upper, lower and back refrigeration pipe Merchandising accessories: pushers, product divider... (pag. 52) Customization: see colors chart (pag. 166)

MBT

MURALES REMOTAS DE
CONGELACIÓN VERTICALES
CERRADAS
REMOTE FREEZER FULL
GLASS DOORS
MULTIDECKS

Congelados Frozen foods

Etiqueta energética
Energy labelling



*(pag. 22)

MBT

Murales remotas de congelación verticales cerradas
Remote freezer full glass doors multidecks



Amplio rango dimensional de producto para ofrecer máxima capacidad

Ancho 750, 850 y 950, longitud de 1564 a 3,905 y alturas 2050 y 2200 mm.

Wide product dimensional range to provide full capacity

750, 850 and 950 wide, 1,564 and 3,905 length and 2050 and 2200 mm high



La excelencia en la experiencia de compra

Amplia posibilidad de opciones, accesorios y posibilidades de personalización
Línea estética Experience engamables con las murales de refrigeración abiertos y cerrados

Excellence in the shopping experience

Wide range of options, end panels and customization possibilities
Experience aesthetic line engamables with open and closed refrigeration multideck display cases



Máxima visibilidad del producto expuesto

Puertas de cristal triple con efecto todo cristal sin marco
Iluminación Led vertical de alta eficiencia en las puertas

Full visibility of the display products

Frameless full glass effect triple glass doors
High-efficiency vertical LED lighting in doors



Preparados para exponer cualquier tipo de producto congelado

Régimen de temperatura L1

Designed for displaying any type of frozen product

L1 temperature Range



MBT | MFBT



Remoto / Remote

DIMENSIONES / DIMENSIONS

- Medidas / measure
 - ☛ 980 x 2050 x ** L mm
- Longitud / length
 - ☛ [**L] = 1562 / 2343 / 3124 / 3905 mm.
- Estantes / shelves
 - ☛ 600 mm.
- Exposición / exposition deck
 - ☛ 625 mm.
- Espesor laterales / end panel thickness
 - ☛ 50 mm.

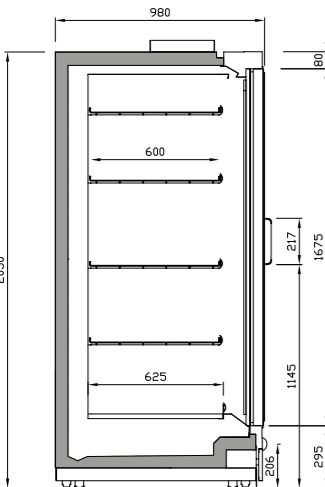

Sección comercial
Commercial section

CARACTERÍSTICAS

Mueble vertical cerrado de congelación para grupo remoto con puertas batientes de cristal triple. Diseñado para la conservación de productos congelados para un almacenamiento eficiente. Máxima capacidad de carga. Máxima exposición de producto expuesto con óptima ocupación del espacio de venta. Vidrios templados y bajo emisivos. Puertas con cierre automático y anclaje fijo mecánico para facilitar la reposición del producto. Iluminación LED 24V vertical color blanco frío

5 niveles de exposición:

- ☛ 4 estantes
- ☛ Exposición

Portaprecios 40 mm en estantes y Exposición.

MAIN FEATURES

Frozen vertical closed display cases for remote rack with triple glass hinged doors. Designed for the conservation of frozen products, for efficient storage. Full load capacity. Full product visibility with optimum occupation of retail space. Toughened and low E glasses. Doors with automatic closing and mechanical fixed to facilitate shelf-stocking. LED lighting 24V vertical cold white color.

5 exposure levels

- ☛ 4 shelves
- ☛ Exposition deck

Tilttable adjustable shelves. Prize-holder 40 mm. on shelves and exposition deck.

RANGO DE TEMPERATURA ISO23953 / TEMPERATURE RANGE ISO23953

	Tª Producto / Product Tª	Tª Aplicación / Application Tª
L1	-15°C / -18°C	-23° / -25°C

Clase climática 3 / Climatic class 3
☛ 25°C / 60% HR

REFRIGERANTE

- ☛ Freón
- ☛ Glicol, CO2 (opcionales)

REFRIGERANT

- ☛ Freón
- ☛ Clycol, CO2 (options)

DATOS ELÉCTRICOS / ELECTRICAL DATA

230 V / 50-60 Hz

DATOS MERCHANDISING [x metro] / MERCHANDISING DATA [x meter]

TDA/m	Área refrigerada Refrigerated area/m	Volumen refrigerado/m Refrigerated volume/m
m²	m²	L
0,98	3,03	904

EQUIPAMIENTO OPCIONAL / OPTIONAL EQUIPMENT

Laterales: Opaco y display
Separador central opaco
Separador de producto fijo de metacrilato
Bastidor de alta eficiencia
Puertas sin resistencias de alta eficiencia
Control electrónico

End panel: solid and display
Solid central divider
Perspex fixed divider
High efficiency frame
High efficiency doors
Electronic control

Estantes de varilla
Cesto exposición de varilla
Versión eléctrica 230V/60Hz
Válvula termostática
Válvula de expansión electrónica
Valvulería frigorífica

Wire shelves
Baskets
230v/60Hz electrical data
Thermostatic valve
Electronic thermostatic valve
Refrigeration valves

Ventiladores electrónicos
Desescarche por gas caliente
Salida de tubos superior
Acabados: ver carta de colores (pág. 166)

Electronics fans
Hot gas defrosts
Upper refrigeration pipe Customization:
see colors chart (pag. 166)



MBT | MFBT22

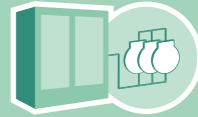

Remoto / Remote

DIMENSIONES / DIMENSIONS

- Medidas / measure
 - ☛ 980 x 2200 x ** L mm
- Longitud / length
 - ☛ [**L] = 1562 / 2343 / 3124 / 3905 mm.
- Estantes / shelves
 - ☛ 600 mm.
- Exposición / exposition deck
 - ☛ 625 mm.
- Espesor laterales / end panel thickness
 - ☛ 50 mm.

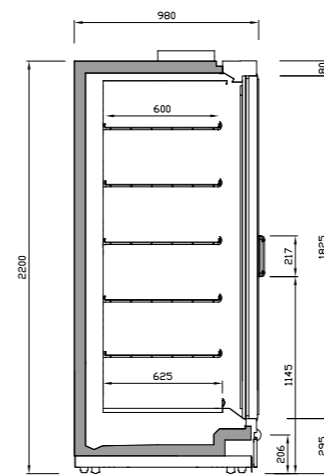

Sección comercial
Commercial section

CARACTERÍSTICAS

Mueble vertical cerrado de congelación para grupo remoto con puertas batientes de cristal triple. Diseñado para la conservación de productos congelados para un almacenamiento eficiente. Máxima capacidad de carga. Máxima exposición de producto expuesto con óptima ocupación del espacio de venta. Vidrios templados y bajo emisivos. Puertas con cierre automático y anclaje fijo mecánico para facilitar la reposición del producto. Iluminación LED 24V vertical color blanco frío

6 niveles de exposición:

- ☛ 5 estantes
- ☛ Exposición

Portaprecios 40 mm en estantes y Exposición.

MAIN FEATURES

Frozen vertical closed display cases for remote rack with triple glass hinged doors. Designed for the conservation of frozen products, for efficient storage. Full load capacity. Full product visibility with optimum occupation of retail space. Toughened and low E glasses. Doors with automatic closing and mechanical fixed to facilitate shelf-stocking. LED lighting 24V vertical cold white color.

6 exposure levels

- ☛ 5 shelves
- ☛ Exposition deck

Tilttable adjustable shelves. Prize-holder 40 mm. on shelves and exposition deck.

RANGO DE TEMPERATURA ISO23953 / TEMPERATURE RANGE ISO23953

	Tª Producto / Product Tª	Tª Aplicación / Application Tª
L1	-15°C / -18°C	-23° / -25°C

Clase climática 3 / Climatic class 3
☛ 25°C / 60% HR

REFRIGERANTE

- ☛ Freón
- ☛ Glicol, CO2 (opcionales)

REFRIGERANT

- ☛ Freón
- ☛ Clycol, CO2 (options)

DATOS ELÉCTRICOS / ELECTRICAL DATA

230 V / 50-60 Hz

DATOS MERCHANDISING [x metro] / MERCHANDISING DATA [x meter]

TDA/m	Área refrigerada Refrigerated area/m	Volumen refrigerado/m Refrigerated volume/m
m²	m²	L
1,08	3,63	976

EQUIPAMIENTO OPCIONAL / OPTIONAL EQUIPMENT

Laterales: Opaco y display
Separador central opaco
Separador de producto fijo de metacrilato
Bastidor de alta eficiencia
Puertas sin resistencias de alta eficiencia
Control electrónico

End panel: solid and display
Solid central divider
Perspex fixed divider
High efficiency frame
High efficiency doors
Electronic control

Estantes de varilla
Cesto exposición de varilla
Versión eléctrica 230V/60Hz
Válvula termostática
Válvula de expansión electrónica
Valvulería frigorífica

Wire shelves
Baskets
230v/60Hz electrical data
Thermostatic valve
Electronic thermostatic valve
Refrigeration valves

Ventiladores electrónicos
Desescarche por gas caliente
Salida de tubos superior
Acabados: ver carta de colores (pág. 166)

Electronics fans
Hot gas defrosts
Upper refrigeration pipe Customization:
see colors chart (pag. 166)



MBT | MLBT

L1 ❄️ 🍦

*Consultar disponibilidad / Check availability Remoto / Remote

DIMENSIONES / DIMENSIONS

- Medidas / measure ❄️ 880 x 2050 x ** L mm
- Longitud / length ❄️ [**L] = 1562 / 2343 / 3124 / 3905 mm.
- Estantes / shelves ❄️ 500 mm.
- Exposición / exposition deck ❄️ 525 mm.
- Espesor laterales / end panel thickness ❄️ 50 mm.

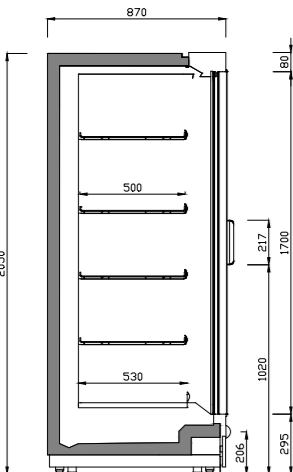

Sección comercial / Commercial section

CARACTERÍSTICAS

Mueble vertical cerrado de congelación para grupo remoto con puertas batientes de cristal triple. Diseñado para la conservación de productos congelados para un almacenamiento eficiente. Máxima capacidad de carga. Máxima exposición de producto expuesto con óptima ocupación del espacio de venta. Vidrios templados y bajo emisivos. Puertas con cierre automático y anclaje fijo mecánico para facilitar la reposición del producto. Iluminación LED 24V vertical color blanco frío

5 niveles de exposición:

- ❄️ 4 estantes
- ❄️ Exposición

Portaprecios 40 mm en estantes y Exposición.

MAIN FEATURES

Frozen vertical closed display cases for remote rack with triple glass hinged doors. Designed for the conservation of frozen products, for efficient storage. Full load capacity. Full product visibility with optimum occupation of retail space. Toughened and low E glasses. Doors with automatic closing and mechanical fixed to facilitate shelf-stocking. LED lighting 24V vertical cold white color.

5 exposure levels

- ❄️ 4 shelves
- ❄️ Exposition deck

Tilttable adjustable shelves. Prize-holder 40 mm. on shelves and exposition deck.

RANGO DE TEMPERATURA ISO23953 / TEMPERATURE RANGE ISO23953

	Tª Producto / Product Tª	Tª Aplicación / Application Tª
L1	-15°C / -18°C	-23° / -25°C

Clase climática 3 / Climatic class 3 ❄️ 25°C / 60% HR

REFRIGERANTE

- ❄️ Freón
- ❄️ Glicol, CO2 (opcionales)

REFRIGERANT

- ❄️ Freón
- ❄️ Clycol, CO2 (options)

DATOS ELÉCTRICOS / ELECTRICAL DATA

230 V / 50-60 Hz

DATOS MERCHANDISING [x metro] / MERCHANDISING DATA [x meter]

TDA/m	Área refrigerada / Refrigerated area/m	Volumen refrigerado/m / Refrigerated volume/m
m²	m²	L
1,81	2,53	633

EQUIPAMIENTO OPCIONAL / OPTIONAL EQUIPMENT

Laterales: Opaco y display
Separador central opaco
Separador de producto fijo de metacrilato
Bastidor de alta eficiencia
Puertas sin resistencias de alta eficiencia
Control electrónico

End panel: solid and display
Solid central divider
Perspex fixed divider
High efficiency frame
High efficiency doors
Electronic control

Estantes de varilla
Cesto exposición de varilla
Versión eléctrica 230V/60Hz
Válvula termostática
Válvula de expansión electrónica
Valvulería frigorífica

Wire shelves
Baskets
230v/60Hz electrical data
Thermostatic valve
Electronic thermostatic valve
Refrigeration valves

Ventiladores electrónicos
Desescarche por gas caliente
Salida de tubos superior
Acabados: ver carta de colores (pág. 166)

Electronics fans
Hot gas defrosts
Upper refrigeration pipe Customization:
see colors chart (pag. 166)



MBT | MLBT22

L1 ❄️ 🍦

*Consultar disponibilidad / Check availability Remoto / Remote

DIMENSIONES / DIMENSIONS

- Medidas / measure ❄️ 880 x 2200 x ** L mm
- Longitud / length ❄️ [**L] = 1562 / 2343 / 3124 / 3905 mm.
- Estantes / shelves ❄️ 500 mm.
- Exposición / exposition deck ❄️ 525 mm.
- Espesor laterales / end panel thickness ❄️ 50 mm.

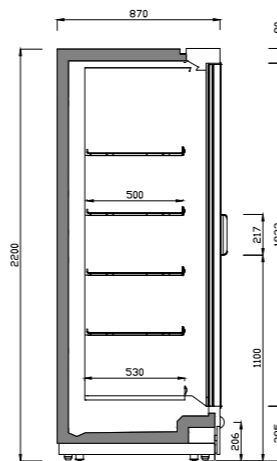

Sección comercial / Commercial section

CARACTERÍSTICAS

Mueble vertical cerrado de congelación para grupo remoto con puertas batientes de cristal triple. Diseñado para la conservación de productos congelados para un almacenamiento eficiente. Máxima capacidad de carga. Máxima exposición de producto expuesto con óptima ocupación del espacio de venta. Vidrios templados y bajo emisivos. Puertas con cierre automático y anclaje fijo mecánico para facilitar la reposición del producto. Iluminación LED 24V vertical color blanco frío

6 niveles de exposición:

- ❄️ 5 estantes
- ❄️ Exposición

Portaprecios 40 mm en estantes y Exposición.

MAIN FEATURES

Frozen vertical closed display cases for remote rack with triple glass hinged doors. Designed for the conservation of frozen products, for efficient storage. Full load capacity. Full product visibility with optimum occupation of retail space. Toughened and low E glasses. Doors with automatic closing and mechanical fixed to facilitate shelf-stocking. LED lighting 24V vertical cold white color.

6 exposure levels

- ❄️ 5 shelves
- ❄️ Exposition deck

Tilttable adjustable shelves. Prize-holder 40 mm. on shelves and exposition deck.

RANGO DE TEMPERATURA ISO23953 / TEMPERATURE RANGE ISO23953

	Tª Producto / Product Tª	Tª Aplicación / Application Tª
L1	-15°C / -18°C	-23° / -25°C

Clase climática 3 / Climatic class 3 ❄️ 25°C / 60% HR

REFRIGERANTE

- ❄️ Freón
- ❄️ Glicol, CO2 (opcionales)

REFRIGERANT

- ❄️ Freón
- ❄️ Clycol, CO2 (options)

DATOS ELÉCTRICOS / ELECTRICAL DATA

230 V / 50-60 Hz

DATOS MERCHANDISING [x metro] / MERCHANDISING DATA [x meter]

TDA/m	Área refrigerada / Refrigerated area/m	Volumen refrigerado/m / Refrigerated volume/m
m²	m²	L
1,96	3,03	758

EQUIPAMIENTO OPCIONAL / OPTIONAL EQUIPMENT

Laterales: Opaco y display
Separador central opaco
Separador de producto fijo de metacrilato
Bastidor de alta eficiencia
Puertas sin resistencias de alta eficiencia
Control electrónico

End panel: solid and display
Solid central divider
Perspex fixed divider
High efficiency frame
High efficiency doors
Electronic control

Estantes de varilla
Cesto exposición de varilla
Versión eléctrica 230V/60Hz
Válvula termostática
Válvula de expansión electrónica
Valvulería frigorífica

Wire shelves
Baskets
230v/60Hz electrical data
Thermostatic valve
Electronic thermostatic valve
Refrigeration valves

Ventiladores electrónicos
Desescarche por gas caliente
Salida de tubos superior
Acabados: ver carta de colores (pág. 166)

Electronics fans
Hot gas defrosts
Upper refrigeration pipe Customization:
see colors chart (pag. 166)



MBT | MNBT

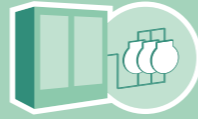

*Consultar disponibilidad / Check availability

Remoto / Remote

DIMENSIONES / DIMENSIONS

- Medidas / measure
✦ 780 x 2050 x ** L mm
- Longitud / length
✦ [**L] = 1562 / 2343 / 3124 / 3905 mm.
- Estantes / shelves
✦ 400 mm.
- Exposición / exposition deck
✦ 425 mm.
- Espesor laterales / end panel thickness
✦ 50 mm.

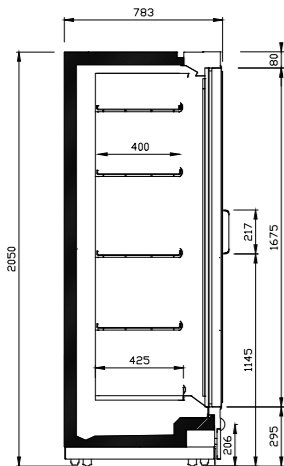

Sección comercial
Commercial section

CARACTERÍSTICAS

Mueble estrecho vertical cerrado de congelación para grupo remoto con puertas batientes de cristal triple. Diseñado para la conservación de productos congelados para un almacenamiento eficiente. Máxima capacidad de carga. Máxima exposición de producto expuesto con óptima ocupación del espacio de venta. Vidrios templados y bajo emisivos. Puertas con cierre automático y anclaje fijo mecánico para facilitar la reposición del producto. Iluminación LED 24V vertical color blanco frío

5 niveles de exposición:

- ✦ 4 estantes
- ✦ Exposición

Portaprecios 40 mm en estantes y Exposición.

MAIN FEATURES

Narrow vertical closed frozen display cases for remote rack with triple glass hinged doors. Designed for the conservation of frozen products, for efficient storage. Full load capacity. Full product visibility with optimum occupation of retail space. Toughened and low E glasses. Doors with automatic closing and mechanical fixed to facilitate shelf-stocking. LED lighting 24V vertical cold white color.

5 exposure levels

- ✦ 4 shelves
- ✦ Exposition deck

Tilttable adjustable shelves. Prize-holder 40 mm. on shelves and exposition deck.

RANGO DE TEMPERATURA ISO23953 / TEMPERATURE RANGE ISO23953

	Tª Producto / Product Tª	Tª Aplicación / Application Tª
L1	-15°C / -18°C	-23° / -25°C

Clase climática 3 / Climatic class 3
✦ 25°C / 60% HR

REFRIGERANTE

- ✦ Freón
- ✦ Glicol, CO2 (opcionales)

REFRIGERANT

- ✦ Freón
- ✦ Clycol, CO2 (options)

DATOS ELÉCTRICOS / ELECTRICAL DATA

230 V / 50-60 Hz

DATOS MERCHANDISING [x metro] / MERCHANDISING DATA [x meter]

TDA/m	Área refrigerada Refrigerated area/m	Volumen refrigerado/m Refrigerated volume/m
m²	m²	L
1,71	2,11	526

EQUIPAMIENTO OPCIONAL / OPTIONAL EQUIPMENT

Laterales: Opaco y display
Separador central opaco
Separador de producto fijo de metacrilato
Bastidor de alta eficiencia
Puertas sin resistencias de alta eficiencia
Control electrónico

End panel: solid and display
Solid central divider
Perspex fixed divider
High efficiency frame
High efficiency doors
Electronic control

Estantes de varilla
Cesto exposición de varilla
Versión eléctrica 230V/60Hz
Válvula termostática
Válvula de expansión electrónica
Valvulería frigorífica

Wire shelves
Baskets
230v/60Hz electrical data
Thermostatic valve
Electronic thermostatic valve
Refrigeration valves

Ventiladores electrónicos
Desescarche por gas caliente
Salida de tubos superior
Acabados: ver carta de colores (pág. 166)

Electronics fans
Hot gas defrosts
Upper refrigeration pipe Customization:
see colors chart (pag. 166)



MBT | MNBT22

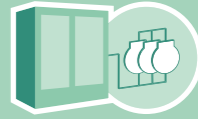

*Consultar disponibilidad / Check availability

Remoto / Remote

DIMENSIONES / DIMENSIONS

- Medidas / measure
✦ 780 x 2200 x ** L mm
- Longitud / length
✦ [**L] = 1562 / 2343 / 3124 / 3905 mm.
- Estantes / shelves
✦ 400 mm.
- Exposición / exposition deck
✦ 425 mm.
- Espesor laterales / end panel thickness
✦ 50 mm.

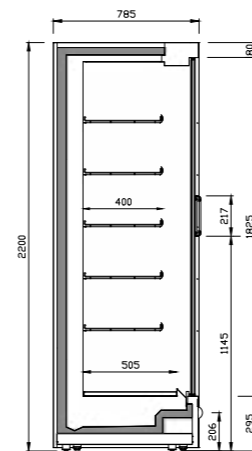

Sección comercial
Commercial section

CARACTERÍSTICAS

Mueble vertical cerrado de congelación para grupo remoto con puertas batientes de cristal triple. Diseñado para la conservación de productos congelados para un almacenamiento eficiente. Máxima capacidad de carga. Máxima exposición de producto expuesto con óptima ocupación del espacio de venta. Vidrios templados y bajo emisivos. Puertas con cierre automático y anclaje fijo mecánico para facilitar la reposición del producto. Iluminación LED 24V vertical color blanco frío

6 niveles de exposición:

- ✦ 5 estantes
- ✦ Exposición

Portaprecios 40 mm en estantes y Exposición.

MAIN FEATURES

Frozen vertical closed display cases for remote rack with triple glass hinged doors. Designed for the conservation of frozen products, for efficient storage. Full load capacity. Full product visibility with optimum occupation of retail space. Toughened and low E glasses. Doors with automatic closing and mechanical fixed to facilitate shelf-stocking. LED lighting 24V vertical cold white color.

6 exposure levels

- ✦ 5 shelves
- ✦ Exposition deck

Tilttable adjustable shelves. Prize-holder 40 mm. on shelves and exposition deck.

RANGO DE TEMPERATURA ISO23953 / TEMPERATURE RANGE ISO23953

	Tª Producto / Product Tª	Tª Aplicación / Application Tª
L1	-15°C / -18°C	-23° / -25°C

Clase climática 3 / Climatic class 3
✦ 25°C / 60% HR

REFRIGERANTE

- ✦ Freón
- ✦ Glicol, CO2 (opcionales)

REFRIGERANT

- ✦ Freón
- ✦ Clycol, CO2 (options)

DATOS ELÉCTRICOS / ELECTRICAL DATA

230 V / 50-60 Hz

DATOS MERCHANDISING [x metro] / MERCHANDISING DATA [x meter]

TDA/m	Área refrigerada Refrigerated area/m	Volumen refrigerado/m Refrigerated volume/m
m²	m²	L
1,86	2,51	626

EQUIPAMIENTO OPCIONAL / OPTIONAL EQUIPMENT

Laterales: Opaco y display
Separador central opaco
Separador de producto fijo de metacrilato
Bastidor de alta eficiencia
Puertas sin resistencias de alta eficiencia
Control electrónico

End panel: solid and display
Solid central divider
Perspex fixed divider
High efficiency frame
High efficiency doors
Electronic control

Estantes de varilla
Cesto exposición de varilla
Versión eléctrica 230V/60Hz
Válvula termostática
Válvula de expansión electrónica
Valvulería frigorífica

Wire shelves
Baskets
230v/60Hz electrical data
Thermostatic valve
Electronic thermostatic valve
Refrigeration valves

Ventiladores electrónicos
Desescarche por gas caliente
Salida de tubos superior
Acabados: ver carta de colores (pág. 166)

Electronics fans
Hot gas defrosts
Upper refrigeration pipe Customization:
see colors chart (pag. 166)

MBTU

MURALES MIXTAS
DE CONGELACIÓN
VERTICALES CERRADAS
MIXED FREEZER FULL GLASS
DOORS MULTIDECKS

Congelados Frozen foods

Etiqueta energética
Energy labelling



*(pag. 22)

MURALES
Vertical multideck display cases

SEMIMURALES
Lowmultideck display cases

VITRINAS SUPERMARKET
Refrigeration supermarket counters

ISLAS
Vertical multideck display cases

VITRINAS PASTELERÍA Y HELADOS
Pastry and gelato counter display cases

HORECA
Horeca

MBTU

Murales mixtas de congelación verticales cerradas
Mixed freezer full glass doors multidecks



La excelencia en la experiencia de compra

Amplia posibilidad de opciones, accesorios y posibilidades de personalización
Línea estética Experience engamables con las murales de refrigeración abiertos y cerrados

Excellence in the shopping experience

Wide range of options, end panels and customization possibilities
Experience aesthetic line engamables with open and closed refrigeration multideck display cases



Dimensiones de producto optimizadas para ofrecer máxima capacidad con un menor espacio ocupado

Ancho 750, longitudes de 1564 y 2,343 y altura de 2050 mm (2400 mm con la unidad)

Optimized product sizes for maximum capacity with a smaller footprint

Width 750, lengths of 1564 and 2,343 and height of 2050 mm (2400 mm with unit)



Preparados para exponer cualquier tipo de producto congelado sin instalación frigorífica

Régimen de temperatura L1

designed for displaying any type of frozen product without refrigeration installation

L1 temperature Range



Máxima visibilidad del producto expuesto

Puertas de cristal triple con efecto todo cristal sin marco
Iluminación Led vertical de alta eficiencia en las puertas

Full visibility of the display products

Frameless full glass effect triple glass doors
High-efficiency vertical LED lighting in doors



MBT | MNBTU

L1

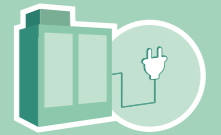

Mixto / Mixed

DIMENSIONES / DIMENSIONS

Medidas / measure
✦ 780 x 2050 (2400 mm) x **L mm
Longitud / length
✦ [**L] = 1562 / 2343 / 3124 / 3905 mm.
Estantes / shelves
✦ 600 mm.
Exposición / exposition deck
✦ 600 mm.
Espesor laterales / end panel thickness
✦ 50 mm.

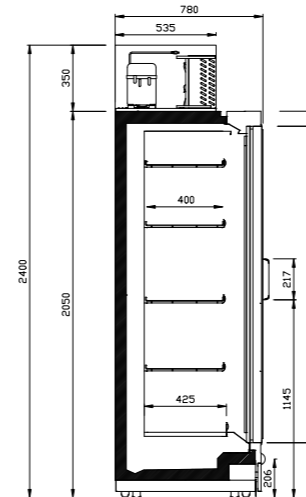

Sección comercial
Commercial section

CARACTERÍSTICAS

Mueble vertical mixto de congelación para grupo remoto con puertas de cristal triple.
Es un mueble remoto con unidad de congelación en el techo para tener máxima capacidad sin instalación frigorífica
Puertas de cristal triple con acabado todo cristal sin marcos en color negro Vidrios templados y bajo emisivos. Puertas con cierre automático y anclaje fijo mecánico para facilitar la reposición del producto.
Cristal calefactado
Control electrónico XR70CX
Desescarche gas caliente
Iluminación LED 24V vertical color blanco frío
5 niveles de exposición:
✦ 4 estantes
✦ Exposición
Portaprecios 40 mm en estantes y Exposición.

MAIN FEATURES

Frozen vertical closed display cases for remote rack with triple glass hinged doors. It's a remote display case with upper freezing unit for full capacity without refrigeration installation
Triple full glass doors without frame finish in black color
Toughened and low E glasses
Doors with automatic closing and mechanical fixed to facilitate shelf-stocking
Heated glass
XR70CX electronic control
Hot gas defrost
LED lighting 24V vertical cold white color. Electronic control.
5 exposure levels
✦ 4 shelves
✦ Exposition deck
Tilttable adjustable shelves.
Prize-holder 40 mm. on shelves and exposition deck.

RANGO DE TEMPERATURA ISO23953 / TEMPERATURE RANGE ISO23953

	T° Producto / Product T°	T° Aplicación / Application T°
L1	-15°C / -18°C	-23° / -25°C

Clase climática 3 / Climatic class 3

✦ 25°C / 60% HR

REFRIGERANTE

✦ Freón
✦ Glicol, CO2 (opcionales)

REFRIGERANT

✦ Freón
✦ Glycol, CO2 (options)

REFRIGERANTE

Propano
✦ R-290

REFRIGERANT

Propane
✦ R-290

DATOS MERCHANDISING [x metro] / MERCHANDISING DATA [x meter]

MODELOS DISPONIBLES AVAILABLE MODELS	Longitud Length	Longitud total Total length	TDA/m	Área refrigerada Refrigerated Area	Volumen refrigerado Refrigerated volume	Estantes Shelves	Nº puertas Doors
MN2PBTUL1	mm 1562	mm 1642	m² 1,86	m² 3,16	litros 648	4	2
MN3PBTUL1	mm 2343	mm 2423	m² 2,79	m² 4,74	litros 973	4	3

EQUIPAMIENTO OPCIONAL / OPTIONAL EQUIPMENT

Laterales: Opaco y panorámico con cristal
Separador central opaco
Separador de producto fijo de metacrilato
Bastidor de alta eficiencia
End panel: solid and display
Solid central divider
Perspex central divider
High efficiency frame

Puertas sin resistencias de alta eficiencia
Estantes de varilla
Cesto exposición de varilla
Versión eléctrica 230V/60Hz
High efficiency doors
Wire shelves
230v/60Hz electrical data
Electronics fans

Ventiladores electrónicos
Acabados: ver carta de colores (pág. 166)
Customization: see colors chart (pag. 166)

MDCP

MURALES PLUG IN DE REFRIGERACIÓN CERRADAS
PLUG IN R290
REFRIGERATION DOORS MULTIDECKS

1



Etiqueta energética
Energy labelling



*(pag. 22)

MURALES
Vertical multideck display cases

SEMIMURALES
Lowmultideck display cases

VITRINAS SUPERMARKET
Refrigeration supermarket counters

ISLAS
Vertical multideck display cases

VITRINAS PASTELERÍA Y HELADOS
Pastry and gelato counter display cases

HORECA
Horeca

MDCP

Murales plug in de refrigeración cerradas
Plug in R290 refrigeration doors multidecks



Amplio rango dimensional de producto para ofrecer máxima capacidad

Anchos 650, 750 y 850, longitud de 625 a 2500 y altura 2000 mm

Wide product dimensional range to provide full capacity

650, 750 and 850 wide, 625 to 2500 long and 2000 mm high



La excelencia en la experiencia de compra

Bisagras oleodinámicas con cierre automático
Amplia gama de opciones, laterales y posibilidades de personalización

Excellence in the shopping experience

Self-closing oleo dynamic hinges
Wide range of options, end panels and customization possibilities



Máxima visibilidad del producto expuesto

Puertas de cristal doble sin serigrafía de alta transparencia
Iluminación Led de alta eficiencia

Full visibility of the display products

High transparency double glass doors without screen printing
High efficiency LED lighting



Murales Plug in R290

Flexibilidad de implantación: DONDE, COMO y CUANDO quieras

Plug in MULTIDECKS R290

Layout flexibility: WHERE, HOW and WHEN you want

MDCP | MSDCPM1

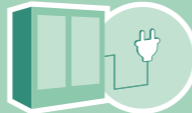

Enchufable / Plug in

MDCP | MSDCPM2



Enchufable / Plug in

DIMENSIONES / DIMENSIONS

Medidas / measure
 685 x 2000 x [** L mm.]
 Estantes / shelves
 300 mm.
 Exposición / exposition deck
 405 mm.
 Espesor laterales / end panel thickness
 40 mm.

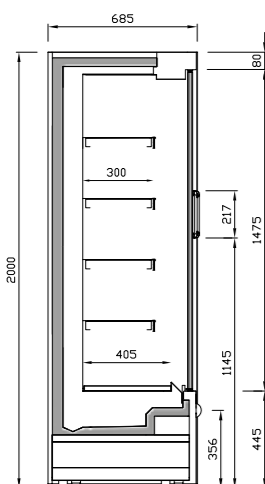

Sección comercial / Commercial section

CARACTERÍSTICAS

Mueble vertical de refrigeración con puertas batientes de cristal doble sin serigrafía y grupo incorporado. Vidrio templado y bajo emisivo.
Bisagra oleodinámica
 Apertura con cierre automático
 Máxima visibilidad de producto. Control electrónico. Iluminación LED en visera color 4000K.
5 niveles de exposición:
 4 estantes
 Exposición
 Estantes regulables inclinables con portaprecios. Laterales display.

MAIN FEATURES

Plug in vertical refrigeration cabinet with hinged double glaze doors without screen printing. Toughened low E glasses.
Oligodynamic Hinge:
 Opening with automatic closing
 Full product visibility. Electronic control. LED lighting 4000K color in canopy.
5 exposure levels:
 4 shelves
 Exposition deck
 Tiltable adjustable shelves with prize-holder. Display end panels.

RANGO DE TEMPERATURA ISO23953 / TEMPERATURE RANGE ISO23953

Tª Producto / Product Tª	Tª Aplicación / Application Tª
M1 -1°C / +5°C	0°C / +2°C

Clase climática 3 / Climatic class 3
 25°C / 60% HR

REFRIGERANTE

Propano R-290

REFRIGERANT

Propane R-290

DATOS ELÉCTRICOS / ELECTRICAL DATA

230 V / 50 Hz

DATOS MERCHANDISING [x metro] / MERCHANDISING DATA [x meter]

MODELOS DISPONIBLES / AVAILABLE MODELS	Longitud / Length	Longitud total / Total length	TDA/m	Área refrigerada / Refrigerated Area	Volumen refrigerado / Refrigerated volume	Estantes / Shelves	Nº puertas / Doors
MS09DCPM1/MS09DCPCM1	938	1018	1,11	1,51	341	4	2
MS12DCPM1/MS12DCPCM1	1250	1330	1,45	3,02	455	4	2
MS18DCPM1/MS18DCPCM1	1875	1955	2,17	3,02	683	4	3
MS25DCPM1/MS25DCPCM1	2500	2580	2,90	4,03	910	4	4
MS09DCPIM1	938	1018	1,11	1,51	341	4	2
MS12DCPIM1	1250	1330	1,45	3,02	455	4	2
MS18DCPIM1	1875	1955	2,17	3,02	683	4	3

*Modelos I con acabado exterior e interior de acero inoxidable AISI304 / I model with Stainless Steel AISI304 external and internal

EQUIPAMIENTO OPCIONAL / OPTIONAL EQUIPMENT

Laterales espejo
 Separador central acabado espejo/espejo
 Iluminación LED
 Vertical y estantes
 Estándar y Premium
 Mirror end panels
 Mirror central divider
 LED Lighting
 Vertical and Shelves
 Infrico & Premium

Kit espejo
 Frente estante de metacrilato
 Ventiladores electrónicos
 SCC: Sistema de control de condensación
 Puertas transparentes TOTAL LOOK
 Mirror Kit
 Perspex shelf upstand
 Electronics fans
 SCC: Condensation control system
 TOTAL LOOK full vision glass doors

Versión eléctrica 230V/60Hz
 Accesorios merchandising: Empujadores, separadores ... (pág. 52)
 Acabados: ver carta de colores (pág. 166)
 230V/60Hz electric version
 Merchandising accessories: Pushers, product divider ... (pag. 52)
 Customization: see colors chart (pag. 166)

DIMENSIONES / DIMENSIONS

Medidas / measure
 685 x 2000 x [** L mm.]
 Estantes / shelves
 300 mm.
 Exposición / exposition deck
 405 mm.
 Espesor laterales / end panel thickness
 40 mm.

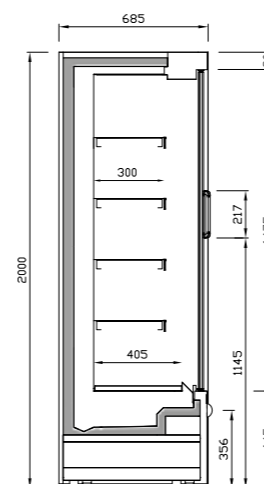

Sección comercial / Commercial section

CARACTERÍSTICAS

Mueble vertical de refrigeración con puertas batientes de cristal doble sin serigrafía y grupo incorporado. Vidrio templado y bajo emisivo.
Bisagra oleodinámica
 Apertura con cierre automático
 Máxima visibilidad de producto. Control electrónico. Iluminación LED en visera color 4000K.
5 niveles de exposición:
 4 estantes
 Exposición
 Estantes regulables inclinables con portaprecios. Laterales display.

MAIN FEATURES

Plug in vertical refrigeration cabinet with hinged double glaze doors without screen printing. Toughened low E glasses.
Oligodynamic Hinge:
 Opening with automatic closing
 Full product visibility. Electronic control. LED lighting 4000K color in canopy.
5 exposure levels:
 4 shelves
 Exposition deck
 Tiltable adjustable shelves with prize-holder. Display end panels.

RANGO DE TEMPERATURA ISO23953 / TEMPERATURE RANGE ISO23953

Tª Producto / Product Tª	Tª Aplicación / Application Tª
M2 -1°C / +7°C	+2°C / +4°C

Clase climática 3 / Climatic class 3
 25°C / 60% HR

REFRIGERANTE

Propano R-290

REFRIGERANT

Propane R-290

DATOS ELÉCTRICOS / ELECTRICAL DATA

230 V / 50 Hz

DATOS MERCHANDISING [x metro] / MERCHANDISING DATA [x meter]

MODELOS DISPONIBLES / AVAILABLE MODELS	Longitud / Length	Longitud total / Total length	TDA/m	Área refrigerada / Refrigerated Area	Volumen refrigerado / Refrigerated volume	Estantes / Shelves	Nº puertas / Doors
MS09DCPM2/MS09DCPCM2	938	1018	1,11	1,51	341	4	2
MS12DCPM2/MS12DCPCM2	1250	1330	1,45	3,02	455	4	2
MS18DCPM2/MS18DCPCM2	1875	1955	2,17	3,02	683	4	3
MS25DCPM2/MS25DCPCM2	2500	2580	2,90	4,03	910	4	4
MS09DCPIM2	938	1018	1,11	1,51	341	4	2
MS12DCPIM2	1250	1330	1,45	3,02	455	4	2
MS18DCPIM2	1875	1955	2,17	3,02	683	4	3

*Modelos I con acabado exterior e interior de acero inoxidable AISI304 / I model with Stainless Steel AISI304 external and internal

EQUIPAMIENTO OPCIONAL / OPTIONAL EQUIPMENT

Laterales espejo
 Separador central acabado espejo/espejo
 Iluminación LED
 Vertical y estantes
 Estándar y Premium
 Mirror end panels
 Mirror central divider
 LED Lighting
 Vertical and Shelves
 Infrico & Premium

Kit espejo
 Frente estante de metacrilato
 Ventiladores electrónicos
 SCC: Sistema de control de condensación
 Puertas transparentes TOTAL LOOK
 Mirror Kit
 Perspex shelf upstand
 Electronics fans
 SCC: Condensation control system
 TOTAL LOOK full vision glass doors

Versión eléctrica 230V/60Hz
 Accesorios merchandising: Empujadores, separadores ... (pág. 52)
 Acabados: ver carta de colores (pág. 166)
 230V/60Hz electric version
 Merchandising accessories: Pushers, product divider ... (pag. 52)
 Customization: see colors chart (pag. 166)

MDCP | MNDCPM1

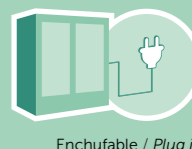

Enchufable / Plug in

DIMENSIONES / DIMENSIONS

Medidas / measure
☛ 785 x 2000 x [** L mm.]
Estantes / shelves
☛ 400 mm.
Exposición / exposition deck
☛ 505 mm.
Espesor laterales / end panel thickness
☛ 40 mm.

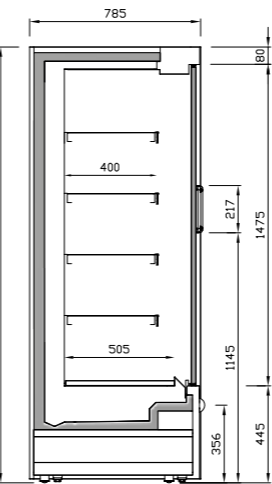

Sección comercial
Commercial section

CARACTERÍSTICAS

Mueble vertical de refrigeración con puertas batientes de cristal doble sin serigrafía y grupo incorporado. Vidrio templado y bajo emisivo.
Bisagra oleodinámica
☛ Apertura con cierre automático
Máxima visibilidad de producto. Control electrónico. Iluminación LED en visera color 4000K.
5 niveles de exposición:
☛ 4 estantes
☛ Exposición
Estantes regulables inclinables con portaprecios. Laterales display.

MAIN FEATURES

Plug in vertical refrigeration cabinet with hinged double glaze doors without screen pinting. Toughened low E glasses.
Oligodynamic Hinge:
☛ Opening with automatic closing
Full product visibility. Electronic control. LED lighting 4000K color in canopy.
5 exposure levels:
☛ 4 shelves
☛ Exposition deck
Tiltable adjustable shelves with prize-holder. Display end panels.

RANGO DE TEMPERATURA ISO23953 / TEMPERATURE RANGE ISO23953

	Tª Producto / Product Tª	Tª Aplicación / Application Tª
M1	-1°C / +5°C	0°C / +2°C

Clase climática 3 / Climatic class 3
☛ 25°C / 60% HR

REFRIGERANTE

Propano
☛ R-290

REFRIGERANT

Propane
☛ R-290

DATOS ELÉCTRICOS / ELECTRICAL DATA

230 V / 50 Hz

DATOS MERCHANDISING [x metro] / MERCHANDISING DATA [x meter]

MODELOS DISPONIBLES AVAILABLE MODELS	Longitud Lenght mm	Longitud total Total lenght mm	TDA/m m ²	Área refrigerada Refrigerated Area m ²	Volumen refrigerado Refrigerated volume litros	Estantes Shelves	Nº puertas Doors
MN09DCPM1/MN09DCPCM1	938	1018	1,11	1,97	395	4	2
MN12DCPM1/MN12DCPCM1	1250	1330	1,45	2,63	526	4	2
MN18DCPM1/MN18DCPCM1	1875	1955	2,17	3,95	789	4	3
MN25DCPM1/MN25DCPCM1	2500	2580	2,90	5,26	1053	4	4
MN09DCPIM1	1250	1330	1,45	2,63	526	4	2
MN12DCPIM1	1875	1955	2,17	3,95	789	4	2
MN18DCPIM1	2500	2580	2,90	5,26	1053	4	3

EQUIPAMIENTO OPCIONAL / OPTIONAL EQUIPMENT

Laterales espejo
Separador central acabado espejo/espejo
Iluminación LED
Vertical y estantes
Estándar y Premium
Mirror end panels
Mirror central divider
LED Lighting
Vertical and Shelves
Infrico & Premium

Kit espejo
Frente estante de metacrilato
Ventiladores electrónicos
SCC: Sistema de control de condensación
Puertas transparentes TOTAL LOOK

Mirror Kit
Perspex shelf upstand
Electronics fans
SCC: Condensation control system
TOTAL LOOK full vision glass doors

Versión eléctrica 230V/60Hz
Accesorios merchandising: Empujadores, separadores ... (pág. 52)
Acabados: ver carta de colores (pág. 166)

230V/60Hz electric version
Merchandising accessories: Pushers, product divider ... (pag. 52)
Customization: see colors chart (pag. 166)

MDCP | MSDCPH1

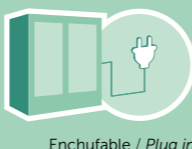

Enchufable / Plug in

DIMENSIONES / DIMENSIONS

Medidas / measure
☛ 685 x 2000 x [** L mm.]
Estantes / shelves
☛ 300 mm.
Exposición / exposition deck
☛ 405 mm.
Espesor laterales / end panel thickness
☛ 40 mm.

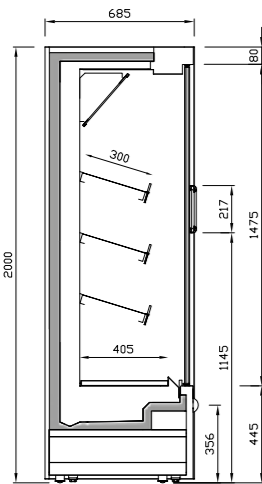

Sección comercial
Commercial section

CARACTERÍSTICAS

Mueble vertical de refrigeración con puertas batientes de cristal doble sin serigrafía y grupo incorporado. Vidrio templado y bajo emisivo.
Bisagra oleodinámica
☛ Apertura con cierre automático
Máxima visibilidad de producto. Control electrónico. Iluminación LED en visera color 4000K.
4 niveles de exposición:
☛ 3 estantes
☛ Exposición
☛ Espejo interior
Estantes regulables inclinables con portaprecios. Laterales display.

MAIN FEATURES

Plug in vertical refrigeration cabinet with hinged double glaze doors without screen pinting. Toughened low E glasses.
Oligodynamic Hinge:
☛ Opening with automatic closing
Full product visibility. Electronic control. LED lighting 4000K color in canopy.
4 exposure levels:
☛ 3 shelves
☛ Exposition deck
☛ Interior mirror
Tiltable adjustable shelves with prize-holder. Display end panels.

RANGO DE TEMPERATURA ISO23953 / TEMPERATURE RANGE ISO23953

	Tª Producto / Product Tª	Tª Aplicación / Application Tª
H1	-1°C / +10°C	+4° / +6°C

Clase climática 3 / Climatic class 3
☛ 25°C / 60% HR

REFRIGERANTE

Propano
☛ R-290

REFRIGERANT

Propane
☛ R-290

DATOS ELÉCTRICOS / ELECTRICAL DATA

230 V / 50 Hz

DATOS MERCHANDISING [x metro] / MERCHANDISING DATA [x meter]

MODELOS DISPONIBLES AVAILABLE MODELS	Longitud Lenght mm	Longitud total Total lenght mm	TDA/m m ²	Área refrigerada Refrigerated Area m ²	Volumen refrigerado Refrigerated volume litros	Estantes Shelves	Nº puertas Doors
MS09DCPH1/MS09DCPCH1	938	1018	1,11	1,22	278	3	2
MS12DCPH1/MS12DCPCH1	1250	1330	1,45	2,44	370	3	2
MS18DCPH1/MS18DCPCH1	1875	1955	2,17	2,44	555	3	3
MS25DCPH1/MS25DCPCH1	2500	2580	2,90	3,25	470	3	4

EQUIPAMIENTO OPCIONAL / OPTIONAL EQUIPMENT

Laterales espejo
Separador central acabado espejo/espejo
Iluminación LED
Vertical y estantes
Estándar y Premium

Mirror end panels
Mirror central divider
LED Lighting
Vertical and Shelves
Infrico & Premium

Frente estante de metacrilato
Ventiladores electrónicos
SCC: Sistema de control de condensación
Puertas transparentes TOTAL LOOK
Versión eléctrica 230V/60Hz

Perspex shelf upstand
Electronics fans
SCC: Condensation control system
TOTAL LOOK full vision glass doors
230V/60Hz electric version

Accesorios merchandising: Empujadores, separadores ... (pág. 52)
Acabados: ver carta de colores (pág. 166)

Merchandising accessories: Pushers, product divider ... (pag. 52)
Customization: see colors chart (pag. 166)

MDCP | MNDCPM2

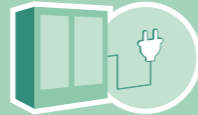

Enchufable / Plug in

DIMENSIONES / DIMENSIONS

- Medidas / measure
 - 785 x 2000 x [** L mm.]
- Estantes / shelves
 - 400 mm.
- Exposición / exposition deck
 - 505 mm.
- Espesor laterales / end panel thickness
 - 40 mm.

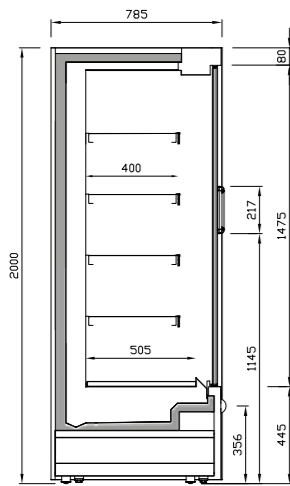

Sección comercial
Commercial section

CARACTERÍSTICAS

- Mueble vertical de refrigeración con puertas batientes de cristal doble sin serigrafía y grupo incorporado. Vidrio templado y bajo emisivo.
- Bisagra oleodinámica**
 - Apertura con cierre automático
- Máxima visibilidad de producto.
- Control electrónico.
- Iluminación LED en visera color 4000K.
- 5 niveles de exposición:**
 - 4 estantes
 - Exposición
- Estantes regulables inclinables con portaprecios.
- Laterales display.

MAIN FEATURES

- Plug in vertical refrigeration cabinet with hinged double glaze doors without screen printing. Toughened low E glasses.
- Oligodynamic Hinge:**
 - Opening with automatic closing
- Full product visibility.
- Electronic control.
- LED lighting 4000K color in canopy.
- 5 exposure levels:**
 - 4 shelves
 - Exposition deck
- Tiltable adjustable shelves with prize-holder.
- Display end panels.

RANGO DE TEMPERATURA ISO23953 / TEMPERATURE RANGE ISO23953

	T° Producto / Product T°	T° Aplicación / Application T°
M2	-1°C / +7°C	+2°C / +4°C

Clase climática 3 / Climatic class 3
25°C / 60% HR

REFRIGERANTE

Propano
R-290

REFRIGERANT

Propane
R-290

DATOS ELÉCTRICOS / ELECTRICAL DATA

230 V / 50 Hz

DATOS MERCHANDISING [x metro] / MERCHANDISING DATA [x meter]

MODELOS DISPONIBLES AVAILABLE MODELS	Longitud Lenght mm	Longitud total Total lenght mm	TDA/m m²	Área refrigerada Refrigerated Area m²	Volumen refrigerado Refrigerated volume litros	Estantes Shelves	Nº puertas Doors
MN09DCPM2/MN09DCPCM2	938	1018	1,11	1,97	395	4	2
MN12DCPM2/MN12DCPCM2	1250	1330	1,45	2,63	526	4	2
MN18DCPM2/MN18DCPCM2	1875	1955	2,17	3,95	789	4	3
MN25DCPM2/MN25DCPCM2	2500	2580	2,90	5,26	1053	4	4
MN09DCPIM2	938	1018	1,11	1,97	395	4	2
MN12DCPIM2	1250	1330	1,45	2,63	526	4	2
MN18DCPIM2	1875	1955	2,17	3,95	789	4	3

EQUIPAMIENTO OPCIONAL / OPTIONAL EQUIPMENT

Laterales espejo
Separador central acabado espejo/espejo
Iluminación LED
Vertical y estantes
Estándar y Premium

Mirror end panels
Mirror central divider
LED Lighting
Vertical and Shelves
Infrico & Premium

Kit espejo
Frente estante de metacrilato
Ventiladores electrónicos
SCC: Sistema de control de condensación
Puertas transparentes TOTAL LOOK

Mirror Kit
Perspex shelf upstand
Electronics fans
SCC: Condensation control system
TOTAL LOOK full vision glass doors

Versión eléctrica 230V/60Hz
Accesorios merchandising: Empujadores, separadores ... (pág. 52)
Acabados: ver carta de colores (pág. 166)

230V/60Hz electric version
Merchandising accessories: Pushers, product divider ... (pag. 52)
Customization: see colors chart (pag. 166)

MDCP | MNDCPH1

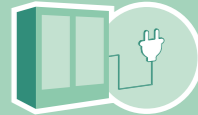

Enchufable / Plug in

DIMENSIONES / DIMENSIONS

- Medidas / measure
 - 785 x 2000 x [** L mm.]
- Estantes / shelves
 - 400 mm.
- Exposición / exposition deck
 - 505 mm.
- Espesor laterales / end panel thickness
 - 40 mm.

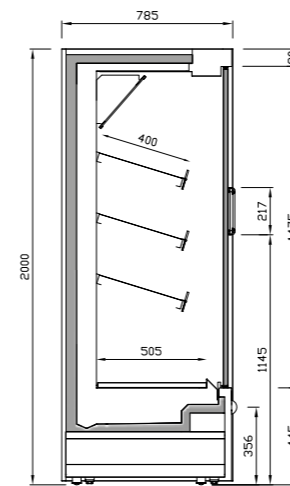

Sección comercial
Commercial section

CARACTERÍSTICAS

- Mueble vertical de refrigeración con puertas batientes de cristal doble sin serigrafía y grupo incorporado. Vidrio templado y bajo emisivo.
- Bisagra oleodinámica**
 - Apertura con cierre automático
- Máxima visibilidad de producto.
- Control electrónico.
- Iluminación LED en visera color 4000K.
- 4 niveles de exposición:**
 - 3 estantes
 - Exposición
 - Espejo interior
- Estantes regulables inclinables con portaprecios.
- Laterales display.

MAIN FEATURES

- Plug in vertical refrigeration cabinet with hinged double glaze doors without screen printing. Toughened low E glasses.
- Oligodynamic Hinge:**
 - Opening with automatic closing
- Full product visibility.
- Electronic control.
- LED lighting 4000K color in canopy.
- 4 exposure levels:**
 - 3 shelves
 - Exposition deck
 - Interior mirror
- Tiltable adjustable shelves with prize-holder.
- Display end panels.

RANGO DE TEMPERATURA ISO23953 / TEMPERATURE RANGE ISO23953

	T° Producto / Product T°	T° Aplicación / Application T°
H1	-1°C / +10°C	+4° / +6°C

Clase climática 3 / Climatic class 3
25°C / 60% HR

REFRIGERANTE

Propano
R-290

REFRIGERANT

Propane
R-290

DATOS ELÉCTRICOS / ELECTRICAL DATA

230 V / 50 Hz

DATOS MERCHANDISING [x metro] / MERCHANDISING DATA [x meter]

MODELOS DISPONIBLES AVAILABLE MODELS	Longitud Lenght mm	Longitud total Total lenght mm	TDA/m m²	Área refrigerada Refrigerated Area m²	Volumen refrigerado Refrigerated volume litros	Estantes Shelves	Nº puertas Doors
MS09DCPH1/MS09DCPCH1	938	1018	1,11	1,22	278	3	2
MS12DCPH1/MS12DCPCH1	1250	1330	1,45	2,44	370	3	2
MS18DCPH1/MS18DCPCH1	1875	1955	2,17	2,44	555	3	3
MS25DCPH1/MS25DCPCH1	2500	2580	2,90	3,25	470	3	4

EQUIPAMIENTO OPCIONAL / OPTIONAL EQUIPMENT

Laterales espejo
Separador central acabado espejo/espejo
Iluminación LED
Vertical y estantes
Estándar y Premium

Mirror end panels
Mirror central divider
LED Lighting
Vertical and Shelves
Infrico & Premium

Frente estante de metacrilato
Ventiladores electrónicos
SCC: Sistema de control de condensación
Puertas transparentes TOTAL LOOK
Versión eléctrica 230V/60Hz

Perspex shelf upstand
Electronics fans
SCC: Condensation control system
TOTAL LOOK full vision glass doors
230V/60Hz electric version

Accesorios merchandising: Empujadores, separadores ... (pág. 52)
Acabados: ver carta de colores (pág. 166)

Merchandising accesories: Pushers, product divider ... (pag. 52)
Customization: see colors chart (pag. 166)

MDCP | MLDCPM1



DIMENSIONES / DIMENSIONS

- Medidas / measure
 - 885 x 2000 x [** L mm.]
- Estantes / shelves
 - 400 mm.
- Exposición / exposition deck
 - 605 mm.
- Espesor laterales / end panel thickness
 - 40 mm.

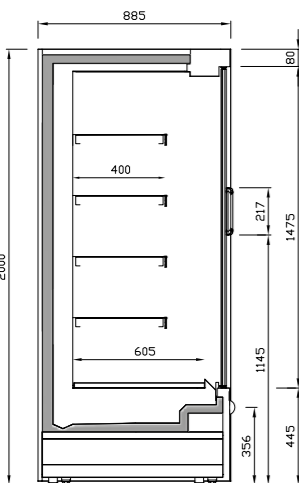

Sección comercial
Commercial section

CARACTERÍSTICAS

- Mueble vertical de refrigeración con puertas batientes de cristal doble sin serigrafía y grupo incorporado. Vidrio templado y bajo emisivo.
- Bisagra oleodinámica**
 - Apertura con cierre automático
- Máxima visibilidad de producto.
- Control electrónico.
- Iluminación LED en visera color 4000K.
- 5 niveles de exposición:**
 - 4 estantes
 - Exposición
- Estantes regulables inclinables con portaprecios.
- Laterales display.

MAIN FEATURES

- Plug in vertical refrigeration cabinet with hinged double glaze doors without screen printing. Toughened low E glasses.
- Oligodynamic Hinge:**
 - Opening with automatic closing
- Full product visibility.
- Electronic control.
- LED lighting 4000K color in canopy.
- 5 exposure levels:**
 - 4 shelves
 - Expositon deck
- Tilttable adjustable shelves with prize-holder.
- Display end panels.

RANGO DE TEMPERATURA ISO23953 / TEMPERATURE RANGE ISO23953

	Tª Producto / Product Tª	Tª Aplicación / Application Tª
M1	-1°C / +5°C	0°C / +2°C

Clase climática 3 / Climatic class 3
25°C / 60% HR

REFRIGERANTE

Propano
R-290

REFRIGERANT

Propane
R-290

DATOS ELÉCTRICOS / ELECTRICAL DATA

230 V / 50 Hz

DATOS MERCHANDISING [x metro] / MERCHANDISING DATA [x meter]

MODELOS DISPONIBLES AVAILABLE MODELS	Longitud Lenght mm	Longitud total Total lenght mm	TDA/m m²	Área refrigerada Refrigerated Area m²	Volumen refrigerado Refrigerated volume litros	Estantes Shelves	Nº puertas Doors
ML09DCPM1/ML09DCPCM1	938	1018	1,17	2,07	414	4	2
ML12DCPM1/ML12DCPCM1	1250	1330	1,53	2,76	551	4	2
ML18DCPM1/ML18DCPCM1	1875	1955	2,30	4,13	827	4	3
ML25DCPM1/ML25DCPCM1	2500	2580	3,04	5,51	1103	4	4
ML09DCPIM1	938	1018	1,17	2,07	414	4	2
ML12DCPIM1	1250	1330	1,53	2,76	551	4	2
ML18DCPIM1	1875	1955	2,30	4,13	827	4	3

*Modelos I con acabado exterior e interior de acero inoxidable AISI304 / I model with Stainless Steel AISI304 external and internal

EQUIPAMIENTO OPCIONAL / OPTIONAL EQUIPMENT

Laterales espejo
Separador central acabado espejo/espejo
Iluminación LED
Vertical y estantes
Estándar y Premium

Mirror end panels
Mirror central divider
LED Lighting
Vertical and Shelves
Infrico & Premium

Kit espejo
Frente estante de metacrilato
Ventiladores electrónicos
SCC: Sistema de control de condensación
Puertas transparentes TOTAL LOOK

Mirror Kit
Perspex shelf upstand
Electronics fans
SCC: Condensation control system
TOTAL LOOK full vision glass doors

Versión eléctrica 230V/60Hz
Accesorios merchandising: Empujadores, separadores ... (pág. 52)
Acabados: ver carta de colores (pág. 166)

230V/60Hz electric version
Merchandising accessories: Pushers, product divider ... (pag. 52)
Customization: see colors chart (pag. 166)

MDCP | MLDCPM2



DIMENSIONES / DIMENSIONS

- Medidas / measure
 - 885 x 2000 x [** L mm.]
- Estantes / shelves
 - 400 mm.
- Exposición / exposition deck
 - 605 mm.
- Espesor laterales / end panel thickness
 - 40 mm.

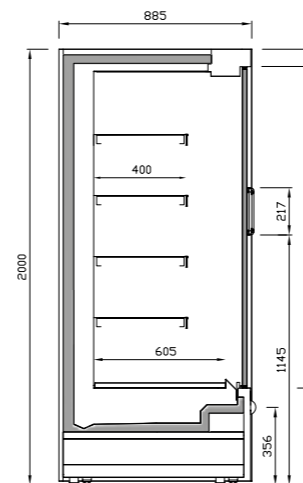

Sección comercial
Commercial section

CARACTERÍSTICAS

- Mueble vertical de refrigeración con puertas batientes de cristal doble sin serigrafía y grupo incorporado. Vidrio templado y bajo emisivo.
- Bisagra oleodinámica**
 - Apertura con cierre automático
- Máxima visibilidad de producto.
- Control electrónico.
- Iluminación LED en visera color 4000K.
- 5 niveles de exposición:**
 - 4 estantes
 - Exposición
- Estantes regulables inclinables con portaprecios.
- Laterales display.

MAIN FEATURES

- Plug in vertical refrigeration cabinet with hinged double glaze doors without screen printing. Toughened low E glasses.
- Oligodynamic Hinge:**
 - Opening with automatic closing
- Full product visibility.
- Electronic control.
- LED lighting 4000K color in canopy.
- 5 exposure levels:**
 - 4 shelves
 - Expositon deck
- Tilttable adjustable shelves with prize-holder.
- Display end panels.

RANGO DE TEMPERATURA ISO23953 / TEMPERATURE RANGE ISO23953

	Tª Producto / Product Tª	Tª Aplicación / Application Tª
M2	-1°C / +7°C	+2°C / +4°C

Clase climática 3 / Climatic class 3
25°C / 60% HR

REFRIGERANTE

Propano
R-290

REFRIGERANT

Propane
R-290

DATOS ELÉCTRICOS / ELECTRICAL DATA

230 V / 50 Hz

DATOS MERCHANDISING [x metro] / MERCHANDISING DATA [x meter]

MODELOS DISPONIBLES AVAILABLE MODELS	Longitud Lenght mm	Longitud total Total lenght mm	TDA/m m²	Área refrigerada Refrigerated Area m²	Volumen refrigerado Refrigerated volume litros	Estantes Shelves	Nº puertas Doors
ML09DCPM2/ML09DCPCM2	938	1018	1,17	2,07	414	4	2
ML12DCPM2/ML12DCPCM2	1250	1330	1,53	2,76	551	4	2
ML18DCPM2/ML18DCPCM2	1875	1955	2,30	4,13	827	4	3
ML25DCPM2/ML25DCPCM2	2500	2580	3,04	5,51	1103	4	4
ML09DCPIM2	938	1018	1,17	2,07	414	4	2
ML12DCPIM2	1250	1330	1,53	2,76	551	4	2
ML18DCPIM2	1875	1955	2,30	4,13	827	4	3

*Modelos I con acabado exterior e interior de acero inoxidable AISI304 / I model with Stainless Steel AISI304 external and internal

EQUIPAMIENTO OPCIONAL / OPTIONAL EQUIPMENT

Laterales espejo
Separador central acabado espejo/espejo
Iluminación LED
Vertical y estantes
Estándar y Premium

Mirror end panels
Mirror central divider
LED Lighting
Vertical and Shelves
Infrico & Premium

Kit espejo
Frente estante de metacrilato
Ventiladores electrónicos
SCC: Sistema de control de condensación
Puertas transparentes TOTAL LOOK

Mirror Kit
Perspex shelf upstand
Electronics fans
SCC: Condensation control system
TOTAL LOOK full vision glass doors

Versión eléctrica 230V/60Hz
Accesorios merchandising: Empujadores, separadores ... (pág. 52)
Acabados: ver carta de colores (pág. 166)

230V/60Hz electric version
Merchandising accessories: Pushers, product divider ... (pag. 52)
Customization: see colors chart (pag. 166)

MDCP

MURALES PLUG IN DE REFRIGERACIÓN CERRADAS
PLUG IN R290 REFRIGERATION DOORS MULTIDECKS

MURALES
Vertical multideck display cases

SEMIMURALES
Lowmultideck display cases

VITRINAS SUPERMARKET
Refrigeration supermarket counters

VITRINAS MULTIDECK
Vertical multideck display cases

ISLAS
Vertical multideck display cases

VITRINAS PASTELERIA Y HELADOS
Pastry and gelato counter display cases

HORECA
Horeca



1



MDCP | MLDCPH1

H1



Enchufable / Plug in

DIMENSIONES / DIMENSIONS

Medidas / measure

✦ 885 x 2000 x [** L mm.]

Estantes / shelves

✦ 400 mm.

Exposición / exposition deck

✦ 605 mm.

Espesor laterales / end panel thickness

✦ 40 mm.

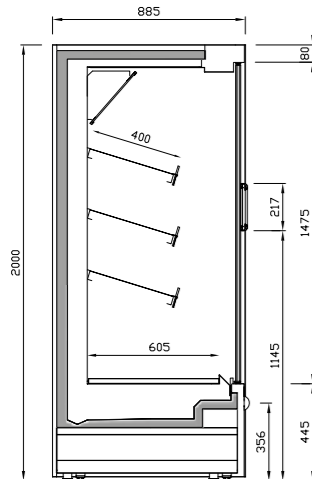

Sección comercial
Commercial section

CARACTERÍSTICAS

Mueble vertical de refrigeración con puertas batientes de cristal doble sin serigrafía y grupo incorporado. Vidrio templado y bajo emisoro.

Bisagra oleodinámica

✦ Apertura con cierre automático

Máxima visibilidad de producto.

Control electrónico.

Iluminación LED en visera color 4000K.

4 niveles de exposición:

✦ 3 estantes

✦ Exposición

✦ Espejo interior

Estantes regulables inclinables con portaprecios.

Laterales display.

MAIN FEATURES

Plug in vertical refrigeration cabinet with hinged double glaze doors without screen printing. Toughened low E glasses.

Oligodynamic Hinge:

✦ Opening with automatic closing

Full product visibility.

Electronic control.

LED lighting 4000K color in canopy.

4 exposure levels:

✦ 3 shelves

✦ Exposition deck

✦ Interior mirror

Tilttable adjustable shelves with prize-holder.

Display end panels.

RANGO DE TEMPERATURA ISO23953 / TEMPERATURE RANGE ISO23953

Tª Producto / Product Tª

Tª Aplicación / Application Tª

H1

-1°C / +10°C

+4° / +6°C

Clase climática 3 / Climatic class 3

✦ 25°C / 60% HR

REFRIGERANTE

REFRIGERANT

Propano

Propane

✦ R-290

✦ R-290

DATOS ELÉCTRICOS / ELECTRICAL DATA

230 V / 50 Hz

DATOS MERCHANDISING [x metro] / MERCHANDISING DATA [x meter]

MODELOS DISPONIBLES AVAILABLE MODELS	Longitud Length mm	Longitud total Total length mm	TDA/m m ²	Área refrigerada Refrigerated Area m ²	Volumen refrigerado Refrigerated volume litros	Estantes Shelves	Nº puertas Doors
ML09DCPH1/ML09DCPCH1	938	1018	1,17	1,69	339	3	2
ML12DCPH1/ML12DCPCH1	1250	1330	1,53	2,26	451	3	2
ML18DCPH1/ML18DCPCH1	1875	1955	2,30	3,38	677	3	3
ML25DCPH1/ML25DCPCH1	2500	2580	3,04	4,51	903	3	4

EQUIPAMIENTO OPCIONAL / OPTIONAL EQUIPMENT

Laterales espejo
Separador central acabado espejo/espejo
Iluminación LED
Vertical y estantes
Estándar y Premium

Mirror end panels
Mirror central divider
LED Lighting
Vertical and Shelves
Infrico & Premium

Frente estante de metacrilato
Ventiladores electrónicos
SCC: Sistema de control de condensación
Puertas transparentes TOTAL LOOK
Versión eléctrica 230V/60Hz

Perspex shelf upstand
Electronics fans
SCC: Condensation control system
TOTAL LOOK full vision glass doors
230V/60Hz electric version

Accesorios merchandising: Empujadores, separadores ... (pág. 52)
Acabados: ver carta de colores (pág. 166)

Merchandising accessories: Pushers, product divider ... (pag. 52)
Customization: see colors chart (pag. 166)

MP

MURALES PLUG IN DE REFRIGERACIÓN ABIERTAS FRENTE BAJO
PLUG IN R290 REFRIGERATION OPENS LOW FRONT MULTIDECKS

Etiqueta energética
Energy labelling



*(pag. 22)

MURALES
Vertical multideck display cases

SEMIMURALES
Lowmultideck display cases

VITRINAS SUPERMARKET
Refrigeration supermarket counters

ISLAS
Vertical multideck display cases

VITRINAS PASTELERÍA Y HELADOS
Pastry and gelato counter display cases

HORECA
Horeca

MP

Murales plug in de refrigeración abiertas frente bajo
Plug in R290 refrigeration opens low front multidecks



Amplio rango dimensional de producto para ofrecer máxima capacidad

Anchos 650, 750 y 850, longitud de 625 a 2500 y altura 2000 mm

Wide product dimensional range to provide full capacity

650, 750 and 850 wide, 625 to 2500 long and 2000 mm high.



La excelencia en la experiencia de compra

Estantes regulables e inclinables optimizados para cada ancho optimizando la capacidad de carga sin reposiciones

Amplia posibilidad de opciones, accesorios y posibilidades de personalización

Excellence in the shopping experience

Adjustable and tilting shelves optimized for each width to optimize loading capacity without repositioning

Wide range of options, end panels and customization possibilities



Máxima visibilidad del producto expuesto

Frente inferior bajo con display
Iluminación Led de alta eficiencia

Full visibility of the display products

Low front with display
High efficiency LED lighting



Murales Plug in R290

Flexibilidad de implantación: DONDE, COMO y CUANDO quieras

Plug in MULTIDECKS R290

Layout flexibility: WHERE, HOW and WHEN you want



MP | MSPM1

M1 Enchufable / Plug in

*Consultar disponibilidad / Check availability

DIMENSIONES / DIMENSIONS CARACTERÍSTICAS MAIN FEATURES

Medidas / measure
 ✦ 685 x 2000 x [** L mm.]
Estantes / shelves
 ✦ 300 mm.
Exposición / exposition deck
 ✦ 405 mm.
Espesor laterales / end panel thickness
 ✦ 40 mm.

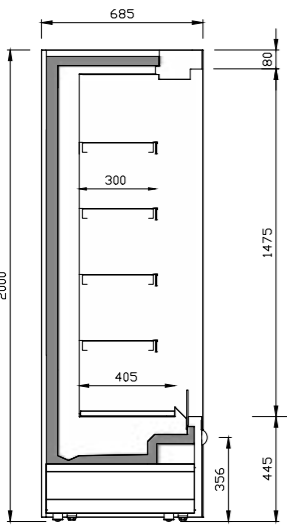

Sección comercial / Commercial section

Mueble vertical de refrigeración abierto con grupo incorporado de propano. Máxima visibilidad de producto. Control electrónico. Iluminación LED en visera color 4000K
5 niveles de exposición:
 ✦ 4 estantes
 ✦ Exposición
 Estantes regulables inclinables con portaprecios
 Frente Display de metacrilato de serie para optimizar el ahorro de energía
 Laterales Display

Plug in Open vertical refrigeration cabinet. Full product visibility. Electronic control. LED lighting 4000K color in canopy.
5 exposure levels:
 ✦ 4 shelves
 ✦ Exposition deck
Tilttable adjustable shelves with prize-holder. Standard perspex display front to optimize energy savings. Display end panels.

RANGO DE TEMPERATURA ISO23953 / TEMPERATURE RANGE ISO23953

Tª Producto / Product Tª	Tª Aplicación / Application Tª
M1 -1°C / +5°C	0°C / +2°C

Clase climática 3 / Climatic class 3
 ✦ 25°C / 60% HR

REFRIGERANTE REFRIGERANT

Propano ✦ R-290	Propane ✦ R-290
---------------------------	---------------------------

DATOS ELÉCTRICOS / ELECTRICAL DATA

230 V / 50 Hz

DATOS MERCHANDISING [x metro] / MERCHANDISING DATA [x meter]

MODELOS DISPONIBLES / AVAILABLE MODELS	Longitud / Length	Longitud total / Total length	TDA/m	Área refrigerada / Refrigerated Area	Volumen refrigerado / Refrigerated volume	Estantes / Shelves	Nº puertas / Doors
MS06PM1 / MS06PCM1	625	705	0,85	1,01	228	4	--
MS09PM1 / MS09PCM1	938	1018	1,27	1,51	341	4	--
MS12PM1 / MS12PCM1	1250	1330	1,69	2,01	455	4	--
MS18PM1 / MS18PCM1	1875	1955	2,53	3,02	683	4	--
MS25PM1 / MS25PCM1	2500	2580	3,38	4,03	910	4	--
MS09PIM1	938	1018	1,27	1,51	341	4	--
MS12PIM1	1250	1330	1,69	2,01	455	4	--
MS18PIM1	1875	1955	2,53	3,02	683	4	--

*Modelos I con acabado exterior e interior de acero inoxidable AISI304 / I model with Stainless Steel AISI304 external and internal

EQUIPAMIENTO OPCIONAL / OPTIONAL EQUIPMENT

Laterales espejo Laterales panorámico y espejo Iluminación LED Vertical y estantes Estándar y Premium Mirror end panels End panel: Panoramic and mirror LED Lighting Vertical and Shelves Infrico & Premium	Kit espejo Separador central acabado espejo/espejo Frente estante de metacrilato Colores iluminación: 4000K, 2700K, RT [carne] Ventiladores electrónicos Mirror Kit Mirror central divider Perspex shelf upstand Colours Lighting: 4000K, 2700K and RT (Meat) Electronics fans	Versión eléctrica 230V/60Hz Accesorios merchandising: Empujadores, separadores ... (pag. 52) Acabados: ver carta de colores (pág. 166) Versión eléctrica 230V/60Hz Merchandising accesories: Pushers, product divider ... (pag. 52) Customization: see colors chart (pag. 166)
--	---	---

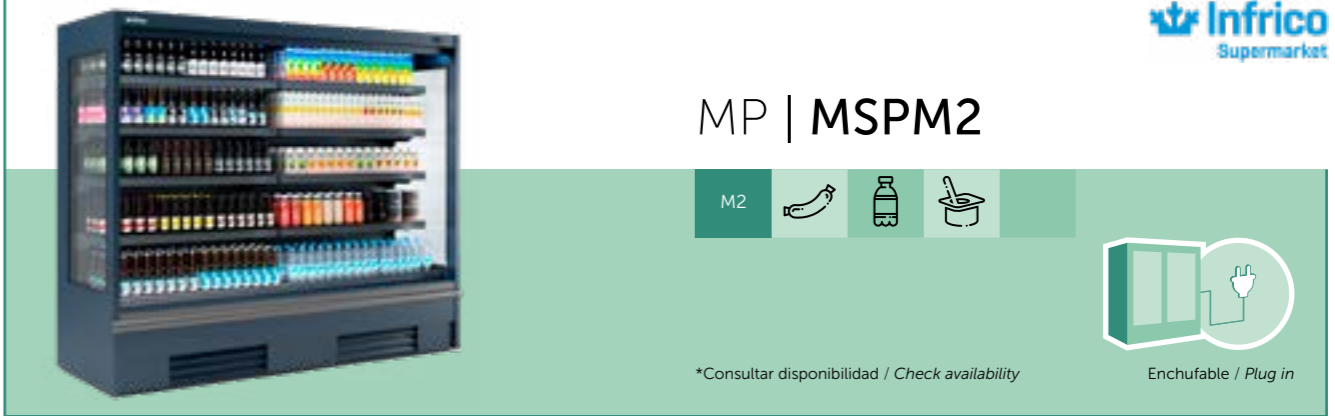

MP | MSPM2

M2 Enchufable / Plug in

*Consultar disponibilidad / Check availability

DIMENSIONES / DIMENSIONS CARACTERÍSTICAS MAIN FEATURES

Medidas / measure
 ✦ 685 x 2000 x [** L mm.]
Estantes / shelves
 ✦ 300 mm.
Exposición / exposition deck
 ✦ 405 mm.
Espesor laterales / end panel thickness
 ✦ 40 mm.

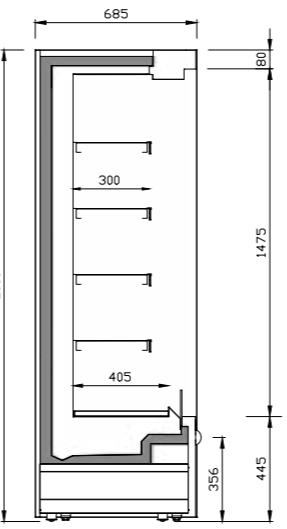

Sección comercial / Commercial section

Mueble vertical de refrigeración abierto con grupo incorporado de propano. Máxima visibilidad de producto. Control electrónico. Iluminación LED en visera color 4000K
5 niveles de exposición:
 ✦ 4 estantes
 ✦ Exposición
 Estantes regulables inclinables con portaprecios.
 Frente Display de metacrilato de serie para optimizar el ahorro de energía.
 Laterales Display.

Plug in Open vertical refrigeration cabinet. Full product visibility. Electronic control. LED lighting 4000K color in canopy.
5 exposure levels:
 ✦ 4 shelves
 ✦ Exposition deck
Tilttable adjustable shelves with prize-holder. Standard perspex display front to optimize energy savings. Display end panels.

RANGO DE TEMPERATURA ISO23953 / TEMPERATURE RANGE ISO23953

Tª Producto / Product Tª	Tª Aplicación / Application Tª
M2 -1°C / +7°C	+2°C / +4°C

Clase climática 3 / Climatic class 3
 ✦ 25°C / 60% HR

REFRIGERANTE REFRIGERANT

Propano ✦ R-290	Propane ✦ R-290
---------------------------	---------------------------

DATOS ELÉCTRICOS / ELECTRICAL DATA

230 V / 50 Hz

DATOS MERCHANDISING [x metro] / MERCHANDISING DATA [x meter]

MODELOS DISPONIBLES / AVAILABLE MODELS	Longitud / Length	Longitud total / Total length	TDA/m	Área refrigerada / Refrigerated Area	Volumen refrigerado / Refrigerated volume	Estantes / Shelves	Nº puertas / Doors
MS06PM2 / MS06PCM2	625	705	0,85	1,01	228	4	--
MS09PM2 / MS09PCM2	938	1018	1,27	1,51	341	4	--
MS12PM2 / MS12PCM2	1250	1330	1,69	2,01	455	4	--
MS18PM2 / MS18PCM2	1875	1955	2,53	3,02	683	4	--
MS25PM2 / MS25PCM2	2500	2580	3,38	4,03	910	4	--
MS09PIM2	938	1018	1,27	1,51	341	4	--
MS12PIM2	1250	1330	1,69	2,01	455	4	--
MS18PIM2	1875	1955	2,53	3,02	683	4	--

*Modelos I con acabado exterior e interior de acero inoxidable AISI304 / I model with Stainless Steel AISI304 external and internal

EQUIPAMIENTO OPCIONAL / OPTIONAL EQUIPMENT

Laterales espejo Laterales panorámico y espejo Iluminación LED Vertical y estantes Estándar y Premium Mirror end panels End panel: Panoramic and mirror LED Lighting Vertical and Shelves Infrico & Premium	Kit espejo Separador central acabado espejo/espejo Frente estante de metacrilato Ventiladores electrónicos Versión eléctrica 230V/60Hz Mirror Kit Mirror central divider Perspex shelf upstand Electronics fans Versión eléctrica 230V/60Hz	Accesorios merchandising: Empujadores, separadores ... (pag. 52) Acabados: ver carta de colores (pág. 166) Merchandising accesories: Pushers, product divider ... (pag. 52) Customization: see colors chart (pag. 166)
--	--	---

MP | MSPH1

H1

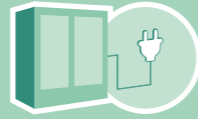

*Consultar disponibilidad / Check availability

Enchufable / Plug in

DIMENSIONES / DIMENSIONS

- Medidas / measure
 - 685 x 2000 x [** L mm.]
- Estantes / shelves
 - 300 mm.
- Exposición / exposition deck
 - 405 mm.
- Espesor laterales / end panel thickness
 - 40 mm.

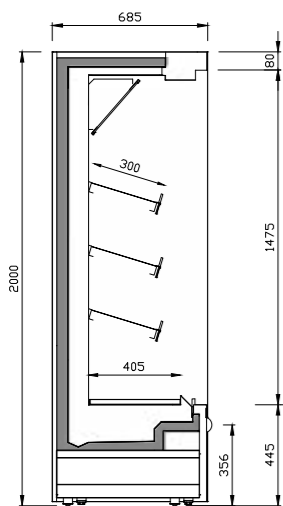

Sección comercial
Commercial section

CARACTERÍSTICAS

- Mueble vertical de refrigeración abierto con grupo incorporado de propano.
- Máxima visibilidad de producto
- Control electrónico
- Iluminación LED en visera color 4000K
- 3 niveles de exposición:**
 - 2 estantes
 - Exposición
 - Espejo interior
- Estantes regulables inclinables con portaprecios
- Fronte Display de metacrilato de serie para optimizar el ahorro de energía
- Laterales Display

MAIN FEATURES

- Plug in Open vertical refrigeration cabinet.
- Full product visibility.
- Electronic control.
- LED lighting 4000K color in canopy.
- 3 exposure levels:**
 - 2 shelves
 - Expositon deck
 - Internal mirror
- Tilttable adjustable shelves with prize-holder.
- Standard perspex display front to optimize energy savings.
- Display end panels.

RANGO DE TEMPERATURA ISO23953 / TEMPERATURE RANGE ISO23953

	Tª Producto / Product Tª	Tª Aplicación / Application Tª
H1	-1°C / +10°C	+4° / +6°C

Clase climática 3 / Climatic class 3
25°C / 60% HR

REFRIGERANTE

Propano
R-290

REFRIGERANT

Propane
R-290

DATOS ELÉCTRICOS / ELECTRICAL DATA

230 V / 50 Hz

DATOS MERCHANDISING [x metro] / MERCHANDISING DATA [x meter]

MODELOS DISPONIBLES AVAILABLE MODELS	Longitud Lenght mm	Longitud total Total lenght mm	TDA/m m²	Área refrigerada Refrigerated Area m²	Volumen refrigerado Refrigerated volume litros	Estantes Shelves	Nº puertas Doors
MS06PH1 / MS06PCH1	625	705	0,85	0,91	185	3	--
MS09PH1 / MS09PCH1	938	1018	1,27	1,22	278	3	--
MS12PH1 / MS12PCH1	1250	1330	1,69	1,63	370	3	--
MS18PH1 / MS18PCH1	1875	1955	2,53	2,44	555	3	--
MS25PH1 / MS25PCH1	2500	2580	3,38	3,25	740	3	--

EQUIPAMIENTO OPCIONAL / OPTIONAL EQUIPMENT

Laterales espejo	Separador central acabado espejo/espejo	separadores ... (pag. 52)
Laterales panorámico y espejo	Fronte estante de metacrilato	Acabados: ver carta de colores (pág. 166)
Iluminación LED	Ventiladores electrónicos	
Vertical y estantes	Versión eléctrica 230V/60Hz	
Estándar y Premium	Accesorios merchandising: Empujadores,	
Mirror end panels	Mirror central divider	divider ... (pag. 52)
End panel: Panoramic and mirror	Perspex shelf upstand	Customization: see colors chart (pag. 166)
LED Lighting	Electronics fans	
Vertical and Shelves	Versión eléctrica 230V/60Hz	
Infrico & Premium	Merchandising accesories: Pushers, product	

MP | MNPM1

M1

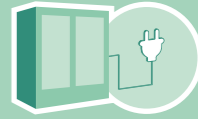

*Consultar disponibilidad / Check availability

Enchufable / Plug in

DIMENSIONES / DIMENSIONS

- Medidas / measure
 - 785 x 2000 x [** L mm.]
- Estantes / shelves
 - 400 mm.
- Exposición / exposition deck
 - 405 mm.
- Espesor laterales / end panel thickness
 - 40 mm.

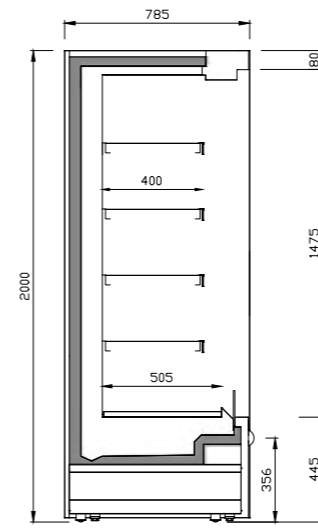

Sección comercial
Commercial section

CARACTERÍSTICAS

- Mueble vertical de refrigeración abierto con grupo incorporado R290.
- Máxima visibilidad de producto.
- Control electrónico.
- Iluminación LED en visera color 4000K
- 5 niveles de exposición:**
 - 4 estantes
 - Exposición
- Estantes regulables inclinables con portaprecios.
- Fronte Display de metacrilato de serie para optimizar el ahorro de energía.
- Laterales Display.

MAIN FEATURES

- Open vertical refrigeration Plug in R290.
- Full product visibility.
- Electronic control.
- LED lighting 4000K color in canopy.
- 5 exposure levels:**
 - 4 shelves
 - Expositon deck
- Tilttable adjustable shelves with prize-holder.
- Standard perspex display front to optimize energy savings.
- Display end panels.

RANGO DE TEMPERATURA ISO23953 / TEMPERATURE RANGE ISO23953

	Tª Producto / Product Tª	Tª Aplicación / Application Tª
M1	-1°C / +5°C	0°C / +2°C

Clase climática 3 / Climatic class 3
25°C / 60% HR

REFRIGERANTE

Propano
R-290

REFRIGERANT

Propane
R-290

DATOS ELÉCTRICOS / ELECTRICAL DATA

230 V / 50 Hz

DATOS MERCHANDISING [x metro] / MERCHANDISING DATA [x meter]

MODELOS DISPONIBLES AVAILABLE MODELS	Longitud Lenght mm	Longitud total Total lenght mm	TDA/m m²	Área refrigerada Refrigerated Area m²	Volumen refrigerado Refrigerated volume litros	Estantes Shelves	Nº puertas Doors
MN06PM1 / MN06PCM1	625	705	0,88	1,32	395	4	--
MN09PM1 / MN09PCM1	938	1018	1,32	1,97	592	4	--
MN12PM1 / MN12PCM1	1250	1330	1,76	2,63	789	4	--
MN18PM1 / MN18PCM1	1875	1955	2,64	3,94	1184	4	--
MN25PM1 / MN25PCM1	2500	2580	3,52	5,26	1578	4	--
MN09PIM1	938	1018	1,32	1,97	592	4	--
MN12PIM1	1250	1330	1,76	2,63	789	4	--
MN18PIM1	1875	1955	2,64	3,94	1184	4	--

*Modelos l con acabado exterior e interior de acero inoxidable AISI30 / I model with Stainless Steel AISI304 external and internal

EQUIPAMIENTO OPCIONAL / OPTIONAL EQUIPMENT

Laterales espejo	Kit espejo	Accesorios merchandising: Empujadores,
Laterales panorámico y espejo	Separador central acabado espejo/espejo	separadores ... (pag. 52)
Iluminación LED	Fronte estante de metacrilato	Acabados: ver carta de colores (pág. 166)
Vertical y estantes	Ventiladores electrónicos	
Estándar y Premium	Versión eléctrica 230V/60Hz	
Mirror end panels	Mirror Kit	Merchandising accesories: Pushers, product
End panel: Panoramic and mirror	Mirror central divider	divider ... (pag. 52)
LED Lighting	Perspex shelf upstand	Customization: see colors chart (pag. 166)
Vertical and Shelves	Electronics fans	
Infrico & Premium	Versión eléctrica 230V/60Hz	

MP | MNPM2

M2

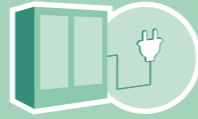

*Consultar disponibilidad / Check availability

Enchufable / Plug in



DIMENSIONES / DIMENSIONS

Medidas / measure

✦ 785 x 2000 x [** L mm.]

Estantes / shelves

✦ 400 mm.

Exposición / exposition deck

✦ 405 mm.

Espesor laterales / end panel thickness

✦ 40 mm.

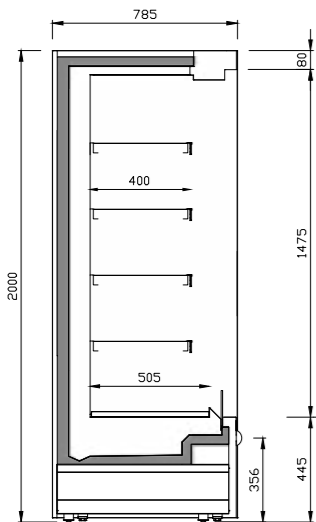

Sección comercial
Commercial section

CARACTERÍSTICAS

Mueble vertical de refrigeración abierto con grupo incorporado R290. Máxima visibilidad de producto. Control electrónico. Iluminación LED en visera color 4000K
5 niveles de exposición:
 ✦ 4 estantes
 ✦ Exposición
 Estantes regulables inclinables con portaprecios. Frente Display de metacrilato de serie para optimizar el ahorro de energía. Laterales Display.

MAIN FEATURES

Open vertical refrigeration Plug in R290. Full product visibility. Electronic control. LED lighting 4000K color in canopy.
5 exposure levels:
 ✦ 4 shelves
 ✦ Exposition deck
 Tilttable adjustable shelves with prize-holder. Standard perspex display front to optimize energy savings. Display end panels.

RANGO DE TEMPERATURA ISO23953 / TEMPERATURE RANGE ISO23953

	Tª Producto / Product Tª	Tª Aplicación / Application Tª
M2	-1°C / +7°C	+2°C / +4°C

Clase climática 3 / Climatic class 3

✦ 25°C / 60% HR

REFRIGERANTE

Propano
✦ R-290

REFRIGERANT

Propane
✦ R-290

DATOS ELÉCTRICOS / ELECTRICAL DATA

230 V / 50 Hz

DATOS MERCHANDISING [x metro] / MERCHANDISING DATA [x meter]

MODELOS DISPONIBLES AVAILABLE MODELS	Longitud Lenght mm	Longitud total Total lenght mm	TDA/m m²	Área refrigerada Refrigerated Area m²	Volumen refrigerado Refrigerated volume litros	Estantes Shelves	Nº puertas Doors
MN06PM2 / MN06PCM2	625	705	0,88	1,32	395	4	--
MN09PM2 / MN09PCM2	938	1018	1,32	1,97	592	4	--
MN12PM2 / MN12PCM2	1250	1330	1,76	2,63	789	4	--
MN18PM2 / MN18PCM2	1875	1955	2,64	3,94	1184	4	--
MN25PM2 / MN25PCM2	2500	2580	3,52	5,26	1578	4	--
MN09PIM2	938	1018	1,32	1,97	592	4	--
MN12PIM2	1250	1330	1,76	2,63	789	4	--
MN18PIM2	1875	1955	2,64	3,94	1184	4	--

*Modelos I con acabado exterior e interior de acero inoxidable AISI304 / I model with Stainless Steel AISI304 external and internal

EQUIPAMIENTO OPCIONAL / OPTIONAL EQUIPMENT

Laterales espejo
Laterales panorámico y espejo
Iluminación LED
Vertical y estantes
Estándar y Premium

Mirror end panels
End panel: Panoramic and mirror
LED Lighting
Vertical and Shelves
Infrico & Premium

Kit espejo
Separador central acabado espejo/espejo
Frente estante de metacrilato
Ventiladores electrónicos
Versión eléctrica 230V/60Hz

Mirror Kit
Mirror central divider
Perspex shelf upstand
Electronics fans
Versión eléctrica 230V/60Hz

Accesorios merchandising: Empujadores, separadores ... (pág. 52)
Acabados: ver carta de colores (pág. 166)

Merchandising accesories: Pushers, product divider ... (pág. 52)
Customization: see colors chart (pag. 166)

MP | MNPH1

H1



*Consultar disponibilidad / Check availability

Enchufable / Plug in



DIMENSIONES / DIMENSIONS

Medidas / measure

✦ 785 x 2000 x [** L mm.]

Estantes / shelves

✦ 400 mm.

Exposición / exposition deck

✦ 405 mm.

Espesor laterales / end panel thickness

✦ 40 mm.

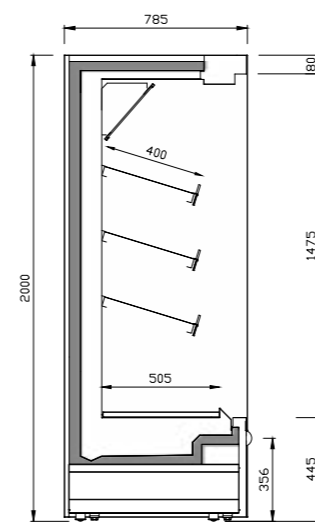

Sección comercial
Commercial section

CARACTERÍSTICAS

Mueble vertical de refrigeración abierto con grupo incorporado R290. Máxima visibilidad de producto. Control electrónico. Iluminación LED en visera color 4000K
3 niveles de exposición:
 ✦ 2 estantes
 ✦ Exposición
 Estantes regulables inclinables con portaprecios. Frente Display de metacrilato de serie para optimizar el ahorro de energía. Laterales Display.

MAIN FEATURES

Open vertical refrigeration Plug in R290. Full product visibility. Electronic control. LED lighting 4000K color in canopy.
3 exposure levels:
 ✦ 2 shelves
 ✦ Exposition deck
 Tilttable adjustable shelves with prize-holder. Standard perspex display front to optimize energy savings. Display end panels.

RANGO DE TEMPERATURA ISO23953 / TEMPERATURE RANGE ISO23953

	Tª Producto / Product Tª	Tª Aplicación / Application Tª
H1	-1°C / +10°C	+4° / +6°C

Clase climática 3 / Climatic class 3

✦ 25°C / 60% HR

REFRIGERANTE

Propano
✦ R-290

REFRIGERANT

Propane
✦ R-290

DATOS ELÉCTRICOS / ELECTRICAL DATA

230 V / 50 Hz

DATOS MERCHANDISING [x metro] / MERCHANDISING DATA [x meter]

MODELOS DISPONIBLES AVAILABLE MODELS	Longitud Lenght mm	Longitud total Total lenght mm	TDA/m m²	Área refrigerada Refrigerated Area m²	Volumen refrigerado Refrigerated volume litros	Estantes Shelves	Nº puertas Doors
MN06PH1 / MN06PCH1	625	705	0,88	0,82	244	3	--
MN09PH1 / MN09PCH1	938	1018	1,32	1,22	367	3	--
MN12PH1 / MN12PCH1	1250	1330	1,76	1,63	489	3	--
MN18PH1 / MN18PCH1	1875	1955	2,64	2,45	734	3	--
MN25PH1 / MN25PCH1	2500	2580	3,52	3,25	979	3	--

EQUIPAMIENTO OPCIONAL / OPTIONAL EQUIPMENT

Laterales espejo
Laterales panorámico y espejo
Iluminación LED
Vertical y estantes
Estándar y Premium

Mirror end panels
End panel: Panoramic and mirror
LED Lighting
Vertical and Shelves
Infrico & Premium

Separador central acabado espejo/espejo
Frente estante de metacrilato
Ventiladores electrónicos
Versión eléctrica 230V/60Hz
Accesorios merchandising: Empujadores,

Mirror central divider
Perspex shelf upstand
Electronics fans
Versión eléctrica 230V/60Hz
Merchandising accesories: Pushers, product

separadores ... (pág. 52)
Acabados: ver carta de colores (pág. 166)

divider ... (pág. 52)
Customization: see colors chart (pag. 166)

MP | MLPM1



DIMENSIONES / DIMENSIONS

- Medidas / measure: 885 x 2000 x [** L mm.]
- Estantes / shelves: 400 mm.
- Exposición / exposition deck: 605 mm.
- Espesor laterales / end panel thickness: 40 mm.

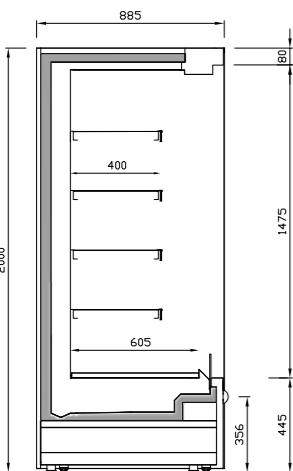

Sección comercial / Commercial section

CARACTERÍSTICAS

Mueble vertical de refrigeración abierto con grupo incorporado de propano. Máxima visibilidad de producto. Control electrónico. Iluminación LED en visera color 4000K. **5 niveles de exposición:**

- 4 estantes
- Exposición

Estantes regulables inclinables con portaprecios. Frente Display de metacrilato de serie para optimizar el ahorro de energía. Laterales Display.

MAIN FEATURES

Plug in Open vertical refrigeration cabinet. Full product visibility. Electronic control. LED lighting 4000K color in canopy. **5 exposure levels:**

- 4 shelves
- Expositon deck

Tilttable adjustable shelves with prize-holder. Standard perspex display front to optimize energy savings. Display end panels.

RANGO DE TEMPERATURA ISO23953 / TEMPERATURE RANGE ISO23953

Tª Producto / Product Tª	Tª Aplicación / Application Tª
M1 -1°C / +5°C	0°C / +2°C

Clase climática 3 / Climatic class 3
25°C / 60% HR

REFRIGERANTE

Propano
R-290

REFRIGERANT

Propane
R-290

DATOS ELÉCTRICOS / ELECTRICAL DATA

230 V / 50 Hz

DATOS MERCHANDISING [x metro] / MERCHANDISING DATA [x meter]

MODELOS DISPONIBLES / AVAILABLE MODELS	Longitud / Length	Longitud total / Total length	TDA/m	Área refrigerada / Refrigerated Area	Volumen refrigerado / Refrigerated volume	Estantes / Shelves	Nº puertas / Doors
	mm	mm	m²	m²	litros		
ML06PM1 / ML06PCM1	625	705	0,91	1,63	401	4	--
ML09PM1 / ML09PCM1	938	1018	1,36	2,45	602	4	--
ML12PM1 / ML12PCM1	1250	1330	1,81	3,26	803	4	--
ML18PM1 / ML18PCM1	1875	1955	2,72	4,89	1204	4	--
ML25PM1 / ML25PCM1	2500	2580	3,63	6,53	1605	4	--
ML09PIM1	938	1018	1,36	2,45	602	4	--
ML12PIM1	1250	1330	1,81	3,26	803	4	--
ML18PIM1	1875	1955	2,72	4,89	1204	4	--

*Modelos I con acabado exterior e interior de acero inoxidable AISI304 / I model with Stainless Steel AISI304 external and internal

EQUIPAMIENTO OPCIONAL / OPTIONAL EQUIPMENT

Laterales espejo
Laterales panorámico y espejo
Iluminación LED
Vertical y estantes
Estándar y Premium

Mirror end panels
End panel: Panoramic and mirror
LED Lighting
Vertical and Shelves
Infrico & Premium

Kit espejo
Separador central acabado espejo/espejo
Frente estante de metacrilato
Ventiladores electrónicos
Versión eléctrica 230V/60Hz

Mirror Kit
Mirror central divider
Perspex shelf upstand
Electronics fans
Versión eléctrica 230V/60Hz

Accesorios merchandising: Empujadores, separadores ... (pag. 52)
Acabados: ver carta de colores (pág. 166)

Merchandising accesories: Pushers, product divider ... (pag. 52)
Customization: see colors chart (pag. 166)

MP | MLPM2



DIMENSIONES / DIMENSIONS

- Medidas / measure: 885 x 2000 x [** L mm.]
- Estantes / shelves: 400 mm.
- Exposición / exposition deck: 605 mm.
- Espesor laterales / end panel thickness: 40 mm.

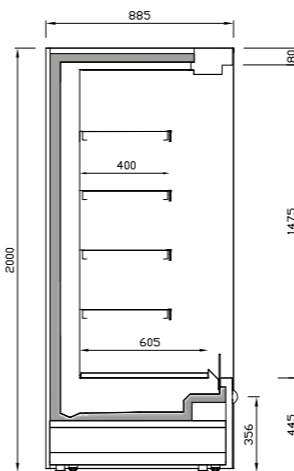

Sección comercial / Commercial section

CARACTERÍSTICAS

Mueble vertical de refrigeración abierto con grupo incorporado de propano. Máxima visibilidad de producto. Control electrónico. Iluminación LED en visera color 4000K. **5 niveles de exposición:**

- 4 estantes
- Exposición

Estantes regulables inclinables con portaprecios. Frente Display de metacrilato de serie para optimizar el ahorro de energía. Laterales Display.

MAIN FEATURES

Plug in Open vertical refrigeration cabinet. Full product visibility. Electronic control. LED lighting 4000K color in canopy. **5 exposure levels:**

- 4 shelves
- Expositon deck

Tilttable adjustable shelves with prize-holder. Standard perspex display front to optimize energy savings. Display end panels.

RANGO DE TEMPERATURA ISO23953 / TEMPERATURE RANGE ISO23953

Tª Producto / Product Tª	Tª Aplicación / Application Tª
M2 -1°C / +7°C	+2°C / +4°C

Clase climática 3 / Climatic class 3
25°C / 60% HR

REFRIGERANTE

Propano
R-290

REFRIGERANT

Propane
R-290

DATOS ELÉCTRICOS / ELECTRICAL DATA

230 V / 50 Hz

DATOS MERCHANDISING [x metro] / MERCHANDISING DATA [x meter]

MODELOS DISPONIBLES / AVAILABLE MODELS	Longitud / Length	Longitud total / Total length	TDA/m	Área refrigerada / Refrigerated Area	Volumen refrigerado / Refrigerated volume	Estantes / Shelves	Nº puertas / Doors
	mm	mm	m²	m²	litros		
ML06PM2 / ML06PCM2	625	705	0,91	1,63	401	4	--
ML09PM2 / ML09PCM2	938	1018	1,36	2,45	602	4	--
ML12PM2 / ML12PCM2	1250	1330	1,81	3,26	803	4	--
ML18PM2 / ML18PCM2	1875	1955	2,72	4,89	1204	4	--
ML25PM2 / ML25PCM2	2500	2580	3,63	6,53	1605	4	--
ML09PIM2	938	1018	1,36	2,45	602	4	--
ML12PIM2	1250	1330	1,81	3,26	803	4	--
ML18PIM2	1875	1955	2,72	4,89	1204	4	--

*Modelos I con acabado exterior e interior de acero inoxidable AISI304 / I model with Stainless Steel AISI304 external and internal

EQUIPAMIENTO OPCIONAL / OPTIONAL EQUIPMENT

Laterales espejo
Laterales panorámico y espejo
Iluminación LED
Vertical y estantes
Estándar y Premium

Mirror end panels
End panel: Panoramic and mirror
LED Lighting
Vertical and Shelves
Infrico & Premium

Kit espejo
Separador central acabado espejo/espejo
Frente estante de metacrilato
Ventiladores electrónicos
Versión eléctrica 230V/60Hz

Mirror Kit
Mirror central divider
Perspex shelf upstand
Electronics fans
Versión eléctrica 230V/60Hz

Accesorios merchandising: Empujadores, separadores ... (pag. 52)
Acabados: ver carta de colores (pág. 166)

Merchandising accesories: Pushers, product divider ... (pag. 52)
Customization: see colors chart (pag. 166)

MP

MURALES PLUG IN DE REFRIGERACIÓN ABIERTAS FRENTE BAJO
PLUG IN R290 REFRIGERATION OPENS LOW FRONT MULTIDECKS

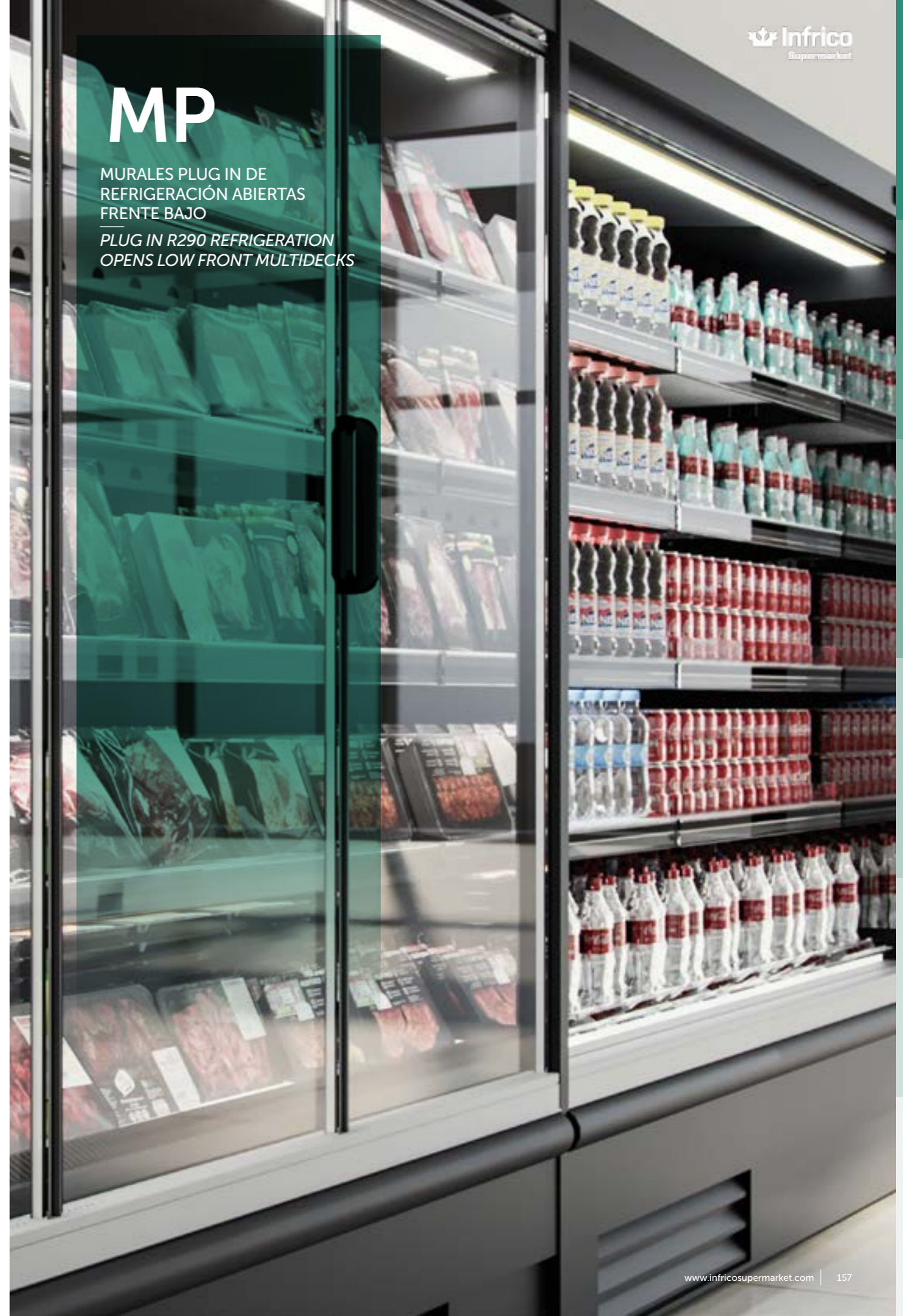

1



MP | MLPH1

H1

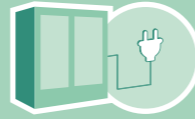

Enchufable / Plug in

DIMENSIONES / DIMENSIONS

Medidas / measure

✦ 685 x 2000 x [** L mm.]

Estantes / shelves

✦ 300 mm.

Exposición / exposition deck

✦ 605 mm.

Espesor laterales / end panel thickness

✦ 40 mm.

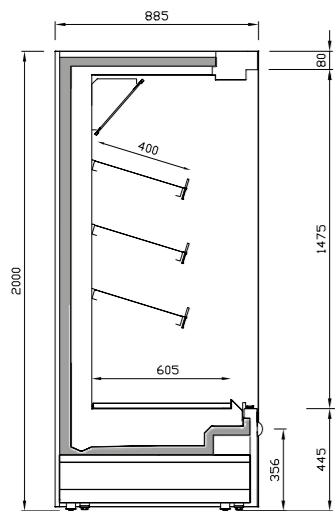

Sección comercial
Commercial section

CARACTERÍSTICAS

Mueble vertical de refrigeración abierto con grupo incorporado de propano.

Máxima visibilidad de producto

Control electrónico

Iluminación LED en visera color 4000K

3 niveles de exposición:

✦ 2 estantes

✦ Exposición

✦ Espejo interior

Estantes regulables inclinables con portaprecios

Frente Display de metacrilato de serie para optimizar el ahorro de energía

Laterales Display

MAIN FEATURES

Plug in Open vertical refrigeration cabinet.

Full product visibility.

Electronic control.

LED lighting 4000K color in canopy.

3 exposure levels:

✦ 2 shelves

✦ Exposition deck

✦ Internal mirror

Tilttable adjustable shelves with prize-holder.

Standard perspex display front to optimize energy savings.

Display end panels.

RANGO DE TEMPERATURA ISO23953 / TEMPERATURE RANGE ISO23953

	Tº Producto / Product Tº	Tº Aplicación / Application Tº
H1	-1°C / +10°C	+4° / +6°C

Clase climática 3 / Climatic class 3

✦ 25°C / 60% HR

REFRIGERANTE

REFRIGERANT

Propano

✦ R-290

Propane

✦ R-290

DATOS ELÉCTRICOS / ELECTRICAL DATA

230 V / 50 Hz

DATOS MERCHANDISING [x metro] / MERCHANDISING DATA [x meter]

MODELOS DISPONIBLES AVAILABLE MODELS	Longitud Length mm	Longitud total Total length mm	TDA/m m²	Área refrigerada Refrigerated Area m²	Volumen refrigerado Refrigerated volume litros	Estantes Shelves	Nº puertas Doors
ML06PH1 / ML06PCH1	625	705	0,91	1,13	352	3	--
ML09PH1 / ML09PCH1	938	1018	1,36	1,70	528	3	--
ML12PH1 / ML12PCH1	1250	1330	1,81	2,26	704	3	--
ML18PH1 / ML18PCH1	1875	1955	2,72	3,39	1056	3	--
ML25PH1 / ML25PCH1	2500	2580	3,63	4,53	1408	3	--

EQUIPAMIENTO OPCIONAL / OPTIONAL EQUIPMENT

Laterales espejo
Laterales panorámico y espejo
Iluminación LED
Vertical y estantes
Estándar y Premium

Mirror end panels
End panel: Panoramic and mirror
LED Lighting
Vertical and Shelves
Infrico & Premium

Separador central acabado espejo/espejo
Frente estante de metacrilato
Ventiladores electrónicos
Versión eléctrica 230V/60Hz
Accesorios merchandising: Empujadores,

Mirror central divider
Perspex shelf upstand
Electronics fans
Versión eléctrica 230V/60Hz
Merchandising accesories: Pushers, product

separadores ... (pag. 52)
Acabados: ver carta de colores (pág. 166)

divider ... (pag. 52)
Customization: see colors chart (pag. 166)

1

MBTP

MURALES PLUG IN DE
CONGELACIÓN CERRADAS
PLUG IN FREEZER FULL GLASS
DOORS MUKLTIDECKS

Dairy

Frozen Food

Etiqueta energética
Energy labelling



*(pag. 22)

MURALES
Vertical multideck display cases

SEMIMURALES
Lowmultideck display cases

VITRINAS SUPERMARKET
Refrigeration supermarket counters

ISLAS
Vertical multideck display cases

VITRINAS PASTELERÍA Y HELADOS
Pastry and gelato counter display cases

HORECA
Horeca

MBTP

Murales plug in de congelación cerradas
Plug in Freezer full glass doors multidecks



Dimensiones de producto optimizadas para ofrecer máxima capacidad con un menor espacio ocupado

Ancho 750, longitudes de 1250 a 2500 y altura de 2050 mm (2400 mm con la unidad)

Optimized product sizes for maximum capacity with a smaller footprint

Width 750, lengths of 1564 and 2,343 and height of 2050 mm (2400 mm with unit)



La excelencia en la experiencia de compra

Amplia posibilidad de opciones, accesorios y posibilidades de personalización

Línea estética Experience engamables con las murales de refrigeración abiertos y cerrados

Excellence in the shopping experience

Wide range of options, accessories and customization possibilities

Experience aesthetic line engamables with open and closed refrigeration multideck display cases



Máxima visibilidad del producto expuesto

Puertas de cristal triple con efecto todo cristal sin marco
Iluminación Led vertical de alta eficiencia en las puertas

Full visibility of the display products

Frameless full glass effect triple glass doors
High-efficiency vertical LED lighting in doors



Murales Plug in R290

Flexibilidad de implantación: DONDE, COMO y CUANDO quieras

Plug in MULTIDECKS R290

Layout flexibility: WHERE, HOW and WHEN you want

Frozen Food

MBT | MNBTP

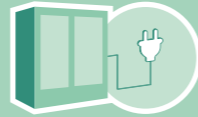

Enchufable / Plug in



DIMENSIONES / DIMENSIONS

Medidas / measure

☛ 780 x 2000 x [** L mm.]

Estantes / shelves

☛ 400 mm.

Exposición / exposition deck

☛ 425 mm.

Espesor laterales / end panel thickness

☛ 60 mm.

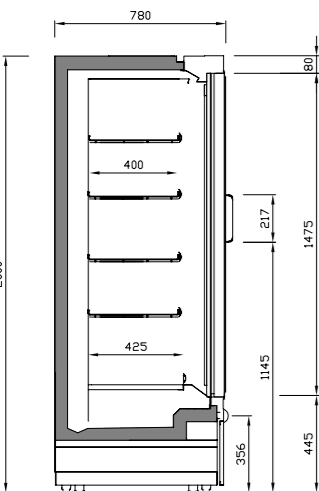

Sección comercial
Commercial section

CARACTERÍSTICAS

Mueble vertical plug in de congelación con puertas de cristal.
Puertas de cristal triple con acabado todo cristal sin marcos en color negro Vidrios templados y bajo emisivos. Puertas con cierre automático y anclaje fijo mecánico para facilitar la reposición del producto.
Cristal calefactado
Control electrónico XR70CX
Desescarche gas caliente
Iluminación LED 24V vertical color blanco frío

5 niveles de exposición:

- ☛ 4 estantes de varilla
- ☛ Exposición

Portaprecios 40 mm en estantes y Exposición
Laterales opacos.

MAIN FEATURES

Plug in Frozen vertical closed display cases with glass hinged doors.
Triple full glass doors without frame finish in black color Toughened and low E glasses Doors with automatic closing and mechanical fixed to facilitate shelf-stocking
Heated glass
XR70CX electronic control
Hot gas defrosts
LED lighting 24V vertical cold white color. Electronic control.

5 exposure levels:

- ☛ 4 wire shelves
- ☛ Expositon deck

Prize-holder 40 mm. on shelves and exposition deck.
Solid end panels

RANGO DE TEMPERATURA ISO23953 / TEMPERATURE RANGE ISO23953

	T° Producto / Product T°	T° Aplicación / Application T°
L1	-15°C / -18°C	-23° / -25°C

Clase climática 3 / Climatic class 3

☛ 25°C / 60% HR

REFRIGERANTE

Propano
☛ R-290

REFRIGERANT

Propane
☛ R-290

DATOS ELÉCTRICOS / ELECTRICAL DATA

230 V / 50 Hz

DATOS MERCHANDISING [x metro] / MERCHANDISING DATA [x meter]

MODELOS DISPONIBLES AVAILABLE MODELS	Longitud Lenght mm	Longitud total Total lenght mm	TDA/m m²	Área refrigerada Refrigerated Area m²	Volumen refrigerado Refrigerated volume litros	Estantes Shelves	Nº puertas Doors
MN2PBTPCL1/MN2PBTPCL1	1250	1330	1,15	2,54	664	4	--
MN3PBTPCL1/MN3PBTPCL1	1875	1955	1,72	3,81	996	4	--
MN4PBTPCL1/MN4PBTPCL1	2500	2580	2,29	5,08	1328	4	--

EQUIPAMIENTO OPCIONAL / OPTIONAL EQUIPMENT

Laterales: Panorámico
Separador central opaco
Separador de producto fijo de metacrilato
Bastidor de alta eficiencia

Panoramic end panel
Solid central divider
Perspex fixed divider
High efficiency frame

Puertas sin resistencias de alta eficiencia
Estantes de varilla
Versión eléctrica 230V/60Hz
Ventiladores electrónicos

High efficiency doors
Wire shelves
230v/60Hz electrical data
Electronics fans

Acabados: ver carta de colores (pág. 166)

Customization: see colors chart (pag. 166)

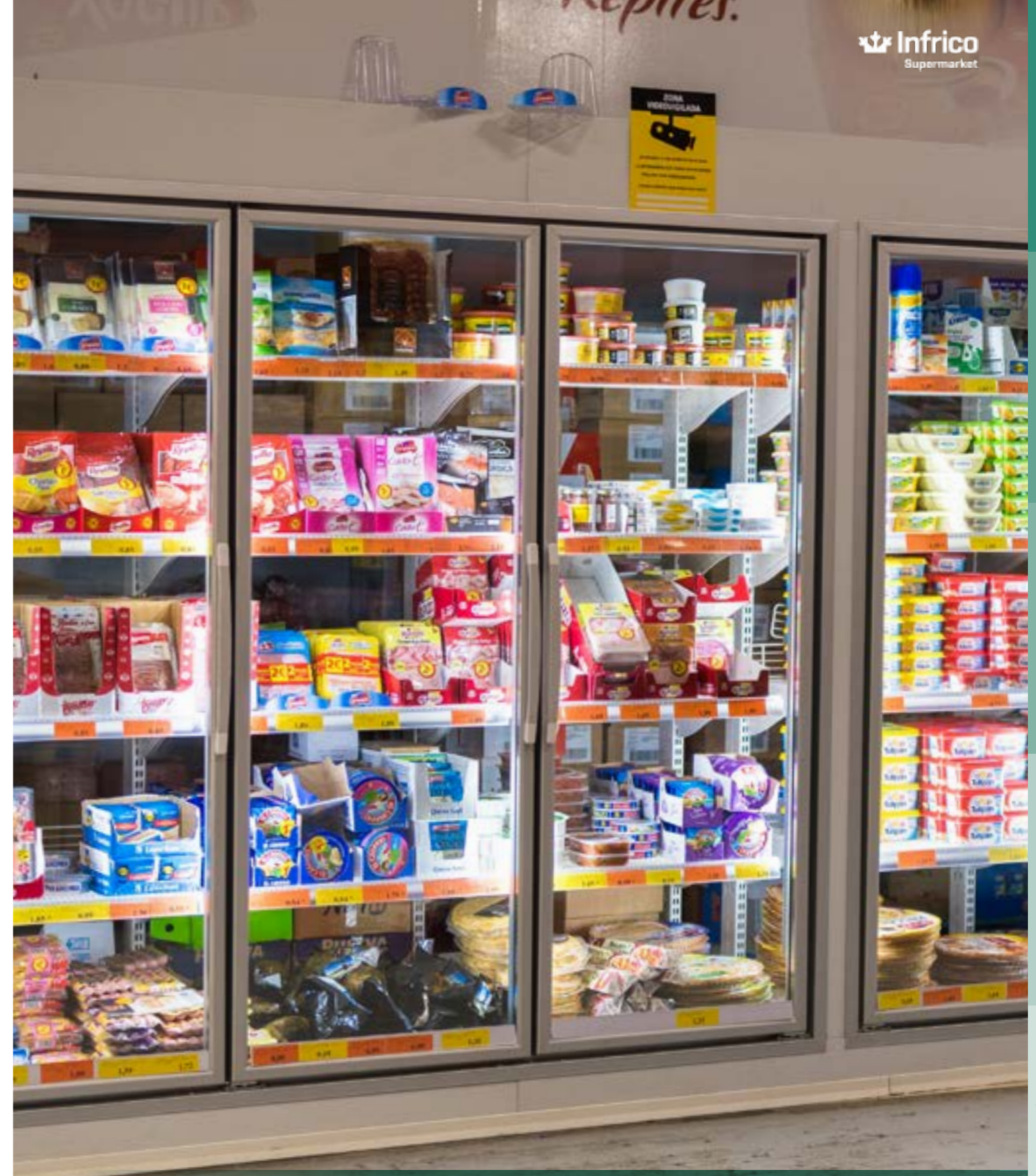

WALK-IN COOLER FREEZER



Color negro opcional
Optional black color

WALK-IN COOLER

Refrigeración
Refrigeration



CARACTERÍSTICAS

Recinto refrigerado con puertas de cristal triple.
Puertas con marco de puerta en aluminio anodizado, burlete magnético y cierre automático.
Cristal exterior templado.
Panel machihembrado de 80 mm. de espesor.
Se envían con el hueco puerta ya realizado para facilitar su instalación.
Iluminación LED vertical (opcional).
Una estantería por puerta.
5 niveles de exposición:

- ✦ 4 estantes
- ✦ Base

Portaprecios en los estantes.
Equipo frigorífico no incluido compacto techo (a definir en la oferta para cada condición de trabajo).

MAIN FEATURES

Refrigerated area with triple-glazed doors.
Doors with anodized aluminum door frame, magnetic weatherstrip and automatic closing.
Tempered outer glass.
Panel with tongue-and-groove joint 80 mm. thick.
They are supplied with the hole in the door already made to facilitate installation.
Vertical LED lighting (optional).
One shelf per door.
5 exposure levels:

- ✦ 4 wire shelves vv
- ✦ Expositon deck

Price-holders on the shelves.
Compact refrigeration equipment ceiling not included (to be defined in the offer for each working condition).

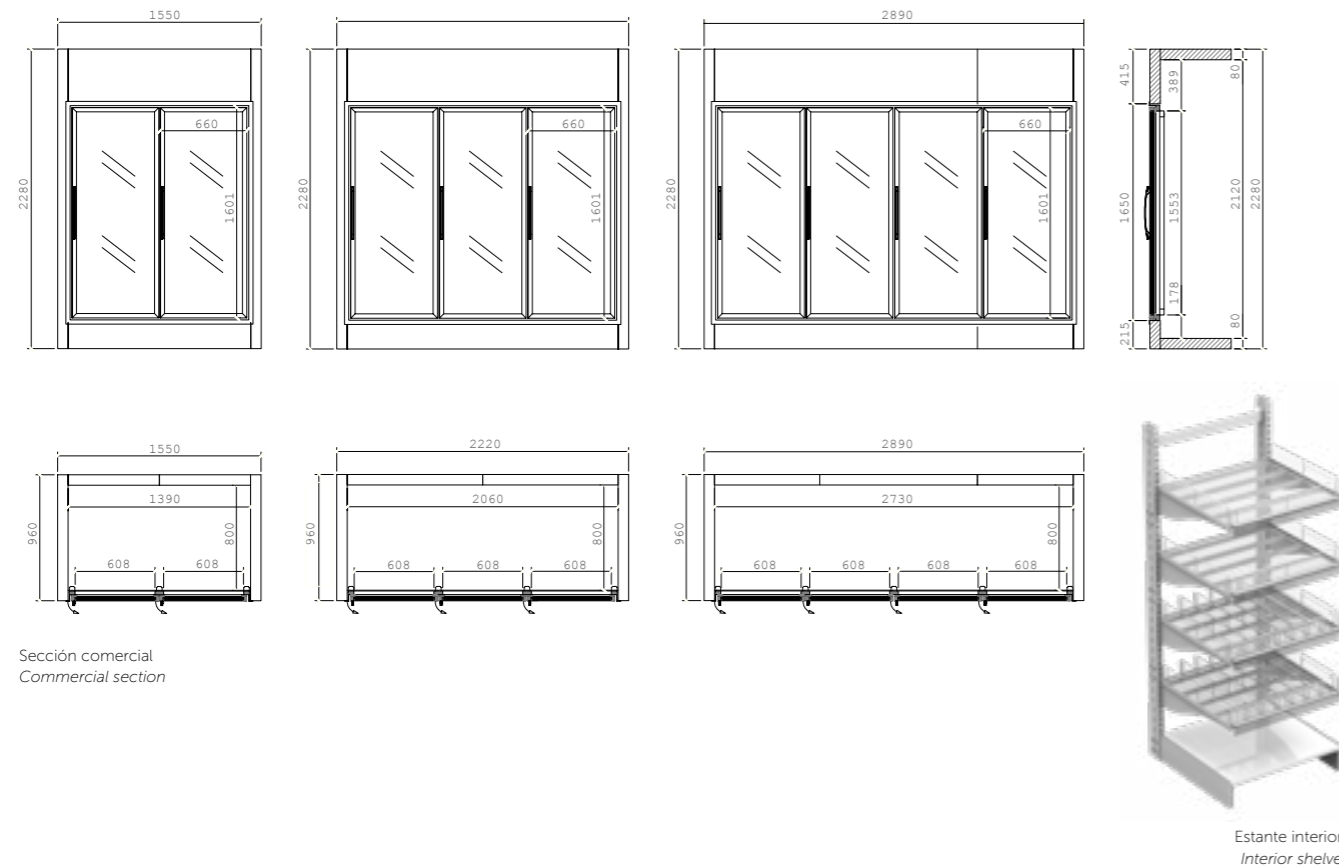

Sección comercial
Commercial section

Estante interior
Interior shelf

DATOS TÉCNICOS / TECHNICAL DATA

MODELOS DISPONIBLES AVAILABLE MODELS	Medidas Exteriores / Exterior dimensions			N° Puertas / Doors		Volumen Volume m ³
	Fondo Depth	Longitud Length	Altura Height	Cristal Glass	N° Puertas Doors Ciegas Solid	
PMC2P200915	960	1550	2280	2	0	2,36
PMC3P200922	960	2220	2280	3	0	3,49
PMC4P200928	960	2890	2280	4	0	4,63
PMC5P200935	960	3560	2280	5	0	5,77

WALK-IN FREEZER

Congelación
Freezer



Color blanco opcional
Optional White color

CARACTERÍSTICAS

Recinto refrigerado con puertas de cristal triple.
Puertas con marco de puerta en aluminio anodizado, burlete magnético y cierre automático.
Cristal exterior templado.
Panel machihembrado de 80 mm. de espesor.
Se envían con el hueco puerta ya realizado para facilitar su instalación.
Iluminación LED vertical (opcional).
Una estantería por puerta.
5 niveles de exposición:

- ✦ 4 estantes
- ✦ Base

Portaprecios en los estantes.
Equipo frigorífico no incluido compacto techo (a definir en la oferta para cada condición de trabajo).

MAIN FEATURES

Refrigerated area with triple-glazed doors.
Doors with anodized aluminum door frame, magnetic weatherstrip and automatic closing.
Tempered outer glass.
Panel with tongue-and-groove joint 80 mm. thick.
They are supplied with the hole in the door already made to facilitate installation.
Vertical LED lighting (optional).
One shelf per door.
5 exposure levels:

- ✦ 4 wire shelves vv
- ✦ Expositon deck

Price-holders on the shelves.
Compact refrigeration equipment ceiling not included (to be defined in the offer for each working condition).

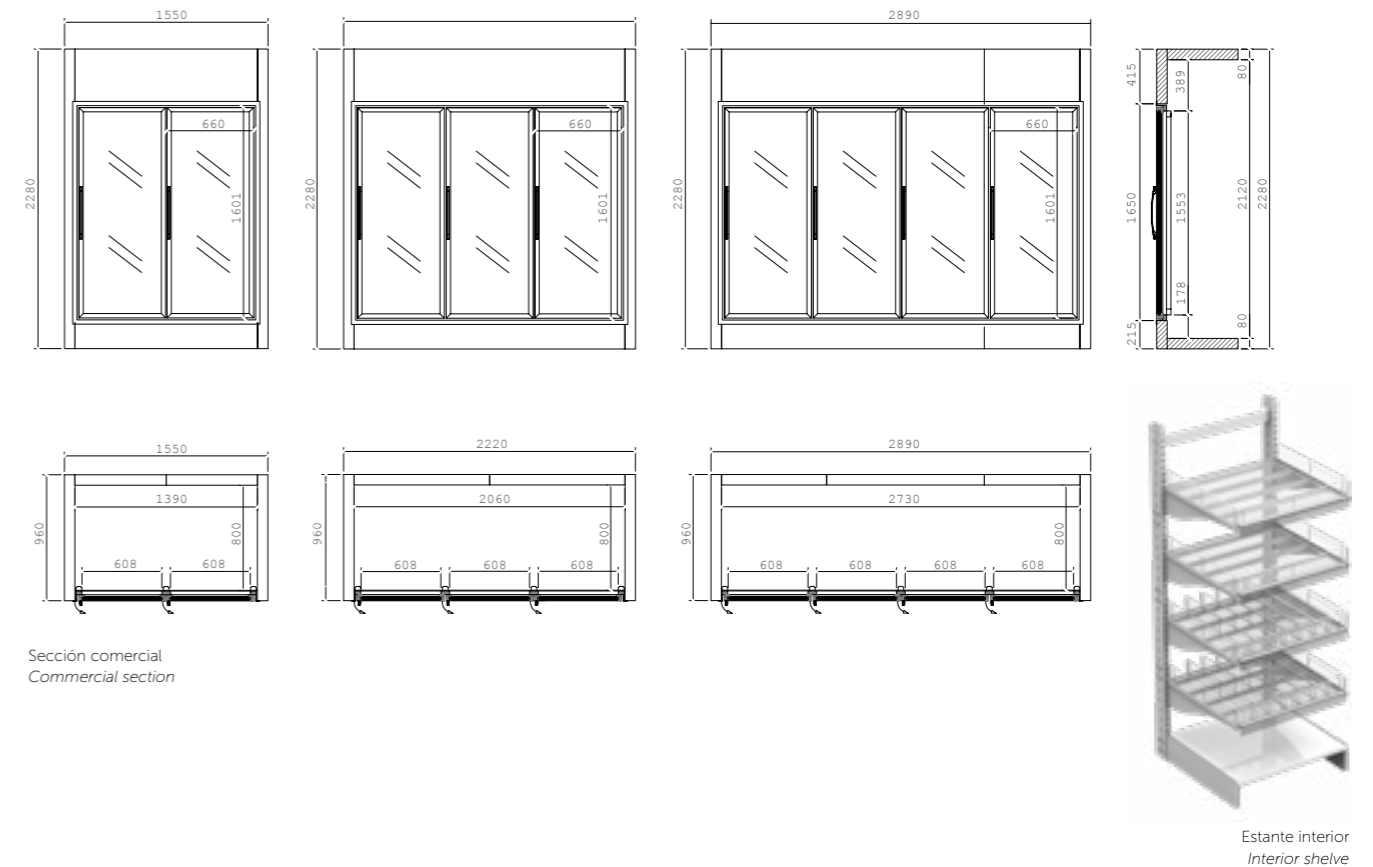

Sección comercial
Commercial section

Estante interior
Interior shelf

DATOS TÉCNICOS / TECHNICAL DATA

MODELOS DISPONIBLES AVAILABLE MODELS	Medidas Exteriores / Exterior dimensions			N° Puertas / Doors		Volumen Volume m ³
	Fondo Depth	Longitud Length	Altura Height	Cristal Glass	N° Puertas Doors Ciegas Solid	
PMC3N200922	960	2220	2280	3	0	3,49
PMC4N200928	960	2890	2280	4	0	4,63
PMC5N200935	960	3560	2280	5	0	5,77

CARTA DE COLORES MURALES / COLORS CHART

Color exterior / ---



- Ral 1015
Beige
Beige
- Ral 1018
Amarillo
Yellow
- Ral 2003
Naranja
Orange
- Ral 3003
Granate
Maroon
- Ral 3020
Rojo
Red
- Ral 5015
Azul
Blue
- Ral 5017
Azul oscuro
Dark blue
- Ral 5011
Azul acero
Steel blue
- Ral 6002
Verde Oscuro
Dark Green
- Ral 6018
Verde
Green
- Ral 6019
Verde Blanquecino
Pastel Green
- Ral 7016
Gris Antracita
Anthracite
- Ral 7035
Gris luminoso
Light gray
- Ral 7037
Gris polvo
Dusty gray
- Ral 7042
Gris tráfico
Traffic gray
- Blanco
White
- Negro
Black
- Acero Inox *

Color interior / ---



- Blanco
White
- Negro
Black
- Acero Inox *

*Ver modelos disponibles * To see available models

Ejemplos / Examples

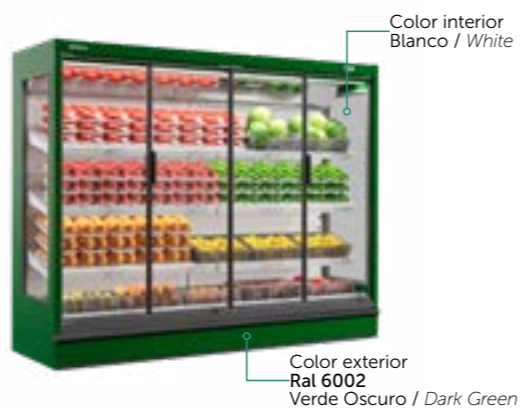
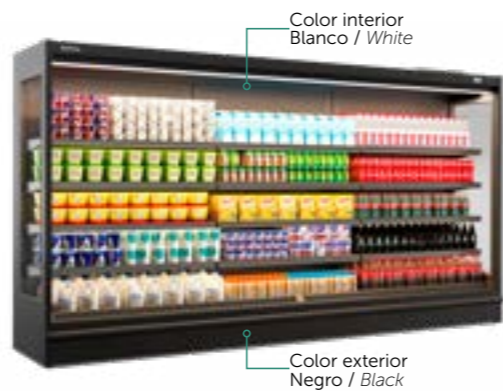
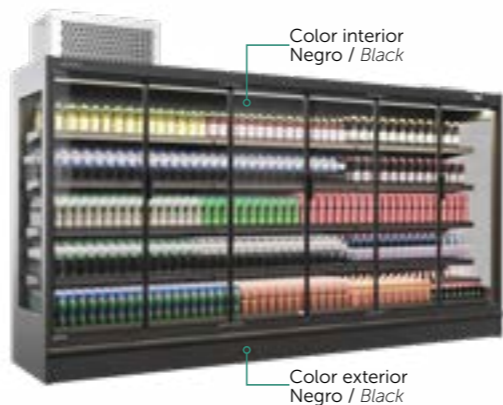

CARTA DE COLORES MURALES / COLORS CHART

Experience grupo incorporado / Plugin Experience



Experience grupo remoto Remote Experience

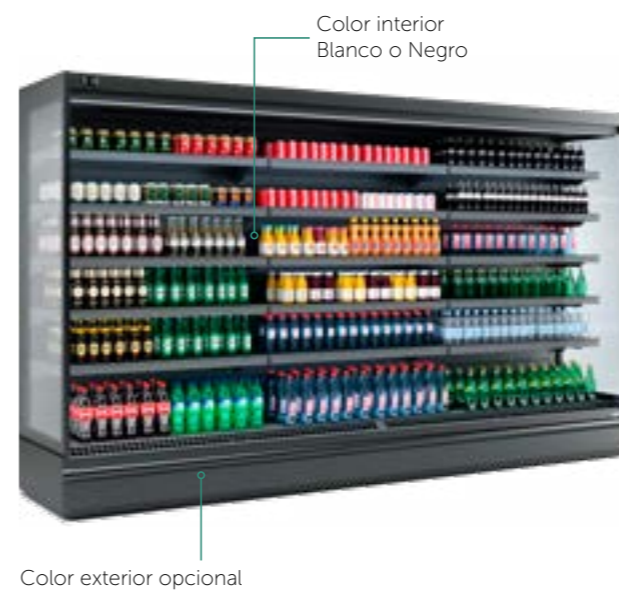

Laterales End panels



02

SEMIMURALES Lowmultideck display cases

MURALES
Vertical multideck display cases

SEMIMURALES
Lowmultideck display cases

VITRINAS SUPERMARKET
Refrigeration supermarket counters

ISLAS
Vertical multideck display cases

VITRINAS PASTELERÍA Y HELADOS
Pastry and gelato counter display cases

HORECA
Horeca

2

Serie / Series	Descripción / Description	Pag.
	Semimurales remotas de refrigeración abiertas y cerradas con puertas de cristal doble con cristales templados y bajo emisivo	170
SMDG SMPB	<i>Remote refrigeration open and closed low multidecks</i>	
	Semimurales plug in de refrigeración cerradas	176
SMDCP	<i>Plug in refrigeration doors lowmultidecks</i>	

Serie / Series	Descripción / Description	Pag.
	Semimurales plug in de refrigeración cerradas con puertas correderas de cristal doble con cristales templados y bajo emisivo	184
SMP	<i>Closed plug-in refrigeration low multidecks with double sliding glazed doors with tempered and low emissivity glass</i>	
	Semimurales plug in r290 de refrigeración abiertas estética vitrina serie elegance VEG	190
VEG	<i>Closed plug-in refrigeration low multidecks with double sliding glazed doors with tempered and low emissivity glass</i>	
	Carta de colores semi murales	194
CARTA DE COLORES	<i>Multideck color chart</i>	

SMDG SMPB

SEMIMURALES REMOTAS DE REFRIGERACIÓN ABIERTAS Y CERRADAS
REMOTE REFRIGERATION OPEN AND CLOSED LOW MULTIDECKS

Etiqueta energética
Energy labelling



*(pag. 22)

MURALES
Vertical multideck display cases

SEMIMURALES
Low multideck display cases

VITRINAS SUPERMARKET
Refrigeration supermarket counters

ISLAS
Vertical multideck display cases

VITRINAS PASTELERÍA Y HELADOS
Pastry and gelato counter display cases

HORECA
Horeca

SMDG / SMPB

Semimurales remotas de refrigeración abiertas y cerradas con puertas de cristal doble con cristales templados y bajo emisivo
Remote refrigeration open and closed low multidecks



La excelencia en la experiencia de compra

Puertas correderas con cierre suave de serie
Amplia gama de opciones, laterales y posibilidades de personalización

Excellence in the shopping experience

Sliding doors with soft closing as standard
Wide range of options, end panels and customization possibilities



Dimensiones de producto optimizadas para ofrecer máxima capacidad con un menor espacio ocupado

Anchuras 685 y 885, altura 1500 mm y longitudes desde 1250 a 2500 mm

Optimized product sizes for maximum capacity with a smaller footprint

Width 900, height 1500 mm and lengths from 1250 to 3750 mm



Máxima visibilidad del producto expuesto

Puertas de cristal doble totalmente transparentes o frente display en los modelos abiertos
Iluminación Led de alta eficiencia

Full visibility of the display products

Fully transparent double glass doors or display front on open models
High efficiency LED lighting



Preparados para exponer todo tipo de producto refrigerado

M1 y M2

Prepared to display all types of refrigerated products

M1 and M2



SMLDG



Remoto / Remote

DIMENSIONES / DIMENSIONS

- Medidas / measure
 ✦ 904 x 1500 x ** L mm
 Longitud / length
 ✦ [**L] = 1250 / 1875 / 2500 / 3750 mm.
 Estantes / shelves
 ✦ 300-350-400 mm.
 Exposición / exposition deck
 ✦ 600 mm.
 Espesor laterales / end panel thickness
 ✦ 40 mm.

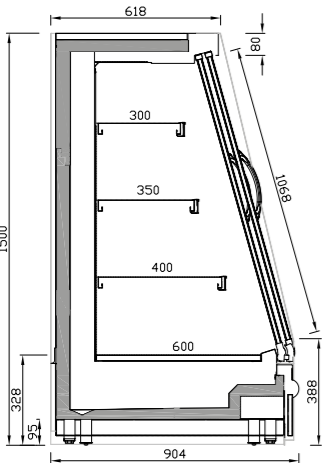

Sección comercial
Commercial section

CARACTERÍSTICAS

Mueble semivertical de refrigeración cerrado con puertas correderas de cristal doble totalmente transparentes. Visibilidad total del producto expuesto para la venta. Iluminación LED.
4 niveles de exposición:
 ✦ 3 estantes
 ✦ Exposición
 Estantes regulables inclinables. Portaprecios 40 mm en estantes y exposición.
 Flexibilidad de implantación: Un solo mueble para todos los regimenes de temperatura.

MAIN FEATURES

Lowmultideck refrigeration case with double-glazed and transparent slidding doors. Full product visibility. Toughened Low E glasses LED lighting cold white color.
4 exposure levels
 ✦ 3 shelves
 ✦ Exposition deck
 Tilttable adjustable shelves. Prize-holder 40 mm. on shelves and exposition deck.
 Implementation flexibility: A single piece of furniture for all temperature range.

RANGO DE TEMPERATURA ISO23953 / TEMPERATURE RANGE ISO23953

	Tª Producto / Product Tª	Tª Aplicación / Application Tª
M1	-1°C / +5°C	0°C / +2°C
M2	-1°C / +7°C	+2°C / +4°C

Clase climática 3 / Climatic class 3
 ✦ 25°C / 60% HR

REFRIGERANTE

- | | |
|----------------------------|-------------------------|
| ✦ Freón | ✦ Freón |
| ✦ Glicol, CO2 (opcionales) | ✦ Glycol, CO2 (options) |

DATOS ELÉCTRICOS / ELECTRICAL DATA

230 V / 50-60 Hz

DATOS MERCHANDISING [x metro] / MERCHANDISING DATA [x meter]

TDA/m	Área refrigerada Refrigerated area/m²	Volumen refrigerado/m Refrigerated volume/m³
0,94	1,65	389

EQUIPAMIENTO OPCIONAL / OPTIONAL EQUIPMENT

Laterales panorámicos, display y opacos
 Separador central acabado espejo/espejo
 Separador de producto fijo de metacrilato
 Iluminación LED
 Estante y visera
 End panel: Panoramic, display and solid
 Mirror central divider
 Perspex fixed divider
 LED Lighting
 Shelf and canopy

Estándar, premium e Integrade
 Colores iluminación: 4000K, 2700K, RT (carne)
 Control electrónico
 Estantes y Frente estante de metacrilato
 Válvula termostática
 Standard, premium & Integrade
 Colours LED Lighting: 4000K, 2700K and RT (Meat)
 Electronic control
 Shelves perspex shelf upstand
 Thermostatic valve

Válvula de expansión electrónica
 Ventiladores electrónicos
 Salida de tubos inferior y trasera
 Acabados: ver carta de colores (pág. 194)
 Electronic thermostatic valve
 Electronics fans
 Lower refrigeration pipe
 Customization: see colors chart (pag. 194)

SMLPB

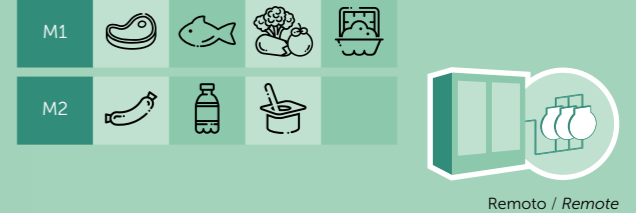

Remoto / Remote

DIMENSIONES / DIMENSIONS

- Medidas / measure
 ✦ 904 x 1500 x ** L mm
 Longitud / length
 ✦ [**L] = 1250 / 1875 / 2500 / 3750 mm.
 Estantes / shelves
 ✦ 300-350-400 mm.
 Exposición / exposition deck
 ✦ 600 mm.
 Espesor laterales / end panel thickness
 ✦ 40 mm.

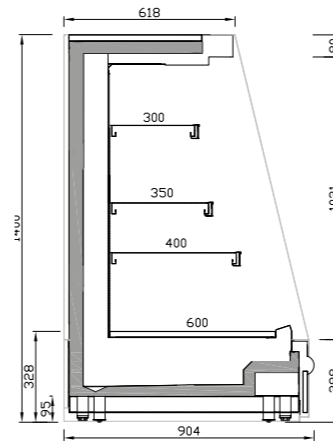

Sección comercial
Commercial section

CARACTERÍSTICAS

Mueble semivertical de refrigeración abierto. Visibilidad total del producto expuesto para la venta. Iluminación LED.
4 niveles de exposición:
 ✦ 3 estantes
 ✦ Exposición
 Estantes regulables inclinables. Portaprecios 40 mm en estantes y exposición.
 Flexibilidad de implantación: Un solo mueble para todos los regimenes de temperatura.

MAIN FEATURES

Lowmultideck refrigeration case. Full product visibility. LED lighting.
4 exposure levels
 ✦ 3 shelves
 ✦ Exposition deck
 Tilttable adjustable shelves. Prize-holder 40 mm on shelves and exposition deck.
 Implementation flexibility: A single piece of furniture for all temperature range.

RANGO DE TEMPERATURA ISO23953 / TEMPERATURE RANGE ISO23953

	Tª Producto / Product Tª	Tª Aplicación / Application Tª
M1	-1°C / +5°C	0°C / +2°C
M2	-1°C / +7°C	+2°C / +4°C

Clase climática 3 / Climatic class 3
 ✦ 25°C / 60% HR

REFRIGERANTE

- | | |
|----------------------------|-------------------------|
| ✦ Freón | ✦ Freón |
| ✦ Glicol, CO2 (opcionales) | ✦ Glycol, CO2 (options) |

DATOS ELÉCTRICOS / ELECTRICAL DATA

230 V / 50-60 Hz

DATOS MERCHANDISING [x metro] / MERCHANDISING DATA [x meter]

TDA/m	Área refrigerada Refrigerated area/m²	Volumen refrigerado/m Refrigerated volume/m³
1,19	1,65	389

EQUIPAMIENTO OPCIONAL / OPTIONAL EQUIPMENT

Laterales panorámicos, display y opacos
 Separador central acabado espejo/espejo
 Separador de producto fijo de metacrilato
 Iluminación LED
 Estante y visera
 End panel: Panoramic, display and solid
 Mirror central divider
 Perspex fixed divider
 LED Lighting
 Shelf and canopy

Estándar, premium e Integrade
 Colores iluminación: 4000K, 2700K, RT (carne)
 Control electrónico
 Estantes y Frente estante de metacrilato
 Válvula termostática
 Standard, premium & Integrade
 Colours LED Lighting: 4000K, 2700K and RT (Meat)
 Electronic control
 Shelves perspex shelf upstand
 Thermostatic valve

Válvula de expansión electrónica
 Ventiladores electrónicos
 Salida de tubos inferior y trasera
 Acabados: ver carta de colores (pág. 194)
 Electronic thermostatic valve
 Electronics fans
 Lower refrigeration pipe
 Customization: see colors chart (pag. 194)

SMDCP

SEMIMURALES PLUG IN DE REFRIGERACIÓN CERRADAS
PLUG IN REFRIGERATION DOORS LOWMULTIDECKS

Etiqueta energética
Energy labelling



*(pag. 22)

MURALES
Vertical multideck display cases

SEMIMURALES
Lowmultideck display cases

VITRINAS SUPERMARKET
Refrigeration supermarket counters

ISLAS
Vertical multideck display cases

VITRINAS PASTELERÍA Y HELADOS
Pastry and gelato counter display cases

HORECA
Horeca

SMDCP

Semimurales plug in de refrigeración cerradas
Plug in refrigeration doors lowmultidecks



La excelencia en la experiencia de compra

Puertas correderas con cierre suave de serie
Amplia gama de opciones, laterales y
posibilidades de personalización

Excellence in the shopping experience

Sliding doors with soft closing as standard
Wide range of options, end panels and customization possibilities



Dimensiones de producto optimizadas para ofrecer máxima capacidad con un menor espacio ocupado

Anchuras 685 y 885, altura 1500 mm y
longitudes desde 1250 a 2500 mm

Optimized product sizes for maximum capacity with a smaller footprint

Width 900, height 1500 mm and lengths from 1250 to 3750 mm



Máxima visibilidad del producto expuesto

Puertas correderas de cristal doble
totalmente transparentes
Iluminación Led de alta eficiencia

Full visibility of the display products

Sliding full transparent double glass doors
High efficiency LED lighting



Preparados para exponer todo tipo de producto refrigerado

M1 y M2

Prepared to display all types of refrigerated products

M1 and M2



SMDCP | SMSDCPM1



Enchufable / Plug in

DIMENSIONES / DIMENSIONS

Medidas / measure
 * 685 x 1500 x [** L mm.]
Estantes / shelves
 * 200/250/300 mm.
Exposición / exposition deck
 * 405 mm.
Espesor laterales / end panel thickness
 * 40 mm.

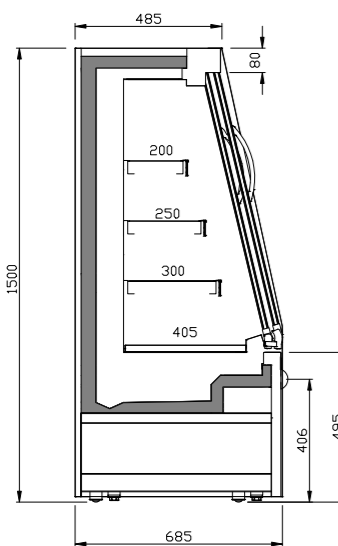

Sección comercial
Commercial section

CARACTERÍSTICAS

Semimural de refrigeración cerrada con grupo incorporado R290.
 Puertas dobles correderas totalmente transparentes.
 Ventiladores electrónicos.
 Bandeja de evaporación automática.
 Control electrónico.
 Iluminación LED en visera color 4000K.
4 niveles de exposición:
 * 3 estantes
 * Exposición
 Frente Display de metacrilato de serie para optimizar el ahorro de energía.
 Laterales Display.

MAIN FEATURES

Low multideck R290 Plug in closed refrigeration.
 Fully transparent double sliding doors
 Electronic fans.
 Automatic evaporation tray.
 Electronic control.
 LED lighting 4000k color in canopy.
4 exposure levels:
 * 3 shelves
 * Exposition deck
 Standard perspex display front to optimize energy savings.
 Display end panel.

RANGO DE TEMPERATURA ISO23953 / TEMPERATURE RANGE ISO23953

	Tª Producto / Product Tª	Tª Aplicación / Application Tª
M1	-1°C / +5°C	0°C / +2°C

Clase climática 3 / Climatic class 3
 * 25°C / 60% HR

REFRIGERANTE

Propano
 * R-290

REFRIGERANT

Propane
 * R-290

DATOS ELÉCTRICOS / ELECTRICAL DATA

230 V / 50 Hz

DATOS MERCHANDISING [x metro] / MERCHANDISING DATA [x meter]

MODELOS DISPONIBLES AVAILABLE MODELS	Longitud Lenght mm	Longitud total Total lenght mm	TDA/m m ²	Área refrigerada Refrigerated Area m ²	Volumen refrigerado Refrigerated volume litros	Estantes Shelves	Nº puertas Doors
SMS12DCPM1 / SMS12DCPCM1	1250	1330	1,14	1,44	263	3	2
SMS18DCPM1 / SMS18DCPCM1	1875	1955	1,72	2,16	396	3	2
SMS25DCPM1 / SMS25DCPCM1	2500	2580	2,08	2,89	528	3	4

*Modelos I con acabado exterior e interior de acero inoxidable AISI304 / I model with Stainless Steel AISI304 external and internal

EQUIPAMIENTO OPCIONAL / OPTIONAL EQUIPMENT

Laterales: Panorámico, espejo y opaco
 Separador fijo de metacrilato
 Frente estante metacrilato

End panel: Panoramic, mirror and solid
 Perspex fixed divider
 Perspex shelf upstand

Iluminación LED:
 Estantes
 Estándar y Premium

LED Lighting
 Shelf
 Infrico y premium

Versión eléctrica 230V/60Hz
 Acabados: ver carta de colores (pág. 194)

230V/60Hz electric option
 Customization: see colors chart (pag. 194)

SMDCP | SMSDCPM2



Enchufable / Plug in

DIMENSIONES / DIMENSIONS

Medidas / measure
 * 685 x 1500 x [** L mm.]
Estantes / shelves
 * 200/250/300 mm.
Exposición / exposition deck
 * 405 mm.
Espesor laterales / end panel thickness
 * 40 mm.

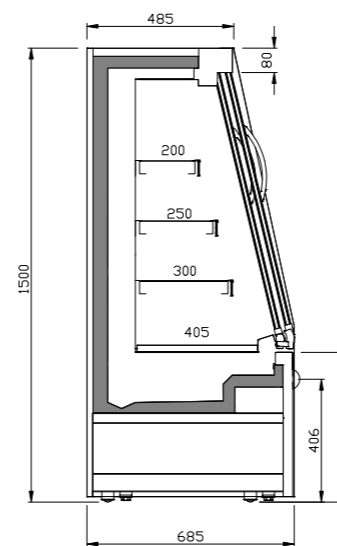

Sección comercial
Commercial section

CARACTERÍSTICAS

Semimural de refrigeración cerrada con grupo incorporado R290.
 Puertas dobles correderas totalmente transparentes.
 Bandeja de evaporación automática.
 Ventiladores electrónicos.
 Control electrónico.
 Iluminación LED en visera color 4000K.
4 niveles de exposición:
 * 3 estantes
 * Exposición
 Estantes regulables inclinables con portaprecios.
 Frente Display de metacrilato de serie para optimizar el ahorro de energía.
 Laterales Display.

MAIN FEATURES

Low multideck R290 Plug in closed refrigeration.
 Fully transparent double sliding doors.
 Automatic evaporation tray.
 Electronic fans.
 Electronic control.
 LED lighting 4000k color in canopy.
4 exposure levels:
 * 3 shelves
 * Exposition deck
 Tilttable adjustable shelves with price-holder.
 Standard perspex display front to optimize energy savings.
 Display end panel.

RANGO DE TEMPERATURA ISO23953 / TEMPERATURE RANGE ISO23953

	Tª Producto / Product Tª	Tª Aplicación / Application Tª
M2	-1°C / +7°C	+2°C / +4°C

Clase climática 3 / Climatic class 3
 * 25°C / 60% HR

REFRIGERANTE

Propano
 * R-290

REFRIGERANT

Propane
 * R-290

DATOS ELÉCTRICOS / ELECTRICAL DATA

230 V / 50 Hz

DATOS MERCHANDISING [x metro] / MERCHANDISING DATA [x meter]

MODELOS DISPONIBLES AVAILABLE MODELS	Longitud Lenght mm	Longitud total Total lenght mm	TDA/m m ²	Área refrigerada Refrigerated Area m ²	Volumen refrigerado Refrigerated volume litros	Estantes Shelves	Nº puertas Doors
SMS12DCPM2 / SMS12DCPCM2	1250	1330	1,14	1,44	263	3	2
SMS18DCPM2 / SMS18DCPCM2	1875	1955	1,72	2,16	396	3	2
SMS25DCPM2 / SMS25DCPCM2	2500	2580	2,08	2,89	528	3	4

*Modelos I con acabado exterior e interior de acero inoxidable AISI304 / I model with Stainless Steel AISI304 external and internal

EQUIPAMIENTO OPCIONAL / OPTIONAL EQUIPMENT

Laterales: Panorámico, espejo y opaco
 Separador fijo de metacrilato
 Frente estante metacrilato

End panel: Panoramic, mirror and solid
 Perspex fixed divider
 Perspex shelf upstand

Iluminación LED:
 Estantes
 Estándar y Premium

LED Lighting
 Shelf
 Infrico y premium

Versión eléctrica 230V/60Hz
 Acabados: ver carta de colores (pág. 194)

230V/60Hz electric option
 Customization: see colors chart (pag. 194)



SMDCP | SMLDCPM1

M1

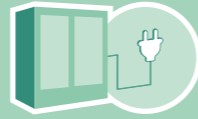

Enchufable / Plug in

DIMENSIONES / DIMENSIONS

Medidas / measure

☛ 885 x 1500 x [** L mm.]

Estantes / shelves

☛ 250/300/350 mm.

Exposición / exposition deck

☛ 605 mm.

Espesor laterales / end panel thickness

☛ 40 mm.

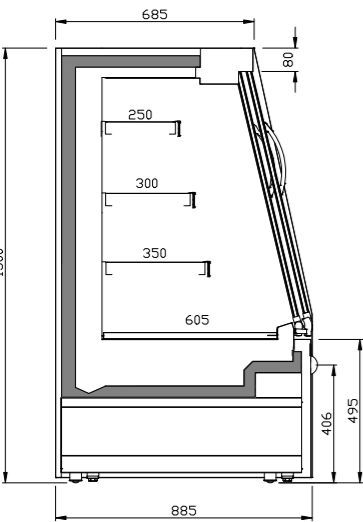

Sección comercial
Commercial section

CARACTERÍSTICAS

Semimural de refrigeración cerrada con grupo incorporado R290.
Puertas dobles correderas totalmente transparentes.
Ventiladores electrónicos.
Bandeja de evaporación automática.
Control electrónico.
Iluminación LED en visera color 4000K.
4 niveles de exposición:
☛ 3 estantes
☛ Exposición
Frente Display de metacrilato de serie para optimizar el ahorro de energía.
Laterales Display.

MAIN FEATURES

Low multideck R290 Plug in closed refrigeration.
Fully transparent double sliding doors.
Electronic fans.
Automatic evaporation tray.
Electronic control.
LED lighting 4000k color in canopy.
4 exposure levels:
☛ 3 shelves
☛ Exposure deck
Standard perspex display front to optimize energy savings.
Display end panel.

RANGO DE TEMPERATURA ISO23953 / TEMPERATURE RANGE ISO23953

Tª Producto / Product Tª	Tª Aplicación / Application Tª
M1 -1°C / +5°C	0°C / +2°C

Clase climática 3 / Climatic class 3

☛ 25°C / 60% HR

REFRIGERANTE

Propano
☛ R-290

REFRIGERANT

Propane
☛ R-290

DATOS ELÉCTRICOS / ELECTRICAL DATA

230 V / 50 Hz

DATOS MERCHANDISING [x metro] / MERCHANDISING DATA [x meter]

MODELOS DISPONIBLES AVAILABLE MODELS	Longitud Lenght mm	Longitud total Total lenght mm	TDA/m m ²	Área refrigerada Refrigerated Area m ²	Volumen refrigerado Refrigerated volume litros	Estantes Shelves	Nº puertas Doors
SML12DCPM1 / SML12DCPCM1	1250	1330	1,20	1,88	345	3	2
SML18DCPM1 / SML18DCPCM1	1875	1955	2,10	2,82	518	3	2
SML25DCPM1 / SML25DCPCM1	2500	2580	2,80	3,76	690	3	4

*Modelos I con acabado exterior e interior de acero inoxidable AISI304 / I model with Stainless Steel AISI304 external and internal

EQUIPAMIENTO OPCIONAL / OPTIONAL EQUIPMENT

Laterales: Panorámico, espejo y opaco
Separador fijo de metacrilato
Frente estante metacrilato

End panel: Panoramic, mirror and solid
Perspex fixed divider
Perspex shlef upstand

Iluminación LED:
Estantes
Estándar y Premium

LED Lighting
Shelf
Infrico y premium

Versión eléctrica 230V/60Hz
Acabados: ver carta de colores (pág. 194)

230V/60Hz electric option
Customization: see colors chart (pag. 194)

SMDCP | SMLDCPM2

M2

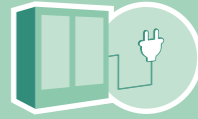

Enchufable / Plug in

DIMENSIONES / DIMENSIONS

Medidas / measure

☛ 885 x 1500 x [** L mm.]

Estantes / shelves

☛ 200/250/300 mm.

Exposición / exposition deck

☛ 605 mm.

Espesor laterales / end panel thickness

☛ 40 mm.

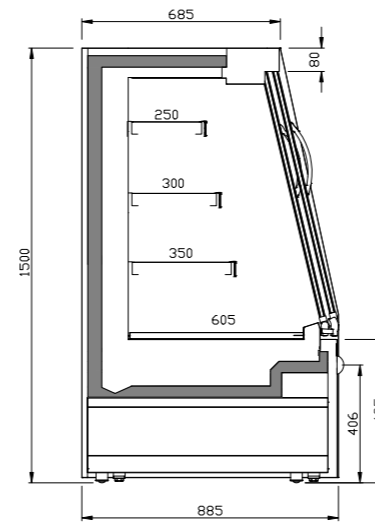

Sección comercial
Commercial section

CARACTERÍSTICAS

Semimural de refrigeración cerrada con grupo incorporado R290.
Puertas dobles correderas totalmente transparentes.
Bandeja de evaporación automática.
Ventiladores electrónicos.
Control electrónico.
Iluminación LED en visera color 4000K.
4 niveles de exposición:
☛ 3 estantes
☛ Exposición
Estantes regulables inclinables con portaprecios.
Frente Display de metacrilato de serie para optimizar el ahorro de energía.
Laterales Display.

MAIN FEATURES

Low multideck R290 Plug in closed refrigeration.
Fully transparent double sliding doors.
Electronic fans.
Automatic evaporation tray.
Electronic control.
LED lighting 4000k color in canopy.
4 exposure levels:
☛ 3 shelves
☛ Exposure deck
Tilttable adjustable shelves with prize-holder.
Standard perspex display front to optimize energy savings.
Display end panel.

RANGO DE TEMPERATURA ISO23953 / TEMPERATURE RANGE ISO23953

Tª Producto / Product Tª	Tª Aplicación / Application Tª
M2 -1°C / +7°C	+2°C / +4°C

Clase climática 3 / Climatic class 3

☛ 25°C / 60% HR

REFRIGERANTE

Propano
☛ R-290

REFRIGERANT

Propane
☛ R-290

DATOS ELÉCTRICOS / ELECTRICAL DATA

230 V / 50 Hz

DATOS MERCHANDISING [x metro] / MERCHANDISING DATA [x meter]

MODELOS DISPONIBLES AVAILABLE MODELS	Longitud Lenght mm	Longitud total Total lenght mm	TDA/m m ²	Área refrigerada Refrigerated Area m ²	Volumen refrigerado Refrigerated volume litros	Estantes Shelves	Nº puertas Doors
SML12DCPM2 / SML12DCPCM2	1250	1330	1,14	1,44	263	3	2
SML18DCPM2 / SML18DCPCM2	1875	1955	1,72	2,16	396	3	2
SML25DCPM2 / SML25DCPCM2	2500	2580	2,08	2,89	528	3	4

*Modelos I con acabado exterior e interior de acero inoxidable AISI304 / I model with Stainless Steel AISI304 external and internal

EQUIPAMIENTO OPCIONAL / OPTIONAL EQUIPMENT

Laterales: Panorámico, espejo y opaco
Separador fijo de metacrilato
Frente estante metacrilato

End panel: Panoramic, mirror and solid
Perspex fixed divider
Perspex shlef upstand

Iluminación LED:
Estantes
Estándar y Premium

LED Lighting
Shelf
Infrico y premium

Versión eléctrica 230V/60Hz
Acabados: ver carta de colores (pág. 194)

230V/60Hz electric option
Customization: see colors chart (pag. 194)

SMP

SEMIMURALES PLUG IN R290 DE REFRIGERACIÓN VERTICALES ABIERTAS CON FRENTE BAJO
PLUG IN R290 REFRIGERATION OPENS LOW FRONT LOW MULTIDECKS

Etiqueta energética
Energy labelling



*(pag. 22)

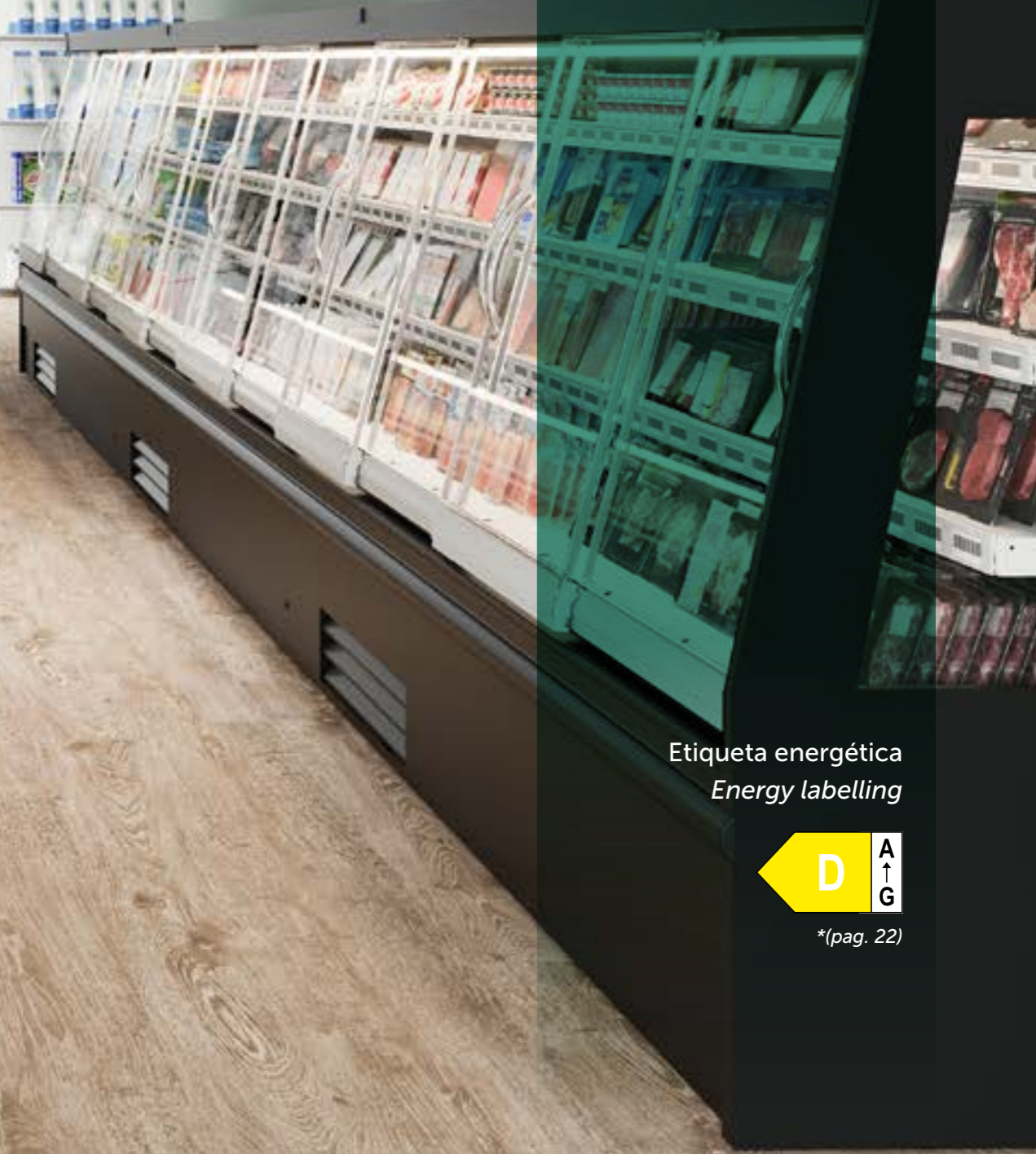

2

MURALES
Vertical multideck display cases

SEMIMURALES
Lowmultideck display cases

VITRINAS SUPERMARKET
Refrigeration supermarket counters

ISLAS
Vertical multideck display cases

VITRINAS PASTELERÍA Y HELADOS
Pastry and gelato counter display cases

HORECA
Horeca

SMP

Semimurales plug in de refrigeración cerradas con puertas correderas de cristal doble con cristales templados y bajo emisivo

Closed plug-in refrigeration low multidecks with double sliding glazed doors with tempered and low emissivity glass



Dimensiones de producto optimizadas para ofrecer máxima capacidad con un menor espacio ocupado

Anchuras 685 y 885, altura 1500 mm y longitudes desde 1250 a 2500 mm

Optimized product sizes for maximum capacity with a smaller footprint

Width 900, height 1500 mm and lengths from 1250 to 3750 mm



La excelencia en la experiencia de compra

Visera retranqueada para facilitar el acceso ergonómico al producto

Amplia gama de opciones, laterales y posibilidades de personalización

Excellence in the shopping experience

No canopy product for easy ergonomic access to the product

Wide range of options, end panels and customization possibilities



Máxima visibilidad del producto expuesto

Frente inferior bajo con display
Iluminación Led de alta eficiencia

Full visibility of the display products

Low front with display
High efficiency LED lighting



Semimurales plug in R290 preparadas para exponer todo tipo de producto refrigerado
M2

Plug in low multideck R290 prepared to display refrigerated products

M2



SMP | SMSP

M2

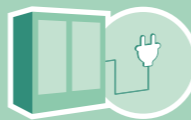

Enchufable / Plug in

DIMENSIONES / DIMENSIONS

Medidas / measure
 ✦ 685 x 1500 x [** L mm.]
 Estantes / shelves
 ✦ 200-250-300 mm.
 Exposición / exposition deck
 ✦ 400 mm.
 Espesor laterales / end panel thickness
 ✦ 40 mm.

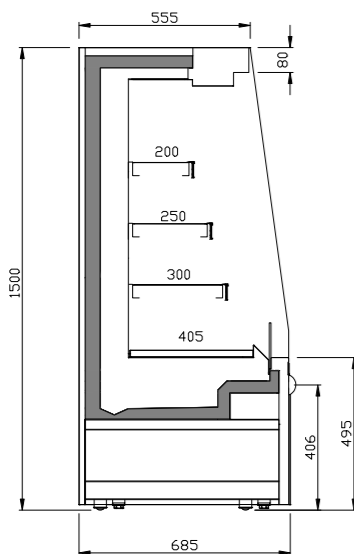

Sección comercial
 Commercial section

CARACTERÍSTICAS

Mueble semivertical de refrigeración abierto con grupo incorporado de propano R-290.
 Laterales Display.
 Frente display de metacrilato.
 Iluminación LED en visera.
 Ventiladores electrónicos.
 Bandeja de evaporación automática.
4 niveles de exposición:
 ✦ 3 estantes
 ✦ Exposición
 Estantes regulables inclinables.
 Portaprecios 40 mm en estantes y cuba.
 Control electrónico.

MAIN FEATURES

Plug in propane open lowmultideck Display end panels Standard perspex display front to optimize energy savings Canopy LED lighting Electronic fans Automatic evaporation tray **4 exposure levels:**
 ✦ 3 shelves
 ✦ Exposition deck
 Tiltable adjustable shelves
 Prize-holder 40 mm on shelves and exposition deck
 Electronic control.

RANGO DE TEMPERATURA ISO23953 / TEMPERATURE RANGE ISO23953

Tª Producto / Product Tª	Tª Aplicación / Application Tª
M1 -1°C / +5°C	0°C / +2°C

Clase climática 3 / Climatic class 3
 ✦ 25°C / 60% HR

REFRIGERANTE

Propano
 ✦ R-290

REFRIGERANT

Propane
 ✦ R-290

DATOS ELÉCTRICOS / ELECTRICAL DATA

230 V / 50-60 Hz

DATOS MERCHANDISING [x metro] / MERCHANDISING DATA [x meter]

MODELOS DISPONIBLES AVAILABLE MODELS	Longitud Lenght mm	Longitud total Total lenght mm	TDA/m m ²	Área refrigerada Refrigerated Area m ²	Volumen refrigerado Refrigerated volume litros	Estantes Shelves	Nº puertas Doors
SMS06PM2 / SMS06PCM2	625	705	0,58	0,72	154	3	--
SMS09PM2 / SMS09PCM2	938	1018	0,88	1,08	231	3	--
SMS12PM2 / SMS12PCM2	1250	1330	1,17	1,44	308	3	--
SMS18PM2 / SMS18PCM2	1875	1955	1,75	2,16	462	3	--

*Modelos I con acabado exterior e interior de acero inoxidable AISI304 / I model with Stainless Steel AISI304 external and internal

EQUIPAMIENTO OPCIONAL / OPTIONAL EQUIPMENT

Laterales: Panorámico, espejo y opaco
 Separador fijo de metacrilato
 Frente estante metacrilato

End panel: Panoramic, mirror and solid
 Perspex fixed divider
 Perspex shelf upstand

Iluminación LED:
 Estantes
 Estándar y Premium

LED Lighting
 Shelf
 Infrico y premium

Versión eléctrica 230V/60Hz
 Acabados: ver carta de colores (pág. 194)

230V/60Hz electric option
 Customization: see colors chart (pag. 194)

SMP | SMLP

M2

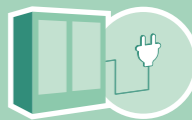

Enchufable / Plug in

DIMENSIONES / DIMENSIONS

Medidas / measure
 ✦ 885 x 1500 x [** L mm.]
 Estantes / shelves
 ✦ 200-250-300 mm.
 Exposición / exposition deck
 ✦ 600 mm.
 Espesor laterales / end panel thickness
 ✦ 40 mm.

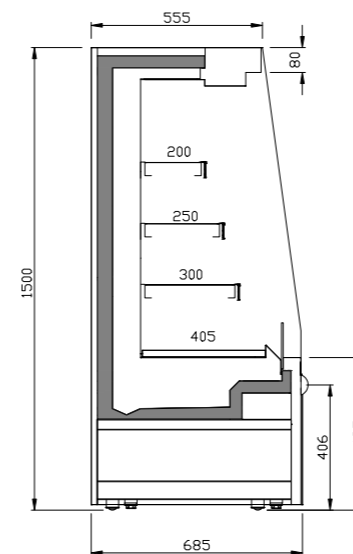

Sección comercial
 Commercial section

CARACTERÍSTICAS

Mueble semivertical de refrigeración abierto con grupo incorporado de propano R-290.
 expuesto para la venta.
 Laterales Display.
 Frente display de metacrilato.
 Iluminación LED en visera.
 Ventiladores electrónicos.
 Bandeja de evaporación automática.
4 niveles de exposición:
 ✦ 3 estantes
 ✦ Exposición
 Estantes regulables inclinables.
 Portaprecios 40 mm en estantes y exposición.
 Control electrónico.

MAIN FEATURES

Plug in propane open lowmultideck Display end panels Standard perspex display front to optimize energy savings Canopy LED lighting Electronic fans Automatic evaporation tray **4 exposure levels:**
 ✦ 3 shelves
 ✦ Exposition deck
 Tiltable adjustable shelves
 Prize-holder 40 mm on shelves and exposition deck
 Electronic control.

RANGO DE TEMPERATURA ISO23953 / TEMPERATURE RANGE ISO23953

Tª Producto / Product Tª	Tª Aplicación / Application Tª
M2 -1°C / +7°C	+2°C / +4°C

Clase climática 3 / Climatic class 3
 ✦ 25°C / 60% HR

REFRIGERANTE

Propano
 ✦ R-290

REFRIGERANT

Propane
 ✦ R-290

DATOS ELÉCTRICOS / ELECTRICAL DATA

230 V / 50-60 Hz

DATOS MERCHANDISING [x metro] / MERCHANDISING DATA [x meter]

MODELOS DISPONIBLES AVAILABLE MODELS	Longitud Lenght mm	Longitud total Total lenght mm	TDA/m m ²	Área refrigerada Refrigerated Area m ²	Volumen refrigerado Refrigerated volume litros	Estantes Shelves	Nº puertas Doors
SML06PM2 / SML06PCM2	625	705	0,58	0,94	201	3	--
SML09PM2 / SML09PCM2	938	1018	0,88	1,41	302	3	--
SML12PM2 / SML12PCM2	1250	1330	1,17	1,88	403	3	--
SML18PM2 / SML18PCM2	1875	1955	1,75	2,81	604	3	--

*Modelos I con acabado exterior e interior de acero inoxidable AISI304 / I model with Stainless Steel AISI304 external and internal

EQUIPAMIENTO OPCIONAL / OPTIONAL EQUIPMENT

Laterales: Panorámico, espejo y opaco
 Separador fijo de metacrilato
 Frente estante metacrilato

End panel: Panoramic, mirror and solid
 Perspex fixed divider
 Perspex shelf upstand

Iluminación LED:
 Estantes
 Estándar y Premium

LED Lighting
 Shelf
 Infrico y premium

Versión eléctrica 230V/60Hz
 Acabados: ver carta de colores (pág. 194)

230V/60Hz electric option
 Customization: see colors chart (pag. 194)

VEG

SEMIMURALES PLUG IN
R290 DE REFRIGERACIÓN
ABIERTAS ESTÉTICA VITRINA
SERIE ELEGANCE VEG
SEMI-MURAL PLUG-IN R290
REFRIGERATION ELEGANCE
SERIES VEG DISPLAY
COUNTERS AESTHETIC

Etiqueta energética
Energy labelling



*(pag. 22)

MURALES
Vertical multideck display cases

SEMIMURALES
Lowmultideck display cases

VITRINAS SUPERMARKET
Refrigeration supermarket counters

ISLAS
Vertical multideck display cases

VITRINAS PASTELERÍA Y HELADOS
Pastry and gelato counter display cases

HORECA
Horeca

VEG

Semimurales plug in r290 de refrigeración abiertas estética vitrina serie elegence VEG
Semi-mural plug-in r290 refrigeration elegance series veg display counters aesthetic



La excelencia en la experiencia de compra

Visera retranqueada para facilitar el acceso ergonómico al producto
Amplia gama de opciones, laterales y posibilidades de personalización

Excellence in the shopping experience

No canopy product for easy ergonomic access to the product
Wide range of options, end panels and customization possibilities



Estética tipo vitrina con frente alto para engamar el área de venta con las vitrinas supermarket

Anchura 1075, altura 1260 mm y longitudes desde 938 a 1875 mm

Aesthetic type counters with a high front to set the sales area with the supermarket counters display cases.

Width 1075, height 1260 mm and lengths from 938 to 1875 mm



Semimurales plug in R290 preparadas para exponer todo tipo de producto refrigerado

Versión eco respetuosa con el medio ambiente

Plug in low multideck R290 prepared to display refrigerated products

Eco-friendly version



Máxima visibilidad del producto expuesto

Frente inferior bajo con display
Iluminación Led de alta eficiencia

Full visibility of the display products

Low front with display
High efficiency LED lighting



VEG

M2

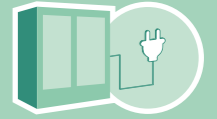

Enchufable / Plug in

DIMENSIONES / DIMENSIONS

Medidas / measure
✦ 1075 x 1260 x ** L mm.
Longitud / length
✦ [**L] = 938 / 1250 / 1562 / 1875 mm.
Estantes / shelves
✦ 250 mm.
Exposición / exposition deck
✦ 750 mm.
Espesor laterales / end panel thickness
✦ 30 mm.

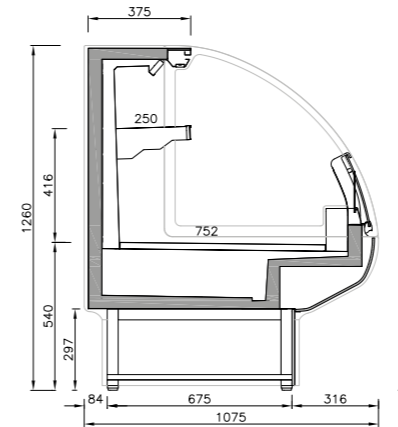

Sección comercial
Commercial section

CARACTERÍSTICAS

Semimural promocional tipo vitrina con grupo incorporado.
Diseñada específicamente para la exposición y venta de charcutería, quesos, lácteos y sándwiches.
Sistema de refrigeración ventilado.
Control electrónico.
Desescarche natural automático.
Estante de acero galvanizado.
Visibilidad total del producto expuesto.
Interior en acero inoxidable AISI304.
Decoración Intermedia en DM lacado de alta resistencia a la humedad.
Encimera de trabajo en acabado acero inoxidable AISI304.
Frente display frontal de cristal templado.
Lateral de cristal doble con cámara de aire.
Patas regulables.
Bandeja de evaporación automática.
Cortina nocturna.
Ventiladores electrónicos
Equipamiento de alta eficiencia:
✦ Iluminación LED color blanco 4000K en visera.

MAIN FEATURES

Promotional plug in lowmultideck. Designed specifically for the exhibition and sale of charcuterie, cheeses, dairy and sandwiches.
Ventilated cooling system.
Electronic control.
Automatic natural defrosting.
Galvanized steel shelf.
Total visibility of the exposed product.
Interior in AISI304 stainless steel.
Intermediate decoration in lacquered MD with high resistance to humidity.
Worktop finished in stainless steel AISI304.
Front tempered glass front display.
Double glass side with air chamber.
Adjustable legs.
Automatic evaporation tray.
Night curtain.
Electronic fans
High efficiency equipment:
✦ LED lighting 4000K white colour on visor.

RANGO DE TEMPERATURA ISO23953 / TEMPERATURE RANGE ISO23953

	Tª Producto / Product Tª	Tª Aplicación / Application Tª
M2	-1°C / +7°C	+2°C / +4°C

Clase climática 3 / Climatic class 3

✦ 25°C / 60% HR

DATOS ELÉCTRICOS / ELECTRICAL DATA

230 V / 50 Hz

DATOS MERCHANDISING [x metro] / MERCHANDISING DATA [x meter]

MODELOS DISPONIBLES AVAILABLE MODELS	Longitud Lenght mm	Longitud total Total lenght mm	TDA/m m²	Área refrigerada Refrigerated Area m²	Volumen refrigerado Refrigerated volume litros	Estantes Shelves	Nº puertas Doors
VEG9	938	998	0,84	0,94	316	1	--
VEG12	1250	1310	1,12	1,25	425	1	--
VEG15	1562	1622	1,39	1,56	531	1	--
VEG18	1875	1935	1,67	1,87	638,00	1	--

*Modelos I con acabado exterior e interior de acero inoxidable AISI30 / I model with Stainless Steel AISI304 external and internal

EQUIPAMIENTO OPCIONAL / OPTIONAL EQUIPMENT

Iluminación estante
Lighting shelf

Acabados: ver carta de colores (pág. 194)
Customization: see colors chart (pag. 194)

CARTA DE COLORES SEMIMURALES / COLORS CHART

Color exterior / ---



- Ral 1015
Beige
Beige
- Ral 1018
Amarillo
Yellow
- Ral 2003
Naranja
Orange
- Ral 3003
Granate
Maroon
- Ral 3020
Rojo
Red
- Ral 5015
Azul
Blue
- Ral 5017
Azul oscuro
Dark blue
- Ral 5011
Azul acero
Steel blue
- Ral 6002
Verde Oscuro
Dark Green
- Ral 6018
Verde
Green
- Ral 6019
Verde Blanquecino
Pastel Green
- Ral 7016
Gris Antracita
Anthracita
- Ral 7035
Gris luminoso
Light gray
- Ral 7037
Gris polvo
Dusty grey
- Ral 7042
Gris tráfico
Traffic gray
- Blanco
White
- Negro
Black
- Acero Inox *

Color interior / ---



- Blanco
White
- Negro
Black
- Acero Inox *

*Ver modelos disponibles * To see available models

Ejemplos / Examples



CARTA DE COLORES SEMIMURALES / COLORS CHART

Experience grupo incorporado / Plugin Experience



Experience grupo remoto / Remote Experience



Laterales / End panels



03

VITRINAS SUPERMARKET Refrigeration Supermarket counters

MURALES
Vertical multideck display cases

SEMIMURALES
Lowmultideck display cases

VITRINAS SUPERMARKET
Refrigeration Supermarket counters

ISLAS
Vertical multideck display cases

VITRINAS PASTELERÍA Y HELADOS
Pastry and gelato counter display cases

HORECA
Horeca

Serie / Series Pag.

VEX 202
Vitrina supermercado Experience para carne y charcutería
Experience Supermarket Counter for meat and deli

VEXCP	VEX	VEXCB
		
Pag. 206	Pag. 210	Pag. 214

VEXCA	VEXCPHT
	
Pag. 216	Pag. 218

Serie / Series Pag.

VEE 220
Vitrina estrecha comida preparada "Experience for eat"
"Experience for eat" Narrow display counters for ready meals (take away, grab and go)

VEE	VEECA	VEEHT
		
Pag. 224	Pag. 225	Pag. 226

VEEGC	VEES	VEEN
		
Pag. 227	Pag. 228	Pag. 229

03 VITRINAS SUPERMARKET

Refrigeration Supermarket counters

Serie / Series Pag.

VEU 234
Vitrina serie Europa para carne y charcutería
Europe supermarket display counter for meat and deli

VEURCP	VEUSCP	VEUR
		
Pag. 238	Pag. 242	Pag. 246

VEUS	VEUSCB	VEUM
		
Pag. 250	Pag. 254	Pag. 256

Serie / Series Pag.

VBC 258
Vitrina serie Barcelona para carne y charcutería
Barcelona supermarket display counter for meat and deli

VBCRCP	VBCSCP	VBCR
		
Pag. 262	Pag. 266	Pag. 270

VBCS	VBCSCB	VBCSUCBCP
		
Pag. 274	Pag. 278	Pag. 281

VBCM

Pag. 282

Serie / Series Pag.

VMD 284
Vitrina serie Madrid para carne y charcutería
Madrid supermarket display counter for meat and deli

VMDR	VMDS	VMDM
		
Pag. 288	Pag. 292	Pag. 296

Serie / Series Pag.

VVL 298
Vitrina promocional de autoservicio serie Valencia
Self-service promotional display counter Valencia series

VVL

Pag. 302

Serie / Series Pag.

Carta de colores Vitrinas
Supermarket Counter color chart 304



VEX

VITRINA SUPERMERCADO
EXPERIENCE PARA
CARNE Y CHARCUTERÍA
EXPERIENCE SUPERMARKET
COUNTER FOR MEAT
AND DELI



Etiqueta energética
Energy labelling



*(pag. 22)

MURALES
Vertical multideck display cases

SEMIMURALES
Lowmultideck display cases

VITRINAS SUPERMARKET
Refrigeration supermarket counters

ISLAS
Vertical multideck display cases

VITRINAS PASTELERÍA Y HELADOS
Pastry and gelato counter display cases

HORECA
Horeca

VEX

Vitrina supermercado experience para carne y charcutería
Experience supermarket counter for meat and deli



La excelencia en la experiencia de compra

Modelos para instalación centralizada o con grupo incorporado
Amplia gama de opciones, laterales y posibilidades de personalización

Excellence in the shopping experience

Remote (racks) and plug in models
Wide range of options, end panels and customization possibilities

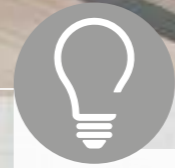

Amplio rango de producto con diseños para todo tipo de venta comercial

Estructura de cristales rectos o curvos
Venta en servicio tradicional o autoservicio

Wide product range with designs for all types of commercial sales

Straight or curved glass structure
Traditional or self-service sales



Máxima visibilidad del producto expuesto

Estructura de cristales de alta transparencia
Iluminación LED doble de alta eficiencia

Full visibility of display products

High transparency glass
High efficiency double row LED lighting

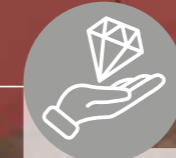

Preparados para exponer todo tipo de productos refrigerados sin envasar y productos calientes

Carne, charcutería, delicatessen y comida preparada

Prepared to display all types of unpackaged refrigerated and hot products

Meat, Deli and prepared food

MURALES
Vertical multideck display cases

SEMIMURALES
Low multideck display cases

VITRINAS SUPERMARKET
Refrigeration supermarket counters

ISLAS
Vertical multideck display cases

VITRINAS PASTERÍA Y HELADOS
Pastry and gelato counter display cases

HORECA
Horeca

3



MURALES
Vertical multideck display cases

SEMIMURALES
Lowmultideck display cases

VITRINAS SUPERMARKET
Refrigeration supermarket counters

ISLAS
Vertical multideck display cases

VITRINAS PASTELERÍA Y HELADOS
Pastry and gelato counter display cases

HORECA
Horeca

VEX | VEXCP



VEXCP ÁNGULOS / CORNERS



DIMENSIONES / DIMENSIONS

- Medidas / measure**
 ✦ 1295 x 1220 x ** L mm.
- Longitud / length**
 ✦ [**L] = 938 / 1250 / 1875 / 2500 / 3125 / 3750 mm.
- Exposición / Exhibition**
 ✦ 900 mm.
- Espesor laterales / Side thickness**
 ✦ 40 mm.

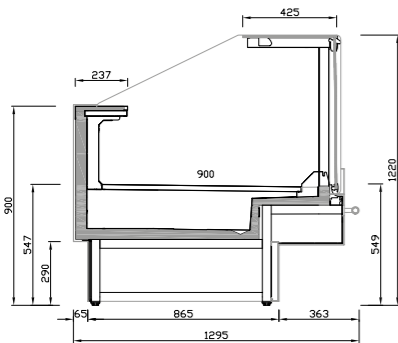

Sección comercial
Commercial section

CARACTERÍSTICAS

Vitrina remota de refrigeración con cristal recto para servicio asistido.
 Estructura de cristales delantera.
 Cristales templados.
 Sistema de apertura de cristales elevable.
 Encimera de trabajo ergonómica en acabado acero inoxidable AISI304.
 Encimera superior de cristal templado.
 Visibilidad total del producto expuesto.
 Exposición en acero pintado epoxi en color blanco o negro.
 Exposición en acero inoxidable AISI304 en modelos VEU*1.
 Paragolpes de inoxidable.
 SCC: sistema de control de condensación.
 Estructura y soporte de cristales en perfilaría de aluminio anodizado.
 Ángulos exteriores e interiores para adaptar la línea a un espacio determinado.
Equipamiento de alta eficiencia:

- ✦ Iluminación doble LED color carne.
- ✦ Ventiladores electrónicos de bajo consumo en la refrigeración.
- ✦ Ventiladores electrónicos de bajo consumo en el SCC.

MAIN FEATURES

*Remote refrigeration counter with straight glass for assisted service.
 Front glass structure.
 Tempered glass.
 Lifting glass opening system.
 Ergonomic worktop in AISI304 stainless steel finish.
 Worktop in tempered glass.
 Total visibility of the exposed product.
 Exhibition area in epoxy painted steel in white or black.
 Exhibition area in stainless steel AISI304 for VEU*1 models.
 Stainless bumpers.
 SCC: condensation control system.
 Structure and support of glass in anodized aluminium profiles.
 Exterior and interior angles to adapt the line to a specific space.
High efficiency equipment:*

- ✦ *Double Flesh-color lighting.*
- ✦ *Electronic fans with low consumption in refrigeration.*
- ✦ *Low consumption electronic fans in the SCC.*

RANGO DE TEMPERATURA ISO23953 / TEMPERATURE RANGE ISO23953

	T° Producto / Product T°	T° Aplicación / Application T°
M1	-1°C / +5°C	0°C / +2°C

Clase climática 3 / Climatic class 3

- ✦ 25°C / 60% HR

REFRIGERANTE

- ✦ Freón
- ✦ Glicol, CO2 (opcionales)

DATOS ELÉCTRICOS / ELECTRICAL DATA

230 V / 50-60 Hz

DATOS MERCHANDISING [x metro] / MERCHANDISING DATA [x meter]

TDA/m	Área refrigerada Refrigerated area/m	Volumen refrigerado/m Refrigerated volume/m
m ²	m ²	L
0,93	0,90	270

EQUIPAMIENTO OPCIONAL / OPTIONAL EQUIPMENT

Laterales panorámicos
 Separador central inyectado
 Separador de producto fijo de metacrilato
 Separador móvil de metacrilato
 Evaporador anticorrosión
 Encimera de trabajo de 300 mm
 Exposición 2 y 3 niveles en acero galvanizado

*Panoramic end panels
 Central divider
 Perspex fixed divider
 Perspex mobile divider
 Anti-corrosion coil
 Worktop 300 mm
 Epoxi 2 and 3 levels exhibition deck*

Exposición 2 y 3 niveles en acero inoxidable AISI304
 Estante intermedio acristalado
 Cierre posterior corredero
 Cortina nocturna
 Control electrónico
 Válvula termostática
 Válvula de expansión electrónica

*Stainless steel AISI304 2 and 3 levels exhibition deck
 Intermediate glazed shelf
 Sliding rear doors
 Night curtain
 Electronic control
 Thermostatic valve
 Electronic thermostatic valve*

Salida de tubos inferior
 Accesorios merchandising: Rail soporte accesorios, porta rollos, soporte cortadora 500*600, mesa de trabajo 400*500, soporte cuchillos, caja bolsitas grande y pequeña (pág. 56)
 Acabados: ver carta de colores (pág. 304)

*Lower refrigeration pipe
 Merchandising accessories: Accessory support rail, Roll holder, cutter machine support 500*600, Work table 400*500, knife holder, box bags large and small (pag. 56)
 Customization: see colour chart (pag. 304)*

DIMENSIONES / DIMENSIONS

- Medidas / measure**
 ✦ 1295 x 1220 x ** L mm.
- Ángulos / Angles**
 ✦ 90AC (90° exterior)
 ✦ 90AA (90° interior)
- Exposición / Exhibition**
 ✦ 900 mm.
- Espesor laterales / Side thickness**
 ✦ 40 mm.

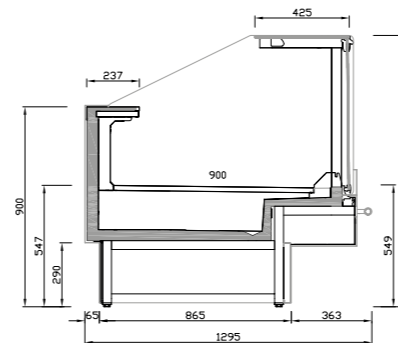

Sección comercial
Commercial section

LAYOUT

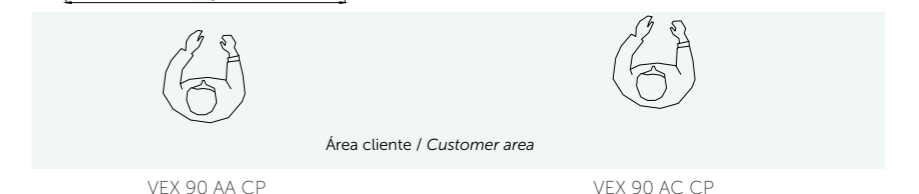
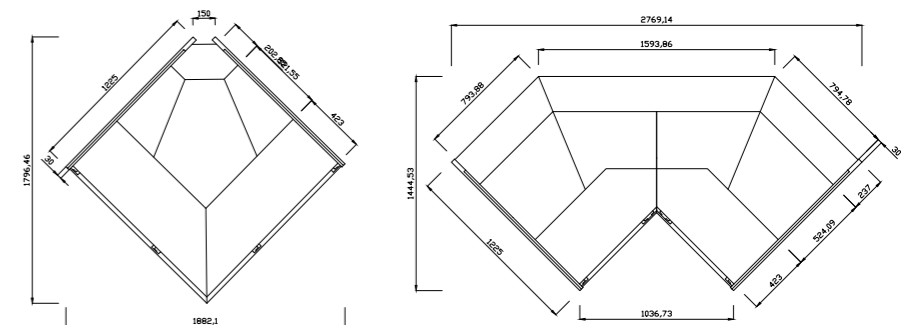

RANGO DE TEMPERATURA ISO23953 / TEMPERATURE RANGE ISO23953

	T° Producto / Product T°	T° Aplicación / Application T°
M2	-1°C / +7°C	+2°C / +4°C

Clase climática 3 / Climatic class 3

- ✦ 25°C / 60% HR

REFRIGERANTE

- ✦ Freón
- ✦ Glicol, CO2 (opcionales)

DATOS ELÉCTRICOS / ELECTRICAL DATA

230 V / 50-60 Hz

EQUIPAMIENTO OPCIONAL / OPTIONAL EQUIPMENT

Laterales panorámicos
 Separador central inyectado
 Separador de producto fijo de metacrilato
 Separador móvil de metacrilato
 Evaporador anticorrosión
 Encimera de trabajo de 300 mm
 Exposición 3 niveles en acero galvanizado

*Panoramic end panels
 Central divider
 Perspex fixed divider
 Perspex mobile divider
 Anti-corrosion coil
 Worktop 300 mm
 Epoxi 2 levels exhibition deck*

Exposición 2 niveles en acero inoxidable AISI304
 Estante intermedio acristalado
 Cierre posterior corredero
 Cortina nocturna
 Control electrónico
 Válvula termostática
 Válvula de expansión electrónica

*Stainless steel AISI304 2 levels exhibition deck
 Intermediate glazed shelf
 Sliding rear doors
 Night curtain
 Electronic control
 Thermostatic valve
 Electronic thermostatic valve*

Salida de tubos inferior
 Accesorios merchandising: Rail soporte accesorios, porta rollos, soporte cortadora 500*600, mesa de trabajo 400*500, soporte cuchillos, caja bolsitas grande y pequeña (pág. 56)
 Acabados: ver carta de colores (pág. 304)

*Lower refrigeration pipe
 Merchandising accessories: Accessory support rail, Roll holder, cutter machine support 500*600, Work table 400*500, knife holder, box bags large and small (pag. 56)
 Customization: see colour chart (pag. 304)*

*Para funcionar correctamente necesitan estar unidos a sus correspondientes módulos refrigerados
 * In order to work properly they need to be assembled with their corresponding refrigerated modules

VEX | VEXUCP



Enchufable / Plug in

DIMENSIONES / DIMENSIONS

- Medidas / measure: 1295 x 1220 x ** L mm.
- Longitud / length: [**L] = 938 / 1250 / 1875 / 2500 / 3125 / 3750 mm.
- Exposición / Exhibition: 900 mm.
- Espesor laterales / Side thickness: 40 mm.

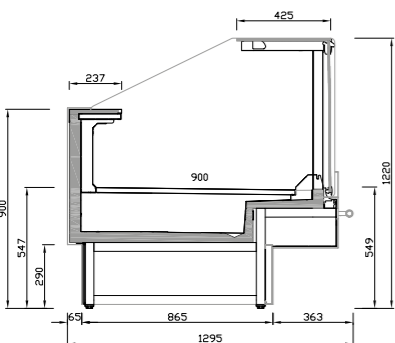

Sección comercial / Commercial section

CARACTERÍSTICAS

Vitrina con grupo incorporado de cristal recto para servicio asistido. Estructura de cristales delantera. Cristales templados. Sistema de apertura de cristales elevable. Encimera de trabajo ergonómica en acabado acero inoxidable AISI304. Encimera superior de cristal templado. Visibilidad total del producto expuesto. Exposición en acero pintado epoxy en color blanco o negro. Exposición en acero inoxidable AISI304 en modelos VEU*1. Paragolpes de inoxidable. SCC: sistema de control de condensación. Estructura y soporte de cristales en perfilera de aluminio anodizado. Ángulos exteriores e interiores para adaptar la línea a un espacio determinado. Equipamiento de alta eficiencia:

- Iluminación doble LED color carne.
- Ventiladores electrónicos de bajo consumo en la refrigeración.
- Ventiladores electrónicos de bajo consumo en el SCC.

 Laterales panorámicos

MAIN FEATURES

Plug in Refrigeration display counter of straight glass for assisted Service. Front glass structure. Tempered glass. Lifting glass opening system. Ergonomic worktop in AISI304 stainless steel finish. Worktop in tempered glass. Total visibility of the exposed product. Exhibition area in epoxy painted steel in white or black. Exhibition area in stainless steel AISI304 for VEU*1 models. Stainless bumpers. SCC: condensation control system. Structure and support of glass in anodized aluminium profiles. Exterior and interior angles to adapt the line to a specific space. High efficiency equipment:

- Double Flesh-color lighting.
- Electronic fans with low consumption in refrigeration.
- Low consumption electronic fans in the SCC.

 Panoramic end panels

RANGO DE TEMPERATURA ISO23953 / TEMPERATURE RANGE ISO23953

	Tº Producto / Product Tº	Tº Aplicación / Application Tº
M1	-1°C / +5°C	0°C / +2°C

Clase climática 3 / Climatic class 3
25°C / 60% HR

DATOS ELÉCTRICOS / ELECTRICAL DATA

230 V / 50 Hz

DATOS MERCHANDISING [x metro] / MERCHANDISING DATA [x meter]

MODELOS DISPONIBLES / AVAILABLE MODELS	Longitud / Length	Longitud total / Total length	TDA/m	Área refrigerada / Refrigerated Area	Volumen refrigerado / Refrigerated volume	LED	Control
	mm	mm	m²	m²	litros		
VEX09UCP / VEX09IUCP	938	998	0,87	0,84	207,00	Si	Si
VEX12UCP / VEX12IUCP	1250	1310	1,16	1,13	276,00	Si	Si
VEX15UCP / VEX15IUCP	1562	1622	1,45	1,41	345,00	Si	Si
VEX18UCP / VEX18IUCP	1875	1935	1,74	1,69	422,00	Si	Si
VEX25UCP / VEX25IUCP	2500	2560	2,32	2,25	553,00	Si	Si

EQUIPAMIENTO OPCIONAL / OPTIONAL EQUIPMENT

Separador central inyectado
Separador de producto fijo de metacrilato
Separador móvil de metacrilato
Evaporador anticorrosión
Encimera de trabajo de 300 mm
Exposición 2 y 3 niveles en acero galvanizado

Central divider
Perspex fixed divider
Perspex mobile divider
Anti-corrosion coil
Worktop 300 mm
Exposition 2 and 3 levels exhibition deck

Exposición 2 y 3 niveles en acero inoxidable AISI304
Estante intermedio acristalado
Cierre posterior corredero
Cortina nocturna
Control electrónico
Salida de tubos inferior

Stainless steel AISI304 2 and 3 levels exhibition deck
Intermediate glazed shelf
Sliding rear doors
Night curtain
Electronic control
Lower refrigeration pipe

60Hz Electric version
Accesorios merchandising: Rail soporte accesorios, porta rollos, soporte cortadora 500*600, mesa de trabajo 400*500, soporte cuchillos, caja bolsas grande y pequeña (pág. 56)
Acabados: ver carta de colores (pág. 304)

Versión eléctrica 230V / 60Hz - 230V
Merchandising accessories: Accessory support rail, Roll holder, cutter machine support 500*600, Work table 400*500, knife holder, box bags large and small (pag. 56)
Customization: see colour chart (pag. 304)

VEXUCP ÁNGULOS / CORNERS



Enchufable / Plug in

DIMENSIONES / DIMENSIONS

- Medidas / measure: 1295 x 1220 x ** L mm.
- Ángulos / Angles: 90AC (90° exterior), 90AA (90° interior)
- Exposición / Exhibition: 900 mm.
- Espesor laterales / Side thickness: 40 mm.

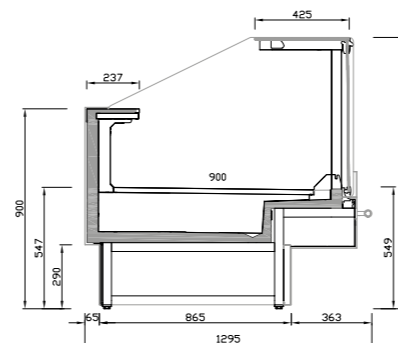

Sección comercial / Commercial section

LAYOUT

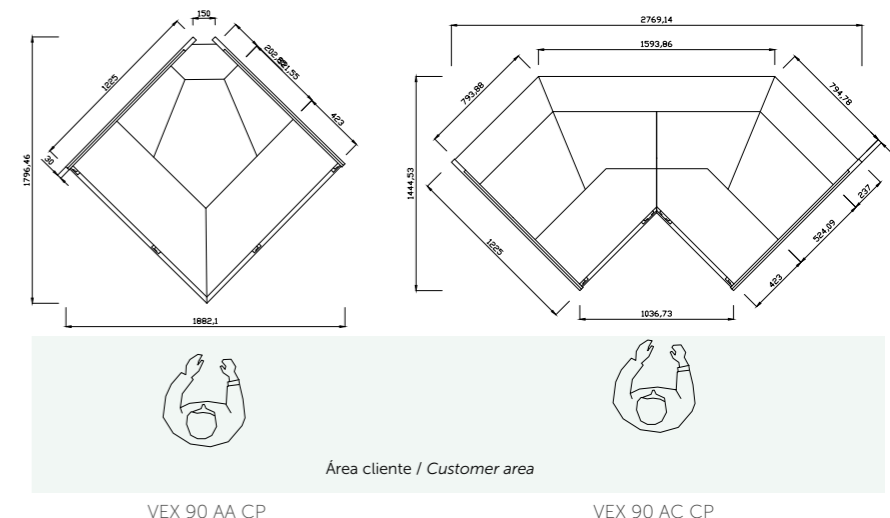

VEX 90 AA CP

VEX 90 AC CP

RANGO DE TEMPERATURA ISO23953 / TEMPERATURE RANGE ISO23953

	Tº Producto / Product Tº	Tº Aplicación / Application Tº
M2	-1°C / +7°C	+2°C / +4°C

Clase climática 3 / Climatic class 3
25°C / 60% HR

REFRIGERANTE

Propano
R-290

REFRIGERANT

Propane
R-290

DATOS ELÉCTRICOS / ELECTRICAL DATA

230 V / 50 Hz

EQUIPAMIENTO OPCIONAL / OPTIONAL EQUIPMENT

Separador central inyectado
Separador de producto fijo de metacrilato
Separador móvil de metacrilato
Evaporador anticorrosión
Encimera de trabajo de 300 mm
Exposición 3 niveles en acero galvanizado

Central divider
Perspex fixed divider
Perspex mobile divider
Anti-corrosion coil
Worktop 300 mm
Exposition 3 levels exhibition deck

Exposición 2 niveles en acero inoxidable AISI304
Estante intermedio acristalado
Cierre posterior corredero
Cortina nocturna
Control electrónico
Versión eléctrica 230V / 60Hz

Stainless steel AISI304 2 levels exhibition deck
Intermediate glazed shelf
Sliding rear doors
Night curtain
Electronic control
230V / 60Hz Electric version

Accesorios merchandising: Rail soporte accesorios, porta rollos, soporte cortadora 500*600, mesa de trabajo 400*500, soporte cuchillos, caja bolsas grande y pequeña (pág. 56)
Acabados: ver carta de colores (pág. 304)

Merchandising accessories: Accessory support rail, Roll holder, cutter machine support 500*600, Work table 400*500, knife holder, box bags large and small (pag. 56)
Customization: see colour chart (pag. 304)

*Para funcionar correctamente necesitan estar unidos a sus correspondientes módulos refrigerados
* In order to work properly they need to be assembled with their corresponding refrigerated modules



VEX | VEX

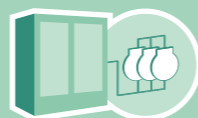

Remoto / Remote

DIMENSIONES / DIMENSIONS

- Medidas / *measure*
✦ 1295 x 1220 x ** L mm.
- Longitud / *length*
✦ [**L] = 938 / 1250 / 1875 / 2500 / 3125 / 3750 mm.
- Exposición / *Exhibition*
✦ 900 mm.
- Espesor laterales / *Side thickness*
✦ 40 mm.

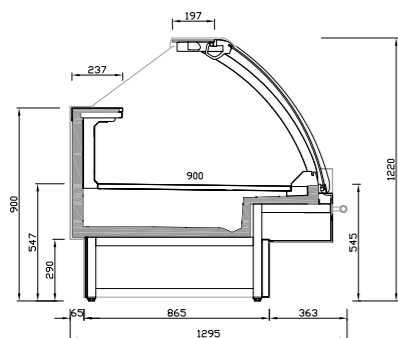

Sección comercial
Commercial section

CARACTERÍSTICAS

Vitrina remota de refrigeración con cristal curvo para servicio asistido.
Estructura de cristales delantera.
Cristales templados.
Sistema de apertura de cristales elevable.
Encimera de trabajo ergonómica en acabado acero inoxidable AISI304.
Encimera superior de cristal templado.
Visibilidad total del producto expuesto.
Exposición en acero inoxidable AISI304 en modelos VEU*1.
Exposición en acero pintado en color blanco o negro.
Paragolpes de inoxidable.
SCC: sistema de control de condensación.
Estructura y soporte de cristales en perfilera de aluminio anodizado.
Ángulos exteriores e interiores para adaptar la línea a un espacio determinado.
Equipamiento de alta eficiencia:

- ✦ Iluminación doble LED color carne.
- ✦ Ventiladores electrónicos de bajo consumo en la refrigeración.
- ✦ Ventiladores electrónicos de bajo consumo en el SCC.

MAIN FEATURES

Remote refrigeration counter with curve glass for assisted service.
Front glass structure.
Tempered glass.
Lifting glass opening system.
Ergonomic worktop in AISI304 stainless steel finish.
Worktop in tempered glass.
Total visibility of the exposed product.
Exhibition area in stainless steel AISI304 for VEU*1 models.
Exhibition area in epoxy painted steel in white or black.
Stainless bumpers.
SCC: condensation control system.
Structure and support of glass in anodized aluminium profiles.
Exterior and interior angles to adapt the line to a specific space.
High efficiency equipment:

- ✦ Double flesh-color lighting.
- ✦ Electronic fans with low consumption in refrigeration.
- ✦ Low consumption electronic fans in the SCC.

RANGO DE TEMPERATURA ISO23953 / TEMPERATURE RANGE ISO23953

	Tª Producto / Product Tª	Tª Aplicación / Application Tª
M1	-1°C / +5°C	0°C / +2°C

Clase climática 3 / *Climatic class 3*
✦ 25°C / 60% HR

REFRIGERANTE

- ✦ Freón
- ✦ Glicol, CO2 (opcionales)

- ✦ Freon
- ✦ Clycol, CO2 (options)

DATOS ELÉCTRICOS / ELECTRICAL DATA

230 V / 50-60 Hz

DATOS MERCHANDISING [x metro] / MERCHANDISING DATA [x meter]

TDA/m	Área refrigerada Refrigerated area/m	Volumen refrigerado/m Refrigerated volume/m
m ²	m ²	L
0,89	0,90	270

EQUIPAMIENTO OPCIONAL / OPTIONAL EQUIPMENT

Laterales panorámicos
Separador central inyectado
Separador de producto fijo de metacrilato
Separador móvil de metacrilato
Evaporador anticorrosión
Encimera de trabajo de 300 mm
Exposición 2 y 3 niveles en acero galvanizado

Panoramic end panels
Central divider
Perspex fixed divider
Perspex mobile divider
Anti-corrosion coil
Worktop 300 mm
Epoxy 2 and 3 levels exhibition deck

Exposición 2 y 3 niveles en acero inoxidable AISI304
Estante intermedio acristalado
Cierre posterior corredero
Cortina nocturna
Control electrónico
Válvula termostática
Válvula de expansión electrónica

Stainless steel AISI304 2 and 3 levels exhibition deck
Intermediate glazed shelf
Sliding rear doors
Night curtain
Electronic control
Thermostatic valve
Electronic thermostatic valve

Salida de tubos inferior
Accesorios merchandising: Rail soporte accesorios, porta rollos, soporte cortadora 500*600, mesa de trabajo 400*500, soporte cuchillos, caja bolsas grande y pequeña (pág. 56)
Acabados: ver carta de colores (pág. 304)

Lower refrigeration pipe
Merchandising accessories: Accessory support rail, Roll holder, cutter machine support 500*600, Work table 400*500, knife holder, box bags large and small (pag. 56)
Customization: see colour chart (pag. 304)



VEX ÁNGULOS / CORNERS



Remoto / Remote

DIMENSIONES / DIMENSIONS

- Medidas / *measure*
✦ 1295 x 1220 x ** L mm.
- Ángulos / *Angles*
✦ 90AC (90° exterior)
✦ 90AA (90° interior)
✦ 45AC (45° exterior)
✦ 45AA (45° interior)
- Exposición / *Exhibition*
✦ 900 mm.
- Espesor laterales / *Side thickness*
✦ 40 mm.

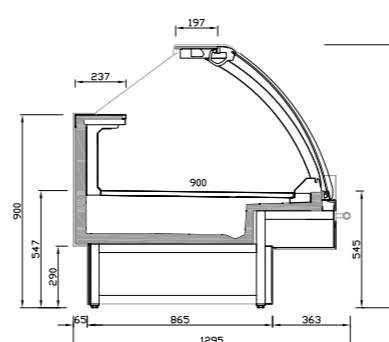

Sección comercial
Commercial section

LAYOUT

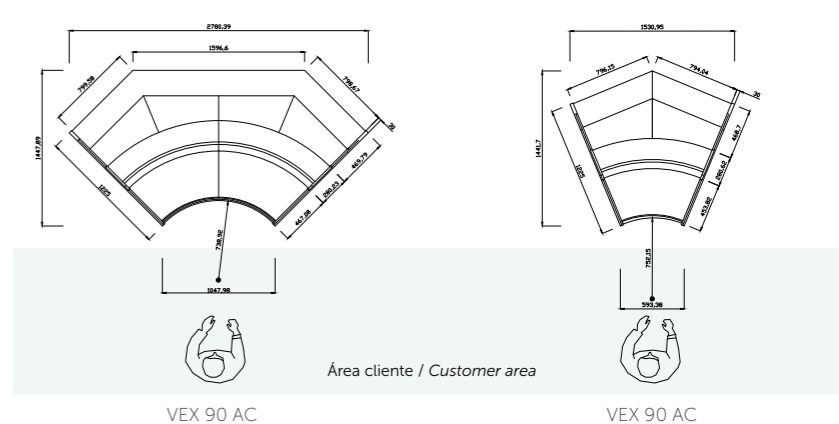
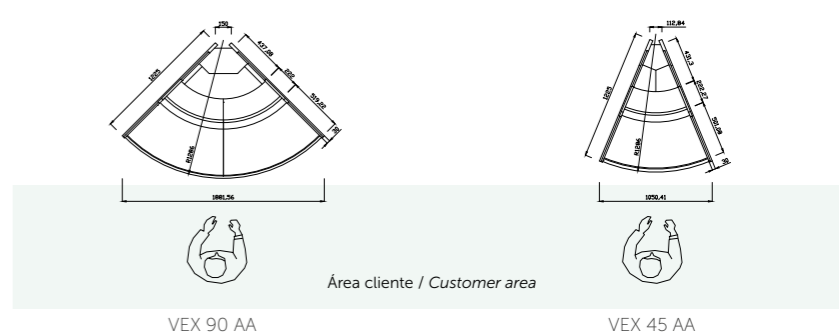

RANGO DE TEMPERATURA ISO23953 / TEMPERATURE RANGE ISO23953

	Tª Producto / Product Tª	Tª Aplicación / Application Tª
M2	-1°C / +7°C	+2°C / +4°C

Clase climática 3 / *Climatic class 3*
✦ 25°C / 60% HR

REFRIGERANTE

- ✦ Freón
- ✦ Glicol, CO2 (opcionales)

- ✦ Freon
- ✦ Clycol, CO2 (options)

DATOS ELÉCTRICOS / ELECTRICAL DATA

230 V / 50 Hz

EQUIPAMIENTO OPCIONAL / OPTIONAL EQUIPMENT

Laterales panorámicos
Separador central inyectado
Separador de producto fijo de metacrilato
Separador móvil de metacrilato
Evaporador anticorrosión
Encimera de trabajo de 300 mm
Exposición 3 niveles en acero galvanizado

Panoramic end panels
Central divider
Perspex fixed divider
Perspex mobile divider
Anti-corrosion coil
Worktop 300 mm
Epoxy 2 levels exhibition deck

Exposición 2 niveles en acero inoxidable AISI304
Estante intermedio acristalado
Cierre posterior corredero
Cortina nocturna
Control electrónico
Válvula termostática
Válvula de expansión electrónica

Stainless steel AISI304 2 levels exhibition deck
Intermediate glazed shelf
Sliding rear doors
Night curtain
Electronic control
Thermostatic valve
Electronic thermostatic valve

Salida de tubos inferior
Accesorios merchandising: Rail soporte accesorios, porta rollos, soporte cortadora 500*600, mesa de trabajo 400*500, soporte cuchillos, caja bolsas grande y pequeña (pág. 56)
Acabados: ver carta de colores (pág. 304)

Lower refrigeration pipe
Merchandising accessories: Accessory support rail, Roll holder, cutter machine support 500*600, Work table 400*500, knife holder, box bags large and small (pag. 56)
Customization: see colour chart (pag. 304)

*Para funcionar correctamente necesitan estar unidos a sus correspondientes módulos refrigerados
* In order to work properly they need to be assembled with their corresponding refrigerated modules



VEX | VEXU



DIMENSIONES / DIMENSIONS

- Medidas / measure: 1295 x 1220 x ** L mm.
- Exposición / Exhibition: 900 mm.
- Espesor laterales / Side thickness: 40 mm.

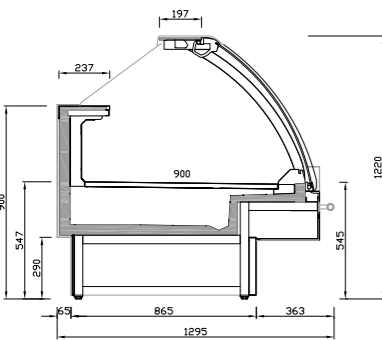

Sección comercial / Commercial section

DATOS ELÉCTRICOS / ELECTRICAL DATA

230 V / 50 Hz

DATOS MERCHANDISING [x metro] / MERCHANDISING DATA [x meter]

MODELOS DISPONIBLES / AVAILABLE MODELS	Longitud / Length	Longitud total / Total length	TDA/m	Área refrigerada / Refrigerated Area	Volumen refrigerado / Refrigerated volume	LED	Control
	mm	mm	m ²	m ²	litros		
VEX09U / VEX09IU	938	998	0,64	0,84	298,00	Si	Si
VEX12U / VEX12IU	1250	1310	0,84	1,13	397,00	Si	Si
VEX15U / VEX15IU	1562	1622	1,40	1,41	496,00	Si	Si
VEX18U / VEX18IU	1875	1935	1,68	1,69	595,00	Si	Si
VEX25U / VEX25IU	2500	2560	2,24	2,25	794,00	Si	Si

EQUIPAMIENTO OPCIONAL / OPTIONAL EQUIPMENT

Separador central inyectado Separador de producto fijo de metacrilato Separador móvil de metacrilato Evaporador anticorrosión Encimera de trabajo de 300 mm Exposición 2 y 3 niveles en acero galvanizado	Exposición 2 y 3 niveles en acero inoxidable AISI304 Estante intermedio acristalado Cierre posterior corredero Cortina nocturna Control electrónico Versión eléctrica 230V / 60Hz	Accesorios merchandising: Rail soporte accesorios, porta rollos, soporte cortadora 500*600, mesa de trabajo 400*500, soporte cuchillos, caja bolsas grande y pequeña (pág. 56) Acabados: ver carta de colores (pág. 304)
Central divider Perspex fixed divider Perspex mobile divider Anti-corrosion coil Worktop 300 mm Epoxy 2 and 3 levels exhibition deck	Stainless steel AISI304 2 and 3 levels exhibition deck Intermediate glazed shelf Sliding rear doors Night curtain Electronic control 230V / 60Hz Electric version	Merchandising accessories: Accessory support rail, Roll holder, cutter machine support 500*600, Work table 400*500, knife holder, box bags large and small (pag. 56) Customization: see colour chart (pag. 304)



VEXU ÁNGULOS / CORNERS



DIMENSIONES / DIMENSIONS

- Medidas / measure: 1295 x 1220 x ** L mm.
- Ángulos / Angles: 90AC (90° exterior), 90AA (90° interior), 45AC (45° exterior), 45AA (45° interior).
- Exposición / Exhibition: 900 mm.
- Espesor laterales / Side thickness: 40 mm.

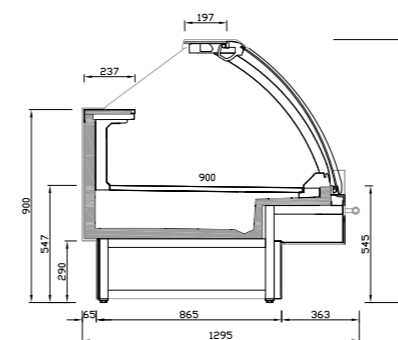

Sección comercial / Commercial section

MODELOS DISPONIBLES / AVAILABLE MODELS

- VEX90AAU / VEX90AAIU
- VEX90ACU / VEX90ACIU
- VEX45AAU / VEX45AAIU
- VEX45ACU / VEX45ACIU

EQUIPAMIENTO OPCIONAL / OPTIONAL EQUIPMENT

Separador central inyectado Separador de producto fijo de metacrilato Separador móvil de metacrilato Evaporador anticorrosión Encimera de trabajo de 300 mm Exposición 3 niveles en acero galvanizado	Exposición 2 niveles en acero inoxidable AISI304 Estante intermedio acristalado Cierre posterior corredero Cortina nocturna Control electrónico 230V / 60Hz Electric version	Accesorios merchandising: Rail soporte accesorios, porta rollos, soporte cortadora 500*600, mesa de trabajo 400*500, soporte cuchillos, caja bolsas grande y pequeña (pág. 56) Acabados: ver carta de colores (pág. 304)
Central divider Perspex fixed divider Perspex mobile divider Anti-corrosion coil Worktop 300 mm Epoxy 3 levels exhibition deck	Stainless steel AISI304 3 levels exhibition deck Intermediate glazed shelf Sliding rear doors Night curtain Electronic control 230V / 60Hz Electric version	Merchandising accessories: Accessory support rail, Roll holder, cutter machine support 500*600, Work table 400*500, knife holder, box bags large and small (pag. 56) Customization: see colour chart (pag. 304)

*Para funcionar correctamente necesitan estar unidos a sus correspondientes módulos refrigerados
* In order to work properly they need to be assembled with their corresponding refrigerated modules

LAYOUT

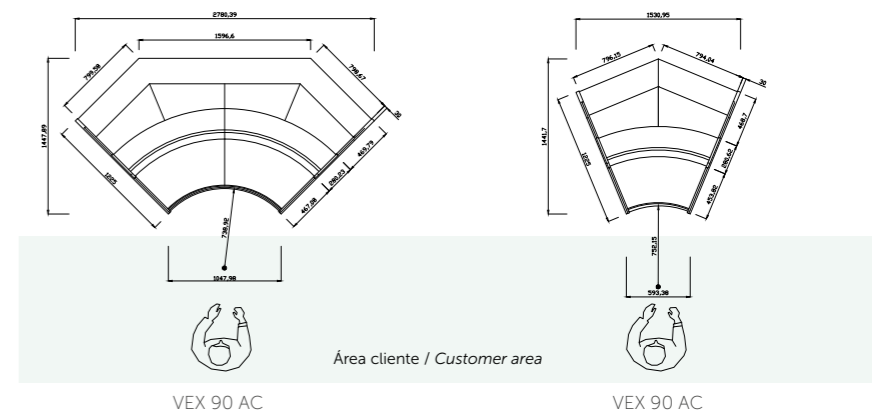
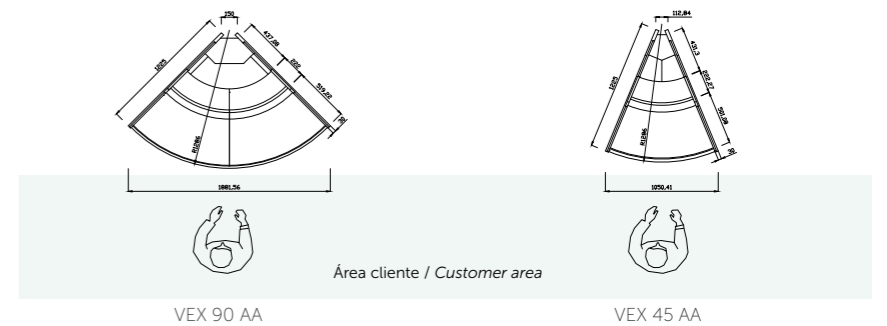

RANGO DE TEMPERATURA ISO23953 / TEMPERATURE RANGE ISO23953

Tº Producto / Product Tº	Tº Aplicación / Application Tº
M2 -1°C / +7°C	+2°C / +4°C

Clase climática 3 / Climatic class 3
25°C / 60% HR

REFRIGERANTE / REFRIGERANT

Propano / R-290	Propane / R-290
-----------------	-----------------

DATOS ELÉCTRICOS / ELECTRICAL DATA

230 V / 50 Hz

VEX | VEXCB



Remoto / Remote

DIMENSIONES / DIMENSIONS

- Medidas / measure**
 ✦ 1295 x 875 x ** L mm.
- Longitud / length**
 ✦ [**L] = 938 / 1250 / 1875 / 2500 / 3125 / 3750 mm.
- Exposición / Exhibition**
 ✦ 900 mm.
- Espesor laterales / Side thickness**
 ✦ 40 mm.

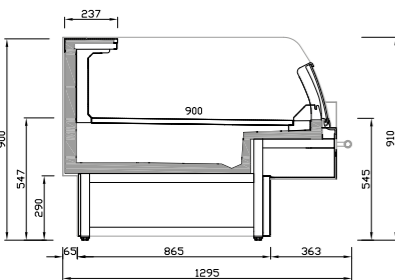

Sección comercial
Commercial section

CARACTERÍSTICAS

Vitrina remota de refrigeración con cristal bajo para venta en autoservicio.
 Cristales templados.
 Sistema de apertura de cristales abatible.
 Encimera de trabajo ergonómica en acabado acero inoxidable AISI304.
 Visibilidad total del producto expuesto.
 Exposición en acero pintado epoxi en color blanco o negro.
 Exposición en acero inoxidable AISI304 en modelos VEU*1.
 Paragolpes de inoxidable.
 SCC: sistema de control de condensación.
 Estructura y soporte de cristales en perfilera de aluminio anodizado.
 Equipamiento de alta eficiencia:
 ✦ Ventiladores electrónicos de bajo consumo en la refrigeración.
 ✦ Ventiladores electrónicos de bajo consumo en el SCC.

MAIN FEATURES

Remote refrigeration counter with low glass for sale in self-service.
 Tempered glass.
 Lifting glass opening system.
 Ergonomic worktop in AISI304 stainless steel finish.
 Worktop in tempered glass.
 Total visibility of the exposed product.
 Exhibition area in epoxy painted steel in white or black.
 Exhibition area in stainless steel AISI304.
 Stainless bumpers.
 SCC: condensation control system.
 Structure and support of glass in anodized aluminium profiles.
 High efficiency equipment:
 ✦ Electronic fans with low consumption in refrigeration.
 ✦ Low consumption electronic fans in the SCC.

RANGO DE TEMPERATURA ISO23953 / TEMPERATURE RANGE ISO23953

	T° Producto / Product T°	T° Aplicación / Application T°
M1	-1°C / +5°C	0°C / +2°C
M2	-1°C / +7°C	+2°C / +4°C

Clase climática 3 / Climatic class 3
 ✦ 25°C / 60% HR

REFRIGERANTE

- ✦ Freón
 ✦ Glicol, CO2 (opcionales)
- ✦ Freon
 ✦ Glycol, CO2 (options)

DATOS ELÉCTRICOS / ELECTRICAL DATA

230 V / 50-60 Hz

DATOS MERCHANDISING [x metro] / MERCHANDISING DATA [x meter]

TDA/m	Área refrigerada Refrigerated area/m	Volumen refrigerado/m Refrigerated volume/m
m ²	m ²	L
0,95	0,90	270

EQUIPAMIENTO OPCIONAL / OPTIONAL EQUIPMENT

Laterales panorámicos
 Separador central inyectado
 Separador de producto fijo de metacrilato
 Separador móvil de metacrilato
 Evaporador anticorrosión
 Encimera de trabajo de 300 mm
 Exposición 2 y 3 niveles en acero galvanizado

Panoramic end panels
 Central divider
 Perspex fixed divider
 Perspex mobile divider
 Anti-corrosion coil
 Worktop 300 mm
 Epoxy 2 and 3 levels exhibition deck

Exposición 2 y 3 niveles en acero inoxidable AISI304
 Cortina nocturna
 Control electrónico
 Válvula termostática
 Válvula de expansión electrónica
 Salida de tubos inferior
 Accesorios merchandising: Rail soporte accesorios.

Stainless steel AISI304 2 and 3 levels exhibition deck
 Night curtain
 Electronic control
 Thermostatic valve
 Electronic thermostatic valve
 Lower refrigeration pipe
 Merchandising accessories: Accessory

porta rollos, soporte cortadora 500*600,
 mesa de trabajo 400*500, soporte cuchillos,
 caja bolsas grande y pequeña (pág. 56)
 Acabados: ver carta de colores (pág. 304)

support rail, Roll holder, cutter machine
 support 500*600, Work table 400*500, knife
 holder, box bags large and small (pag. 56)
 Customization: see colour chart (pag. 304)

VEX | VEXUCB



Enchufable / Plug in

DIMENSIONES / DIMENSIONS

- Medidas / measure**
 ✦ 1295 x 875 x ** L mm.
- Longitud / length**
 ✦ [**L] = 938 / 1250 / 1875 / 2500 / 3125 / 3750 mm.
- Exposición / Exhibition**
 ✦ 900 mm.
- Espesor laterales / Side thickness**
 ✦ 40 mm.

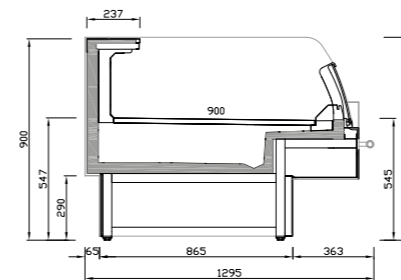

Sección comercial
Commercial section

CARACTERÍSTICAS

Vitrina con grupo incorporado de cristal bajo para venta en autoservicio.
 Estructuras de cristales delantera.
 Cristales templados.
 Sistema de apertura de cristales abatible.
 Encimera de trabajo ergonómica en acabado acero inoxidable AISI304.
 Visibilidad total del producto expuesto.
 Exposición en acero pintado epoxi en color blanco o negro.
 Exposición en acero inoxidable AISI304 en modelos VEU*1.
 Paragolpes de inoxidable.
 SCC: sistema de control de condensación.
 Estructura y soporte de cristales en perfilera de aluminio anodizado.
 Equipamiento de alta eficiencia:
 ✦ Ventiladores electrónicos de bajo consumo en la refrigeración.
 ✦ Ventiladores electrónicos de bajo consumo en el SCC.
 Laterales panorámicos

MAIN FEATURES

Plug in Refrigeration display counter of low glass for sale in self-service Service.
 Front glass structure.
 Tempered glass.
 Lifting glass opening system.
 Ergonomic worktop in AISI304 stainless steel finish.
 Worktop in tempered glass.
 Total visibility of the exposed product.
 Exhibition area in epoxy painted steel in white or black.
 Exhibition area in stainless steel AISI304 for VEU*1 models.
 Stainless bumpers.
 SCC: condensation control system.
 Structure and support of glass in anodized aluminium profiles.
 High efficiency equipment:
 ✦ Electronic fans with low consumption in refrigeration.
 ✦ Low consumption electronic fans in the SCC.
 Panoramic end panels

RANGO DE TEMPERATURA ISO23953 / TEMPERATURE RANGE ISO23953

	T° Producto / Product T°	T° Aplicación / Application T°
M2	-1°C / +7°C	+2°C / +4°C

Clase climática 3 / Climatic class 3
 ✦ 25°C / 60% HR

REFRIGERANTE

- Propano
 ✦ R-290
- Propane
 ✦ R-290

DATOS ELÉCTRICOS / ELECTRICAL DATA

230 V / 50 Hz

DATOS MERCHANDISING [x metro] / MERCHANDISING DATA [x meter]

MODELOS DISPONIBLES AVAILABLE MODELS	Longitud Length	Longitud total Total length	TDA/m	Área refrigerada Refrigerated Area	Volumen refrigerado Refrigerated volume	LED	Control Control
	mm	mm	m ²	m ²	litros		
VEX09UCB / VEX09IUCB	938	998	0,89	0,84	207,00	--	Si
VEX12UCB / VEX12IUCB	1250	1310	1,19	1,13	276,00	--	Si
VEX15UCB / VEX15IUCB	1562	1622	1,49	1,41	344,00	--	Si
VEX18UCB / VEX18IUCB	1875	1935	1,78	1,69	413,00	--	Si
VEX25UCB / VEX25IUCB	2500	2560	2,38	2,25	551,00	--	Si

EQUIPAMIENTO OPCIONAL / OPTIONAL EQUIPMENT

Separador central inyectado
 Separador de producto fijo de metacrilato
 Separador móvil de metacrilato
 Evaporador anticorrosión
 Encimera de trabajo de 300 mm

Central divider
 Perspex fixed divider
 Perspex mobile divider
 Anti-corrosion coil
 Worktop 300 mm

Exposición 2 y 3 niveles en acero galvanizado
 Exposición 2 y 3 niveles en acero inoxidable AISI304
 Cortina nocturna
 Control electrónico
 Versión eléctrica 230V / 60Hz

Epoxy 2 and 3 levels exhibition deck
 Stainless steel AISI304 2 and 3 levels exhibition deck
 Night curtain
 Electronic control
 230V / 60Hz Electric version

Accesorios merchandising: Rail soporte accesorios,
 porta rollos, soporte cortadora 500*600,
 mesa de trabajo 400*500, soporte cuchillos,
 caja bolsas grande y pequeña (pág. 56)
 Acabados: ver carta de colores (pág. 304)

Merchandising accessories: Accessory support rail, Roll holder, cutter machine support 500*600, Work table 400*500, knife holder, box bags large and small (pag. 56) Customization: see colour chart (pag. 304)



VEX | VEXCA



DIMENSIONES / DIMENSIONS

- Medidas / measure**
 ✦ 930 x 1500 x ** L mm.
Longitud / length
 ✦ [**L] = 938 / 1250 mm.
Exposición / Exhibition
 ✦ 600 mm.
Espesor laterales / Side thickness
 ✦ 40 mm.

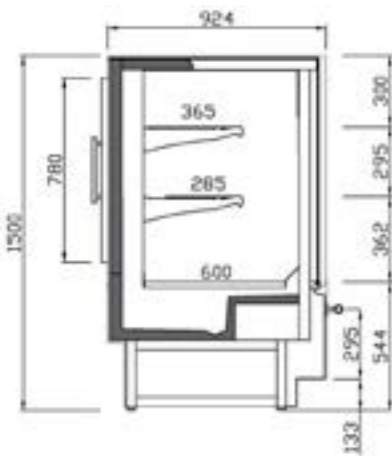

Sección comercial
Commercial section

CARACTERÍSTICAS

Vitrina torre de carne alta remota de refrigeración con puertas frontales de cristal recto y puertas correderas traseras. Diseñada específicamente para la exposición de carne. Visibilidad total del producto expuesto con 3 niveles de exposición. 2 estantes de cristal. Estructura de cristales delantera. Encimera superior de cristal templado. Estructura y soportes de cristales en perfiles de aluminio anodizado. Cristales templados. Exposición en acero inoxidable AISI304. SCC: sistema de control de condensación. Decoraciones en acero pintado epoxi. Paragolpes de inoxidable. Equipamiento de alta eficiencia:

- ✦ Iluminación LED exposición y estantes en color carne.
- ✦ Ventiladores electrónicos de bajo consumo en la refrigeración.
- ✦ Ventiladores electrónicos de bajo consumo en el SCC.

MAIN FEATURES

Remote tall refrigeration meat tower display counter with straight glass front doors and sliding rear doors. Designed specifically for meat products. Total visibility of the exposed product with 3 exposure levels. 2 glass shelves. Front glass structure. Worktop in tempered glass. Structure and support of glass in anodized aluminium profiles. Tempered glass Exhibitions Area In Stainless Steel Aisi 304. SCC: condensation control system. Epoxy painted steel decorations. Stainless steel bumper. High efficiency equipment:

- ✦ LED flesh-color lighting series to exposition deck and shelves.
- ✦ Electronic fans with low consumption in refrigeration.
- ✦ Electronic fans with low consumption in SCC system.

RANGO DE TEMPERATURA ISO23953 / TEMPERATURE RANGE ISO23953

	Tª Producto / Product Tª	Tª Aplicación / Application Tª
M1	-1°C / +5°C	0°C / +2°C
M2	-1°C / +7°C	+2°C / +4°C

Clase climática 3 / Climatic class 3

- ✦ 25°C / 60% HR

REFRIGERANTE

- ✦ Freón
- ✦ Glicol, CO2 (opcionales)

REFRIGERANT

- ✦ Freon
- ✦ Glycol, CO2 (options)

DATOS ELÉCTRICOS / ELECTRICAL DATA

230 V / 50-60 Hz

DATOS MERCHANDISING [x metro] / MERCHANDISING DATA [x meter]

TDA/m	Área refrigerada Refrigerated area/m	Volumen refrigerado/m Refrigerated volume/m
m ²	m ²	L
1,21	1,25	199

EQUIPAMIENTO OPCIONAL / OPTIONAL EQUIPMENT

Laterales panorámicos
Separador central
Evaporador anticorrosión

Panoramic end panels
Central divider
Anti-corrosion coil

Control electrónico
Válvula termostática
Válvula de expansión electrónica

Electronic control
Thermostatic valve
Electronic expansion valve

Salida de tubos no opcional

Lower refrigeration pipe



VEX | VEXUCA



DIMENSIONES / DIMENSIONS

- Medidas / measure**
 ✦ 930 x 1500 x ** L mm.
Longitud / length
 ✦ [**L] = 938 / 1250 mm.
Exposición / Exhibition
 ✦ 600 mm.
Espesor laterales / Side thickness
 ✦ 40 mm.



Sección comercial
Commercial section

CARACTERÍSTICAS

Vitrina torre de carne alta grupo incorporado de refrigeración con puertas frontales de cristal recto y puertas correderas traseras. Diseñada específicamente para la exposición de carne. Visibilidad total del producto expuesto con 3 niveles de exposición. 2 estantes de cristal. Estructura de cristales delantera. Encimera superior de cristal templado. Estructura y soportes de cristales en perfiles de aluminio anodizado. Cristales templados. Exposición en acero inoxidable AISI304. SCC: sistema de control de condensación. Decoraciones en acero pintado epoxi. Paragolpes de inoxidable. Equipamiento de alta eficiencia:

- ✦ Iluminación LED exposición y estantes en color carne.
- ✦ Ventiladores electrónicos de bajo consumo en la refrigeración.
- ✦ Ventiladores electrónicos de bajo consumo en el SCC.

Laterales panorámicos

MAIN FEATURES

Plug in tall refrigeration meat tower display counter with straight glass front doors and sliding rear doors. Designed specifically for meat products. Total visibility of the exposed product with 3 exposure levels. 2 glass shelves. Front glass structure. Worktop in tempered glass. Structure and support of glass in anodized aluminium profiles. Tempered glass Exhibitions Area In Stainless Steel Aisi 304. SCC: condensation control system. Epoxy painted steel decorations. Stainless steel bumper. High efficiency equipment:

- ✦ LED flesh-color lighting series to exposition deck and shelves.
- ✦ Electronic fans with low consumption in refrigeration.
- ✦ Electronic fans with low consumption in SCC system.

Panoramic end panels

RANGO DE TEMPERATURA ISO23953 / TEMPERATURE RANGE ISO23953

	Tª Producto / Product Tª	Tª Aplicación / Application Tª
M1	-1°C / +5°C	0°C / +2°C
M2	-1°C / +7°C	+2°C / +4°C

Clase climática 3 / Climatic class 3

- ✦ 25°C / 60% HR

REFRIGERANTE

- ✦ Propano
- ✦ R-290

REFRIGERANT

- ✦ Propane
- ✦ R-290

DATOS ELÉCTRICOS / ELECTRICAL DATA

230 V / 50 Hz

DATOS MERCHANDISING [x metro] / MERCHANDISING DATA [x meter]

MODELOS DISPONIBLES AVAILABLE MODELS	Longitud Length	Longitud total Total length	TDA/m	Área refrigerada Refrigerated Area	Volumen refrigerado Refrigerated volume	LED	Control Control
	mm	mm	m ²	m ²	litros		
VEX09UCA	938	998	1,14	1,22	312,00	Si	Si
VEX12UCA	1250	1310	1,52	1,63	416,00	Si	Si

EQUIPAMIENTO OPCIONAL / OPTIONAL EQUIPMENT

Separador central
Evaporador anticorrosión
Central divider
Anti-corrosion coil

Control electrónico
Versión eléctrica 230V / 60Hz

Electronic control
230V / 60Hz Electric version



VEX | VEXCPHT

+65°C



Caliente / Hot product

DIMENSIONES / DIMENSIONS

- Medidas / measure
 ✦ 1295 x 1220 x ** L mm.
 Longitud / length
 ✦ [**L] = 1250 / 2500 mm.
 Exposición / Exhibition
 ✦ 900 mm.
 Espesor laterales / Side thickness
 ✦ 40 mm.

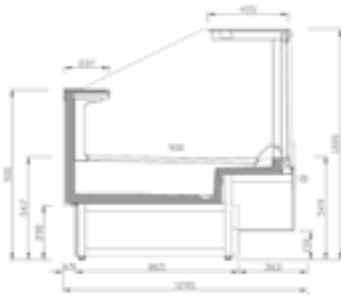

Sección comercial
Commercial section

CARACTERÍSTICAS

Vitrina de cristal recto con exposición plana para servicio asistido.
 Diseñada específicamente para la exposición de productos calientes.
 Calor exposición ventilado.
 Calor con bandeja calefactada.
 Termostato de seguridad.
 Control electrónico.
 Visibilidad total del producto expuesto.
 Estructura de cristales delantera.
 Encimera superior de cristal templado.
 Estructura y soportes de cristales en perfilera de aluminio anodizado.
 Cierre posterior corredero.
 Cristales templados.
 Exposición inyección en acero inoxidable AISI 304.
 Exposición en acero inoxidable AISI304.
 2 laterales panorámicos.
 Decoraciones en acero pintado epoxi.
 Paragolpes de inoxidable.
 Manguera de conexión eléctrica.
 Equipamiento de alta eficiencia:
 ✦ Iluminación doble LED exposición color blanco calido 3000K .
 ✦ Ventiladores electrónicos de bajo consumo.

MAIN FEATURES

Straight glass display counter with exposition flat for assisted service.
 Designed specifically for hot products.
 Heat ventilated display.
 Heat with heated exposition deck.
 Safety thermostat.
 Electronic control.
 Total visibility of the exposed product.
 Front glass structure.
 Worktop in tempered glass.
 Structure and support of glass in anodized aluminium profiles.
 Sliding rear doors.
 Tempered glass.
 Injection cube in stainless steel AISI 304.
 Exhibition in stainless steel AISI304.
 2 panoramic end panels.
 Epoxy painted steel decorations.
 Stainless steel bumper.
 Electric connection cable.
 High efficiency equipment:
 ✦ Double LED lighting warm white 3000K to exposition deck
 ✦ Electronic fans with low consumption

RANGO DE TEMPERATURA ISO23953 / TEMPERATURE RANGE ISO23953

✦ +65°C

DATOS ELÉCTRICOS / ELECTRICAL DATA

VEX12CPHT: 230V / 50 -60 Hz
 VEX25CPHT: 380V / 50 -60 Hz III+N Ph

DATOS MERCHANDISING [x metro] / MERCHANDISING DATA [x meter]

TDA/m	Área refrigerada Refrigerated area/m ²	Volumen refrigerado/m Refrigerated volume/m ³
0,77	0,90	221

MODELOS DISPONIBLES AVAILABLE MODELS

VEX12CPHT
 VEX25CPHT



VEX

VITRINA SUPERMERCADO
 EXPERIENCE PARA
 CARNE Y CHARCUTERÍA
 EXPERIENCE SUPERMARKET
 COUNTER FOR MEAT
 AND DELI



VEE

VITRINA ESTRECHA
COMIDA PREPARADA
"EXPERIENCE FOR EAT"
"EXPERIENCE FOR EAT"
NARROW DISPLAY COUNTERS
FOR READY MEALS (TAKE
AWAY, GRAP AND GO)



Etiqueta energética
Energy labelling



*(pag. 22)

MURALES
Vertical multitier display cases

SEMIMURALES
Lowmultitier display cases

VITRINAS SUPERMARKET
Refrigeration supermarket counters

ISLAS
Vertical multitier display cases

VITRINAS PASTELERÍA Y HELADOS
Pastry and gelato counter display cases

HORECA
Horeca

VEE

Vitrina estrecha comida preparada "experience for eat"
"Experience for eat" narrow display counters for ready meals



La excelencia en la experiencia de compra

Modelos para instalación centralizada o con grupo incorporado
Amplia gama de opciones, laterales y posibilidades de personalización

Excellence in the shopping experience

Remote (racks) and plug in models
Wide range of options, end panels and customization possibilities



Amplio rango de producto con diseños para todo tipo de venta comercial especialmente comida preparada

Diseños para muebles de servicio tradicional para productos refrigerados y ensaladas en régimen de autoservicio
Diseños para muebles de servicio tradicional para productos calientes en cubetas y exposición plana

Wide product range with designs for all types of commercial sales, especially ready meals

Designs for display counters in traditional service for refrigerated products and salads on a self-service
Designs for display counters in traditional service for hot products in Gastronorm trays and flat exposition deck



Máxima visibilidad del producto expuesto

Estructura de cristales de alta transparencia
Iluminación LED doble de alta eficiencia

Full visibility of display products

High transparency glass
High efficiency double row LED lighting



Preparados para exponer todo tipo de comida precocinada refrigerada sin envasar y para productos calientes

Comida preparada, charcutería, delicatessen y carne

Prepared to display all types of unpackaged refrigerated convenience food and hot products

Prepared food, Deli and Meat



VEE | VEE

M1					
M2					

Remoto / Remote

DIMENSIONES / DIMENSIONS

- Medidas / measure: 930 x 1220 x ** L mm.
- Longitud / length: [**L] = 1250 / 1875 / 2500 mm.
- Exposición / Exhibition: 600 mm.
- Espesor laterales / Side thickness: 40 mm.

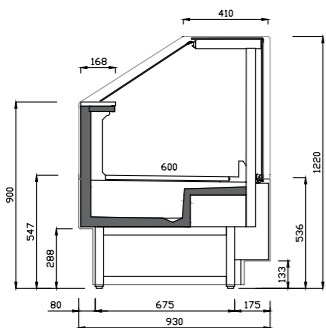

Sección comercial / Commercial section

CARACTERÍSTICAS

Vitrina estrecha remota de refrigeración con cristal recto para servicio asistido tradicional. Diseñada específicamente para alimentos precocinados ya envasados (take Away, Grap and Go) y carne. Visibilidad total del producto expuesto. Estructura de cristales delantera. Sistema de apertura de cristales, abatibles. Encimera superior de cristal templado. Estructura y soportes de cristales en perfilería de aluminio anodizado. Cristales templados. Encimera de trabajo ergonómica en acabado acero inoxidable AISI304. Exposición en acero inoxidable AISI304. SCC: sistema de control de condensación. Decoraciones en acero pintado epoxi. Equipamiento de alta eficiencia:

- Iluminación LED exposición en color blanco 4000K.
- Ventiladores electrónicos de bajo consumo en la refrigeración.
- Ventiladores electrónicos de bajo consumo en el SCC.

MAIN FEATURES

Narrow remote refrigeration display counter with straight glass for assisted service. Designed specifically for pre-cooked foods already packaged and meat. Total visibility of the exposed product. Front glass structure. Folding glass opening system. Worktop in tempered glass. Structure and support of glass in anodized aluminium profiles. Tempered glass. Ergonomic worktop in AISI304. Exhibition in stainless steel AISI304. SCC: condensation control system. Epoxy painted steel decorations. High efficiency equipment:

- LED white color 4000K lighting series to exposition deck
- Electronic fans with low consumption in refrigeration.
- Electronic fans with low consumption in SCC system.

RANGO DE TEMPERATURA ISO23953 / TEMPERATURE RANGE ISO23953

	Tª Producto / Product Tª	Tª Aplicación / Application Tª
M1	-1°C / +5°C	0°C / +2°C
M2	-1°C / +7°C	+2°C / +4°C

Clase climática 3 / Climatic class 3
25°C / 60% HR

REFRIGERANTE

- | | |
|------------------------|------------------------|
| Freón | Freon |
| Glicol, CO2 (opcional) | Clycol, CO2 (optional) |

DATOS ELÉCTRICOS / ELECTRICAL DATA

230 V / 50-60 Hz

DATOS MERCHANDISING [x metro] / MERCHANDISING DATA [x meter]

TDA/m	Área refrigerada / Refrigerated area/m	Volumen refrigerado/m / Refrigerated volume/m
m²	m²	L
0,67	0,60	180

EQUIPAMIENTO OPCIONAL / OPTIONAL EQUIPMENT

Laterales panorámicos
Separador central
Separador fijo de metacrilato
Evaporador anticorrosión

Panoramic end panels
Central divider
Perspex fixed divider
Anti-corrosion coil

Estante intermedio acristalado
Cierre posterior
Cortina nocturna
Control electrónico

Intermediate glazed Shelf
Sliding rear doors
Night curtain
Electronic control

Válvula termostática
Válvula expansion electrónica
Salida de tubos inferior

Thermostatic valve
Electronic expansion Valve
Lower refrigeration pipe



VEE | VEECA

M1					
M2					

Remoto / Remote

DIMENSIONES / DIMENSIONS

- Medidas / measure: 930 x 1500 x ** L mm.
- Longitud / length: [**L] = 938 / 1250 mm.
- Exposición / Exhibition: 600 mm.
- Espesor laterales / Side thickness: 40 mm.

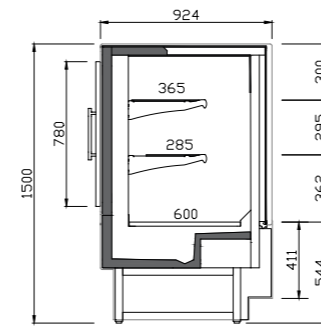

Sección comercial / Commercial section

CARACTERÍSTICAS

Vitrina torre de carne alta remota de refrigeración con puertas frontales de cristal recto y puertas correderas traseras. Diseñada específicamente para alimentos precocinados ya envasados. Visibilidad total del producto expuesto con 3 niveles de exposición. 2 estantes de cristal. Estructura de cristales delantera. Encimera superior de cristal templado. Estructura y soportes de cristales en perfilería de aluminio anodizado. Cristales templados. Exposición en acero inoxidable AISI304. SCC: sistema de control de condensación. Decoraciones en acero pintado epoxi. Equipamiento de alta eficiencia:

- Iluminación LED exposición y estantes en color blanco 4000K.
- Ventiladores electrónicos de bajo consumo en la refrigeración.
- Ventiladores electrónicos de bajo consumo en el SCC.

MAIN FEATURES

Remote tall refrigeration meat tower display counter with straight glass front doors and sliding rear doors. Designed specifically for pre-cooked foods already packaged. Total visibility of the exposed product with 3 exposure levels. 2 glass shelves. Front glass structure. Worktop in tempered glass. Structure and support of glass in anodized aluminium profiles. Tempered glass. Exhibition in stainless steel AISI304. SCC: condensation control system. Epoxy painted steel decorations. High efficiency equipment:

- LED white color 4000K lighting series to exposition deck and shelves
- Electronic fans with low consumption in refrigeration.
- Electronic fans with low consumption in SCC system.

RANGO DE TEMPERATURA ISO23953 / TEMPERATURE RANGE ISO23953

	Tª Producto / Product Tª	Tª Aplicación / Application Tª
M1	-1°C / +5°C	0°C / +2°C
M2	-1°C / +7°C	+2°C / +4°C

Clase climática 3 / Climatic class 3
25°C / 60% HR

REFRIGERANTE

- | | |
|------------------------|------------------------|
| Freón | Freon |
| Glicol, CO2 (opcional) | Clycol, CO2 (optional) |

DATOS ELÉCTRICOS / ELECTRICAL DATA

230 V / 50-60 Hz

DATOS MERCHANDISING [x metro] / MERCHANDISING DATA [x meter]

TDA/m	Área refrigerada / Refrigerated area/m	Volumen refrigerado/m / Refrigerated volume/m
m²	m²	L
1,21	1,25	199

EQUIPAMIENTO OPCIONAL / OPTIONAL EQUIPMENT

Laterales panorámicos
Separador central
Evaporador anticorrosión

Panoramic end panels
Central divider
Anti-corrosion coil

Control electrónico
Válvula termostática
Válvula expansion electrónica

Electronic control
Thermostatic valve
Electronic expansion Valve

Salida de tubos inferior

Lower refrigeration pipe



VEE | VEEHT

+65°C



Caliente / Hot product

*Consultar disponibilidad / Check availability

DIMENSIONES / DIMENSIONS

Medidas / measure

☛ 930 x 1220 x ** L mm.

Longitud / length

☛ [**L] = 1330 mm.

Exposición / Exhibition

☛ 600 mm.

Espesor laterales / Side thickness

☛ 40 mm.

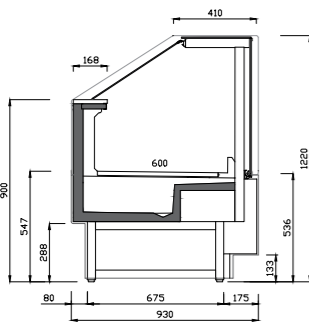

Sección comercial
Commercial section

CARACTERÍSTICAS

Vitrina de cristal recto con exposición plana para servicio asistido.
Diseñada específicamente para la exposición de productos calientes.
Calor exposición ventilado.
Calor con bandeja calefactada.
Termostato de seguridad.
Control electrónico.
Visibilidad total del producto expuesto.
Estructura de cristales delantera.
Encimera superior de cristal templado.
Estructura y soportes de cristales en perifería de aluminio anodizado.
Cierre posterior corredero.
Cristales templados.
Exposición inyección en acero inoxidable AISI 304.
Exposición en acero inoxidable AISI304.
2 laterales panorámicos.
Decoraciones en acero pintado epoxi.
Paragolpes de inoxidable.
Manguera de conexión eléctrica.
Equipamiento de alta eficiencia:
☛ Iluminación doble LED exposición color blanco calido 3000K .
☛ Ventiladores electrónicos de bajo consumo.

MAIN FEATURES

Straight glass display counter with exposition flat for assisted service.
Designed specifically for hot products.
Heat ventilated display.
Heat with heated exposition deck.
Safety thermostat.
Electronic control.
Total visibility of the exposed product.
Front glass structure.
Worktop in tempered glass.
Structure and support of glass in anodized aluminium profiles.
Sliding rear doors.
Tempered glass.
Injection cube in stainless steel AISI 304.
Exhibition in stainless steel AISI304.
2 panoramic end panels.
Epoxy painted steel decorations.
Stainless steel bumper.
Electric connection cable.
High efficiency equipment:
☛ Double LED lighting warm white 3000K to exposition deck
☛ Electronic fans with low consumption

RANGO DE TEMPERATURA ISO23953 / TEMPERATURE RANGE ISO23953

☛ +65°C

DATOS ELÉCTRICOS / ELECTRICAL DATA

230 V / 50-60 Hz

DATOS MERCHANDISING [x metro] / MERCHANDISING DATA [x meter]

Longitud total Total length	TDA/m	Área refrigerada Refrigerated Area	Volumen refrigerado Refrigerated volume	LED	Control Control
mm	m ²	m ²	litros		
-	0,84	0,75	225,00	Si	Si

MODELOS DISPONIBLES AVAILABLE MODELS

VEE12HT



VEE | VEEGC

+65°C



Caliente / Hot product

*Consultar disponibilidad / Check availability

DIMENSIONES / DIMENSIONS

Medidas / measure

☛ 930 x 1220 x ** L mm.

Longitud / length

☛ [**L] = 1330 mm.

Exposición / Exhibition

☛ 600 mm.

Espesor laterales / Side thickness

☛ 40 mm.

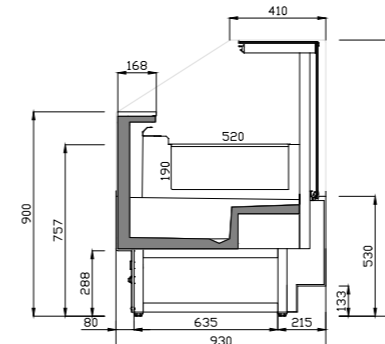

Sección comercial
Commercial section

CARACTERÍSTICAS

Vitrina de cristal recto para cubetas gastronorm en servicio asistido.
Diseñada específicamente para la exposición de productos calientes.
Calor exposición ventilado.
Termostato de seguridad.
Control electrónico.
Visibilidad total del producto expuesto.
Estructura de cristales delantera.
Encimera superior de cristal templado.
Estructura y soportes de cristales en perifería de aluminio anodizado.
Cierre posterior corredero.
Cristales templados.
Exposición inyección en acero inoxidable AISI 304.
Estructura Soporte cubetas gastronorm en acero inoxidable AISI304.
2 laterales panorámicos.
Decoraciones en acero pintado epoxi.
Paragolpes de inoxidable.
Manguera de conexión eléctrica.
Equipamiento de alta eficiencia:
☛ Iluminación doble LED exposición color blanco calido 3000K .
☛ Ventiladores electrónicos de bajo consumo.

MAIN FEATURES

Straight glass display counter for gastronorm trays in assisted Service mode.
Designed specifically for hot products.
Heat ventilated display.
Safety thermostat.
Electronic control.
Total visibility of the exposed product.
Front glass structure.
Worktop in tempered glass.
Structure and support of glass in anodized aluminium profiles.
Sliding rear doors.
Tempered glass.
Injection cube in stainless steel AISI 304.
AISI304 stainless steel gastronorm tray support frame.
2 panoramic end panels.
Epoxy painted steel decorations.
Stainless steel bumper.
Electric connection cable.
High efficiency equipment:
☛ Double LED lighting warm white 3000K to exposition deck
☛ Electronic fans with low consumption

RANGO DE TEMPERATURA ISO23953 / TEMPERATURE RANGE ISO23953

☛ +65°C

DATOS ELÉCTRICOS / ELECTRICAL DATA

230 V / 50-60 Hz

DATOS MERCHANDISING [x metro] / MERCHANDISING DATA [x meter]

Longitud total Total length	TDA/m	Área refrigerada Refrigerated Area	Volumen refrigerado Refrigerated volume	LED	Control Control
mm	m ²	m ²	litros		
1310	-	0,75	225,00	Si	Si

MODELOS DISPONIBLES AVAILABLE MODELS

VEE12GC





VEE | VEES

M1



Remoto / Remote

DIMENSIONES / DIMENSIONS

- Medidas / measure**
 ✦ 930 x 1220 x ** L mm.
- Longitud / length**
 ✦ [**L] = 1250 / 1875 / 2500 mm.
- Exposición / Exhibition**
 ✦ 600 mm.
- Espesor laterales / Side thickness**
 ✦ 40 mm.

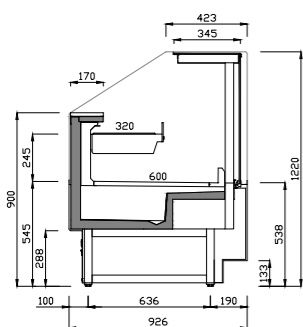

Sección comercial
Commercial section

CARACTERÍSTICAS

Vitrina estrecha remota de refrigeración con cristal recto que combina el servicio asistido tradicional con el autoservicio. Diseñada específicamente para ensaladas (take Away, Grap and Go). Estructura trasera en la exposición para almacenamiento de los condimentos necesarios para preparar las ensaladas. Visibilidad total del producto expuesto. Estructura de cristales delantera. Encimera superior de cristal templado. Estructura y soportes de cristales en perfilería de aluminio anodizado. Cristales templados. Encimera de trabajo ergonómica en acabado acero inoxidable AISI304. Exposición en acero inoxidable AISI304. Decoraciones en acero pintado epoxi. Equipamiento de alta eficiencia:

- ✦ Iluminación LED exposición y estantes en color blanco 4000K.
- ✦ Ventiladores electrónicos de bajo consumo en la refrigeración.

MAIN FEATURES

Narrow remote refrigeration display counter with straight glass combining traditional assisted Service with self-service. Designed specifically for salad (take Away, Grap and Go). Rear structure in the exposition deck of the condiments needed to prepare the salads. Total visibility of the exposed product. Front glass structure. Worktop in tempered glass. Structure and support of glass in anodized aluminium profiles. Tempered glass. Ergonomic worktop in AISI304. Exhibition in stainless steel AISI304. Epoxy painted steel decorations. High efficiency equipment:

- ✦ LED white color 4000K lighting series to exposition deck and shelves.
- ✦ Electronic fans with low consumption in refrigeration.

RANGO DE TEMPERATURA ISO23953 / TEMPERATURE RANGE ISO23953

Tª Producto / Product Tª	Tª Aplicación / Application Tª
M1 -1°C / +5°C	0°C / +2°C

Clase climática 3 / Climatic class 3
 ✦ 25°C / 60% HR

REFRIGERANTE

REFRIGERANTE	REFRIGERANT
✦ Freón	✦ Freon
✦ Glicol, CO2 (opcional)	✦ Glycol, CO2 (optional)

DATOS ELÉCTRICOS / ELECTRICAL DATA

230 V / 50-60 Hz

DATOS MERCHANDISING [x metro] / MERCHANDISING DATA [x meter]

TDA/m	Área refrigerada Refrigerated area/m	Volumen refrigerado/m Refrigerated volume/m
m²	m²	L
0,89	0,92	122

EQUIPAMIENTO OPCIONAL / OPTIONAL EQUIPMENT

Laterales panorámicos
Separador central
Separador fijo de metacrilato

Panoramic end panels
Central divider
Perspex fixed divider

Evaporador anticorrosión
Cierre posterior
Control electrónico

Anti-corrosion coil
Sliding rear doors
Electronic control

Válvula termostática
Válvula de expansión electrónica
Salida de tubos opcional

Thermostatic valve
Electronic expansion valve
Lower refrigeration pipe

VEE | VEEN

M1



Neutro / Neutral

DIMENSIONES / DIMENSIONS

- Medidas / measure**
 ✦ 930 x 1220 x ** L mm.
- Longitud / length**
 ✦ [**L] = 1330 mm.
- Exposición / Exhibition**
 ✦ 600 mm.
- Espesor laterales / Side thickness**
 ✦ 40 mm.

CARACTERÍSTICAS

Vitrina estrecha neutra con cristal recto que combina el servicio asistido tradicional con el autoservicio. Estructura de cristales delantera. Encimera superior de cristal templado. Estructura de cristales en acero pintado. Cristales templados. Exposición en acabado en Quartz compact blanco. Decoraciones en acero pintado epoxi. Laterales panorámicos.

MAIN FEATURES

Narrow neutral display counter with straight glass combining traditional assisted Service with self-service. Front glass structure. Worktop in tempered glass. Glass structure in painted steel. Tempered glass. Exhibition in White Quartz compact Epoxy painted steel decorations. Panoramic end panels.

MODELOS DISPONIBLES AVAILABLE MODELS

VEE90AAMS

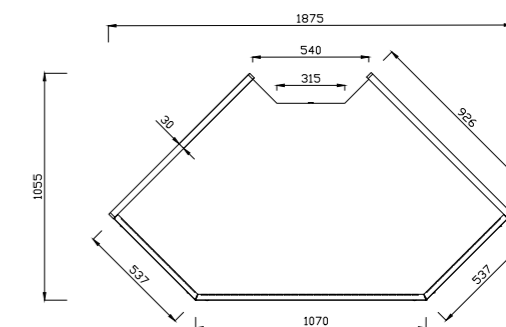

Área cliente / Customer area

VE AA





VEE | VEEU



DIMENSIONES / DIMENSIONS

- Medidas / measure
 ✦ 930 x 1220 x ** L mm.
- Longitud / length
 ✦ [**L] = 1250 / 1875 / 2500 mm.
- Exposición / Exhibition
 ✦ 600 mm.
- Espesor laterales / Side thickness
 ✦ 40 mm.



Sección comercial
Commercial section

CARACTERÍSTICAS

Vitrina estrecha grupo incorporado de refrigeración con cristal recto para servicio asistido tradicional. Diseñada específicamente para alimentos precocinados ya envasados (take Away, Grap and Go) y carne. Visibilidad total del producto expuesto. Estructura de cristales delantera. Sistema de apertura de cristales, abatibles. Encimera superior de cristal templado. Estructura y soportes de cristales en periferia de aluminio anodizado. Cristales templados. Encimera de trabajo ergonómica en acabado acero inoxidable AISI304. Exposición en acero inoxidable AISI304. SCC: sistema de control de condensación. Decoraciones en acero pintado epoxi. Equipamiento de alta eficiencia:

- ✦ Iluminación LED exposición en color blanco 4000K.
- ✦ Ventiladores electrónicos de bajo consumo en la refrigeración.
- ✦ Ventiladores electrónicos de bajo consumo en el SCC.

Laterales panorámicos.

MAIN FEATURES

Narrow Plug in refrigeration display counter with straight glass for assisted service. Designed specifically for pre-cooked foods already packaged and meat. Total visibility of the exposed product. Front glass structure. Folding glass opening system. Worktop in tempered glass. Structure and support of glass in anodized aluminium profiles. Tempered glass. Ergonomic worktop in AISI304. Exhibition in stainless steel AISI304. SCC: condensation control system. Epoxy painted steel decorations. High efficiency equipment:

- ✦ LED white color 4000K lighting series to exposition deck
- ✦ Electronic fans with low consumption in refrigeration.
- ✦ Electronic fans with low consumption in SCC system.

Panoramic end panels.

RANGO DE TEMPERATURA ISO23953 / TEMPERATURE RANGE ISO23953

	Tª Producto / Product Tª	Tª Aplicación / Application Tª
M1	-1°C / +5°C	0°C / +2°C
M2	-1°C / +7°C	+2°C / +4°C

Clase climática 3 / Climatic class 3
✦ 25°C / 60% HR

REFRIGERANTE

REFRIGERANT

Propano
✦ R-290

Propane
✦ R-290

DATOS ELÉCTRICOS / ELECTRICAL DATA

230 V / 50 Hz

DATOS MERCHANDISING [x metro] / MERCHANDISING DATA [x meter]

MODELOS DISPONIBLES AVAILABLE MODELS	Longitud Length mm	Longitud total Total length mm	TDA/m m²	Área refrigerada Refrigerated Area m²	Volumen refrigerado Refrigerated volume litros	LED	Control Control
VEE12U	1250	1310	0,84	0,75	225,00	Si	Si
VEE18U	1875	1935	1,26	1,13	338,00	Si	Si
VEE25U	2500	2560	1,68	1,50	450,00	Si	Si

EQUIPAMIENTO OPCIONAL / OPTIONAL EQUIPMENT

Separador central
Separador fijo de metacrilato
Evaporador anticorrosión

Estante intermedio acristalado
Cierre posterior
Cortina nocturna

Control electrónico
Versión eléctrica 230V / 60Hz

Panoramic end panels
Central divider
Perspex fixed divider

Anti-corrosion coil
Intermediate glazed Shelf
Sliding rear doors

Night curtain
Electronic control
230V / 60Hz Electric version



VEE | VEEUCA

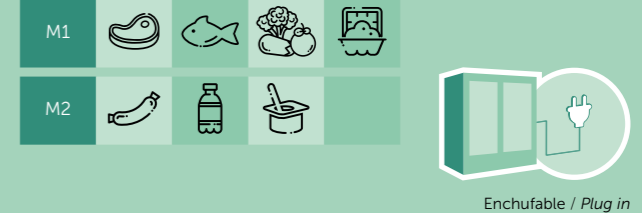

DIMENSIONES / DIMENSIONS

- Medidas / measure
 ✦ 930 x 1500 x ** L mm.
- Longitud / length
 ✦ [**L] = 938 / 1250 mm.
- Exposición / Exhibition
 ✦ 600 mm.
- Espesor laterales / Side thickness
 ✦ 40 mm.

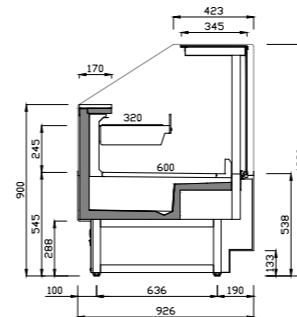

Sección comercial
Commercial section

CARACTERÍSTICAS

Vitrina torre de carne alta grupo incorporado de refrigeración con puertas frontales de cristal recto y puertas correderas traseras. Diseñada específicamente para la exposición de carne. Visibilidad total del producto expuesto con 3 niveles de exposición. 2 estantes de cristal. Estructura de cristales delantera. Encimera superior de cristal templado. Estructura y soportes de cristales en periferia de aluminio anodizado. Cristales templados. Encimera de trabajo ergonómica en acabado acero inoxidable AISI304. SCC: sistema de control de condensación. Decoraciones en acero pintado epoxi. Equipamiento de alta eficiencia:

- ✦ Iluminación LED exposición y estantes en color blanco 4000K.
- ✦ Ventiladores electrónicos de bajo consumo en la refrigeración.
- ✦ Ventiladores electrónicos de bajo consumo en el SCC.

Laterales panorámicos.

MAIN FEATURES

Plug in tall refrigeration meat tower display counter with straight glass front doors and sliding rear doors. Designed specifically for meat products. Total visibility of the exposed product with 3 exposure levels. 2 glass shelves. Worktop in tempered glass. Structure and support of glass in anodized aluminium profiles. Tempered glass. Exhibition in stainless steel AISI304. SCC: condensation control system. Epoxy painted steel decorations. High efficiency equipment:

- ✦ LED white color 4000K lighting series to exposition deck and shelves
- ✦ Electronic fans with low consumption in refrigeration.
- ✦ Electronic fans with low consumption in SCC system.

Panoramic end panels.

RANGO DE TEMPERATURA ISO23953 / TEMPERATURE RANGE ISO23953

	Tª Producto / Product Tª	Tª Aplicación / Application Tª
M1	-1°C / +5°C	0°C / +2°C
M2	-1°C / +7°C	+2°C / +4°C

Clase climática 3 / Climatic class 3
✦ 25°C / 60% HR

REFRIGERANTE

REFRIGERANT

Propano
✦ R-290

Propane
✦ R-290

DATOS ELÉCTRICOS / ELECTRICAL DATA

230 V / 50-60 Hz

DATOS MERCHANDISING [x metro] / MERCHANDISING DATA [x meter]

MODELOS DISPONIBLES AVAILABLE MODELS	Longitud Length mm	Longitud total Total length mm	TDA/m m²	Área refrigerada Refrigerated Area m²	Volumen refrigerado Refrigerated volume litros	LED	Control Control
VEE09UCA	938	998	1,14	1,22	312,00	Si	Si
VEE12UCA	1250	1310	1,52	1,63	416,00	Si	Si

EQUIPAMIENTO OPCIONAL / OPTIONAL EQUIPMENT

Laterales panorámicos
Separador central

Evaporador anticorrosión
Control electrónico

Versión eléctrica 230V / 60Hz

Panoramic end panels
Central divider

Anti-corrosion coil
Electronic control

230V / 60Hz Electric version



VEE | VEEUS



Enchufable / Plug in

DIMENSIONES / DIMENSIONS

- Medidas / measure
 ✦ 930 x 1220 x ** L mm.
 Longitud / length
 ✦ [**L] = 1250 / 1875 / 2500 mm.
 Exposición / Exhibition
 ✦ 600 mm.
 Espesor laterales / Side thickness
 ✦ 40 mm.

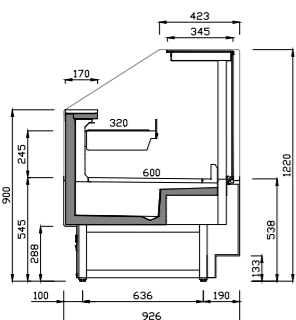

Sección comercial
Commercial section

CARACTERÍSTICAS

Vitrina estrecha grupo incorporado de refrigeración con cristal recto para servicio asistido tradicional. Diseñada específicamente para alimentos precocinados ya envasados (take Away, Grap and Go) y carne. Visibilidad total del producto expuesto. Estructura de cristales delantera. Sistema de apertura de cristales, abatibles. Encimera superior de cristal templado. Estructura y soportes de cristales en perfiles de aluminio anodizado. Cristales templados. Encimera de trabajo ergonómica en acabado acero inoxidable AISI304. Exposición en acero inoxidable AISI304. SCC: sistema de control de condensación. Decoraciones en acero pintado epoxy. Equipamiento de alta eficiencia:

- ✦ Iluminación LED exposición en color blanco 4000K.
- ✦ Ventiladores electrónicos de bajo consumo en la refrigeración.
- ✦ Ventiladores electrónicos de bajo consumo en el SCC.

Laterales panorámicos

MAIN FEATURES

Narrow Plug in refrigeration display counter with straight glass for assisted service. Designed specifically for pre-cooked foods already packaged and meat. Total visibility of the exposed product. Front glass structure. Folding glass opening system. Worktop in tempered glass. Structure and support of glass in anodized aluminium profiles. Tempered glass. Ergonomic worktop in AISI304. Exhibition in stainless steel AISI304. SCC: condensation control system. Epoxy painted steel decorations. High efficiency equipment:

- ✦ LED white color 4000K lighting series to exposition deck
- ✦ Electronic fans with low consumption in refrigeration.
- ✦ Electronic fans with low consumption in SCC system.

Panoramic end panels

RANGO DE TEMPERATURA ISO23953 / TEMPERATURE RANGE ISO23953

	Tª Producto / Product Tª	Tª Aplicación / Application Tª
M1	-1°C / +5°C	0°C / +2°C
M2	-1°C / +7°C	+2°C / +4°C

Clase climática 3 / Climatic class 3

- ✦ 25°C / 60% HR

DATOS ELÉCTRICOS / ELECTRICAL DATA

230 V / 50 Hz

REFRIGERANTE

Propano
 ✦ R-290

REFRIGERANT

Propane
 ✦ R-290

DATOS MERCHANDISING [x metro] / MERCHANDISING DATA [x meter]

MODELOS DISPONIBLES AVAILABLE MODELS	Longitud Lenght mm	Longitud total Total lenght mm	TDA/m m²	Área refrigerada Refrigerated Area m²	Volumen refrigerado Refrigerated volume litros	LED	Control Control
VEE12SU	-	1310	0,93	0,75	225,00	Si	Si

EQUIPAMIENTO OPCIONAL / OPTIONAL EQUIPMENT

Separador central
 Separador fijo de metacrilato
 Evaporador anticorrosión

Central divider
 Perspex fixed divider
 Anti-corrosion coil

Estante intermedio acristalado
 Cierre posterior
 Cortina nocturna

Intermediate glazed Shelf
 Sliding rear doors
 Night curtain

Control electrónico
 Versión eléctrica 230V / 60Hz

Electronic control
 230V / 60Hz Electric version

VEE

VITRINA ESTRECHA
 COMIDA PREPARADA
 "EXPERIENCE FOR EAT"
 "EXPERIENCE FOR EAT"
 NARROW DISPLAY COUNTERS
 FOR READY MEALS (TAKE
 AWAY, GRAP AND GO)



VEU

VITRINA SERIE EUROPA PARA CARNE Y CHARCUTERÍA
EUROPE SUPERMARKET DISPLAY COUNTER FOR MEAT AND DELI

audio
KPR



Etiqueta energética
Energy labelling



*(pag. 22)

MURALES
Vertical multideck display cases

SEMIMURALES
Lowmultideck display cases

VITRINAS SUPERMARKET
Refrigeration supermarket counters

ISLAS
Vertical multideck display cases

VITRINAS PASTELERÍA Y HELADOS
Pastry and gelato counter display cases

HORECA
Horeca

3

VEU

vitrina serie europa para carne y charcutería

Europe supermarket display counter for meat and deli



La excelencia en la experiencia de compra

Modelos para instalación centralizada o con grupo incorporado
Amplia gama de opciones, laterales y posibilidades de personalización

Excellence in the shopping experience

Remote (racks) and plug in models
Wide range of options, end panels and customization possibilities



Amplio rango de producto con diseños para todo tipo de venta comercial

Modelos con o sin reserva refrigerada
Estructura de cristales rectos o curvos
Venta en servicio tradicional o autoservicio

Wide product range with designs for all types of commercial sales

Models with and without storage refrigerated
Straight or curved glass structure
Traditional or self-service sales



Máxima visibilidad del producto expuesto

Estructura de cristales de alta transparencia
Iluminación LED doble de alta eficiencia

Full visibility of display products

High transparency glass
High efficiency double row LED lighting



Preparados para exponer todo tipo de productos refrigerados sin envasar

Carne, charcutería y delicatessen

Prepared to display all types of unpackaged refrigerated and hot products

Meat, Deli and prepared food

Charcutería



VEU | VEURCP



Remoto / Remote

DIMENSIONES / DIMENSIONS

Medidas / measure
 ✦ 1285 x 1310 x ** L mm.

Longitud / length
 ✦ [**L] = 938 / 1250 / 1562 / 1875 / 2500 / 3125 / 3750 mm.

Exposición / Exhibition
 ✦ 915 mm.

Espesor laterales / Side thickness
 ✦ 40 mm.

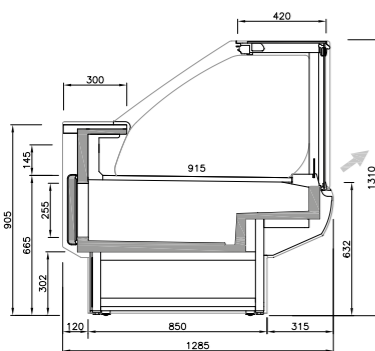

Sección comercial / Commercial section

CARACTERÍSTICAS

Vitrina remota de refrigeración con cristal recto para servicio asistido. Sistema de refrigeración ventilado. Reserva refrigerada para multiplicar las opciones del servicio de venta. Encimera de trabajo ergonómica en acabado acero inoxidable AISI304. Encimera superior de cristal templado. Visibilidad total del producto expuesto. Alta capacidad y amplio plano de exposición. Exhibición en acero pintado epoxi en color blanco o negro. Exhibición en acero inoxidable AISI304 en modelos VEU*1. Decoración intermedia en DM lacado de alta resistencia a la humedad. Vidrios frontales elevables para un cómodo acceso al plano de exposición y limpieza. Estructura y soporte de cristales en perfilera de aluminio anodizado. Ángulos y mostradores para adaptar la línea a un espacio determinado. Equipamiento de alta eficiencia:

- ✦ Iluminación doble LED color carne en exposición.
- ✦ Iluminación LED decorativa en la decoración frontal.
- ✦ Ventiladores electrónicos de bajo consumo en la refrigeración.

MAIN FEATURES

Remote refrigeration counter with straight glass for assisted service. Ventilated cooling system. Refrigeration storage to multiply the options of the sale service. Ergonomic worktop in AISI304 stainless steel finish. Worktop in tempered glass. Total visibility of the exposed product. High capacity and wide exposure plan. Exhibition area in epoxy painted steel in white or black. Exhibition area in stainless steel AISI304 for VEU*1 models. Intermediate decoration in tin lacquered, moisture resistant MDF. Elevating front glass for easy access to the exhibition and cleaning plan. Structure and support of crystals in anodized aluminium profiles. Angles and counters to adapt the line to a specific space. High efficiency equipment:

- ✦ Double row LED Flesh-color lighting in exposition deck.
- ✦ Decorative LED lighting in the front decoration.
- ✦ Electronic fans with low consumption in refrigeration.

RANGO DE TEMPERATURA ISO23953 / TEMPERATURE RANGE ISO23953

	Tº Producto / Product Tº	Tº Aplicación / Application Tº
M1	-1°C / +5°C	0°C / +2°C
M2	-1°C / +7°C	+2°C / +4°C

Clase climática 3 / Climatic class 3
 ✦ 25°C / 60% HR

REFRIGERANTE

REFRIGERANTE	REFRIGERANT
✦ Freón	✦ Freon
✦ Glicol, CO2 (opcionales)	✦ Glycol, CO2 (options)

DATOS ELÉCTRICOS / ELECTRICAL DATA

230 V / 50-60 Hz

DATOS MERCHANDISING [x metro] / MERCHANDISING DATA [x meter]

TDA/m	Área refrigerada / Refrigerated area/m	Volumen refrigerado/m / Refrigerated volume/m
m²	m²	L
0,93	0,92	273

EQUIPAMIENTO OPCIONAL / OPTIONAL EQUIPMENT

Laterales panorámicos Separador central inyectado Separador de producto fijo de metacrilato Separador móvil de metacrilato	Evaporador anticorrosión Exposición 2 y 3 niveles en acero galvanizado Exposición 2 y 3 niveles en acero inoxidable AISI304	Estante intermedio acristalado Cierre posterior corredero Cortina nocturna Control electrónico Válvula termostática	Válvula de expansión electrónica SCC sistema de control de condensación Acabados: ver carta de colores (pág. 304)
Panoramic end panels Central divider Perspex fixed divider Perspex mobile divider Anti-corrosion coil	Epoxi 2 and 3 levels exhibition deck Stainless steel AISI304 2 and 3 levels exhibition deck Intermediate glazed shelf Sliding rear doors	Night curtain Electronic control Thermostatic valve Electronic thermostatic valve Fog control system	Customization: see colour chart (pag. 304)



VEURCP ÁNGULOS / CORNERS



Remoto / Remote

DIMENSIONES / DIMENSIONS

Medidas / measure
 ✦ 1285 x 1310 x ** L mm.

Ángulos / Angles
 ✦ 90AC (90° exterior)
 ✦ 90AA (90° interior)

Exposición / Exhibition
 ✦ 915 mm.

Espesor laterales / Side thickness
 ✦ 40 mm.

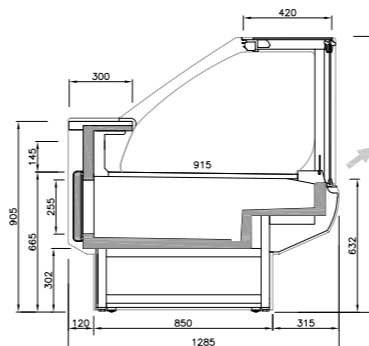

Sección comercial / Commercial section

Ángulos para módulos con reserva / Angles for modules with reservation

LAYOUT

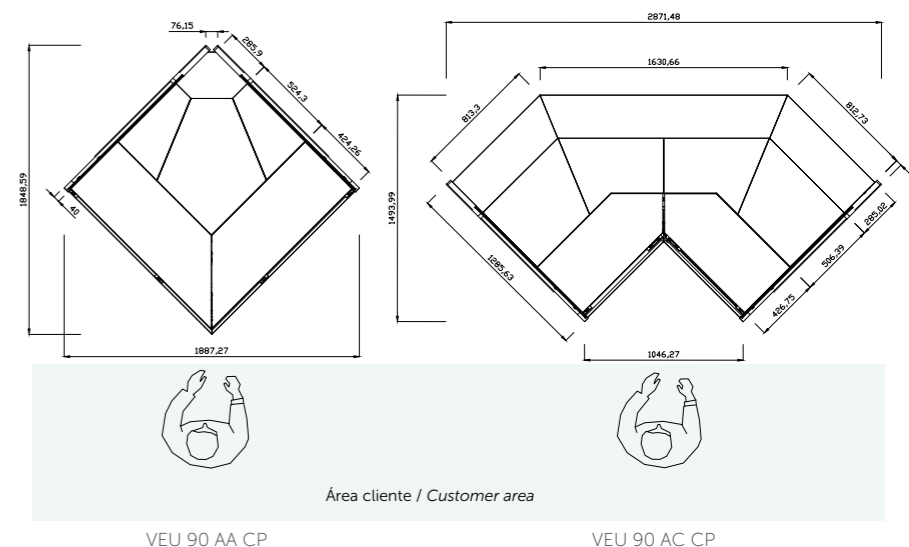

RANGO DE TEMPERATURA ISO23953 / TEMPERATURE RANGE ISO23953

	Tº Producto / Product Tº	Tº Aplicación / Application Tº
M2	-1°C / +7°C	+2°C / +4°C

Clase climática 3 / Climatic class 3
 ✦ 25°C / 60% HR

REFRIGERANTE

REFRIGERANTE	REFRIGERANT
✦ Freón	✦ Freon
✦ Glicol, CO2 (opcional)	✦ Glycol, CO2 (optional)

DATOS ELÉCTRICOS / ELECTRICAL DATA

230 V / 50 Hz

EQUIPAMIENTO OPCIONAL / OPTIONAL EQUIPMENT

Laterales panorámicos Separador central inyectado Separador de producto fijo de metacrilato Separador móvil de metacrilato	Evaporador anticorrosión Exposición 2 niveles en acero galvanizado Exposición 2 niveles en acero inoxidable AISI304	Cierre posterior corredero Control electrónico Válvula termostática Válvula de expansión electrónica	SCC sistema de control de condensación Acabados: ver carta de colores (pág. 304)
Panoramic end panels Central divider Perspex fixed divider Perspex mobile divider	Anti-corrosion coil Epoxi 2 levels exhibition deck Stainless steel AISI304 2 levels exhibition deck	Sliding rear doors Electronic control Thermostatic valve Electronic thermostatic valve	Fog control system Customization: see colour chart (pag. 304)

VEURUCP ÁNGULOS / CORNERS



M2

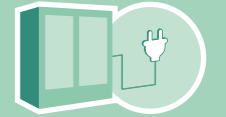

Enchufable / Plug in

DIMENSIONES / DIMENSIONS

Medidas / measure
✦ 1285 x 1310 x ** L mm.
Ángulos / Angles
✦ 90AC (90° exterior)
✦ 90AA (90° interior)
Exposición / Exhibition
✦ 915 mm.
Espesor laterales / Side thickness
✦ 40 mm.

LAYOUT

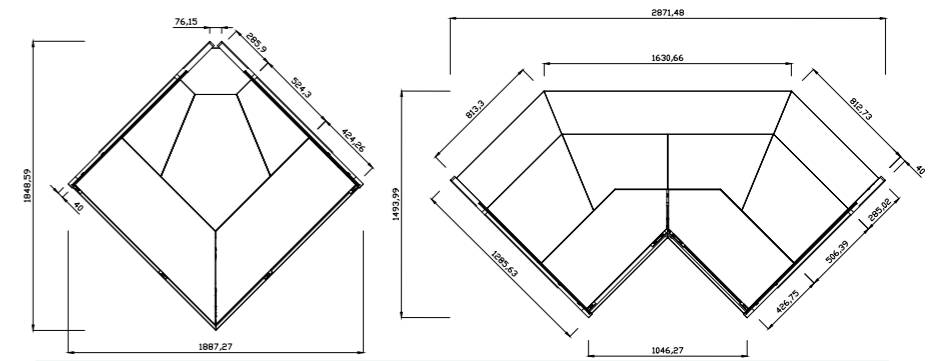

VEU 90 AA CP



VEU 90 AC CP

Área cliente / Customer area

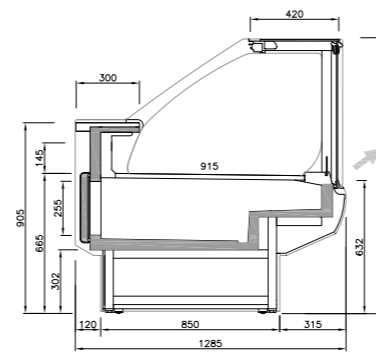

Sección comercial
Commercial section
Ángulos para módulos con reserva
Angles for modules with reservation

RANGO DE TEMPERATURA ISO23953 / TEMPERATURE RANGE ISO23953

Tª Producto / Product Tª	Tª Aplicación / Application Tª
M2 -1°C / +7°C	+2°C / +4°C

Clase climática 3 / Climatic class 3
✦ 25°C / 60% HR

REFRIGERANTE / REFRIGERANT

Propano
✦ R-290

DATOS ELÉCTRICOS / ELECTRICAL DATA

230 V / 50 Hz

EQUIPAMIENTO OPCIONAL / OPTIONAL EQUIPMENT

Laterales panorámicos Separador central inyectado Separador de producto fijo de metacrilato Separador móvil de metacrilato	Evaporador anticorrosión Exposición 2 niveles en acero galvanizado Exposición 2 niveles en acero inoxidable AISI304	Cierre posterior corredero Control electrónico Versión eléctrica 230V / 60Hz SCC sistema de control de condensación	Acabados: ver carta de colores (pág. 304)
Panoramic end panels Central divider Perspex fixed divider Perspex mobile divider	Anti-corrosion coil Epoxy 2 levels exhibition deck Stainless steel AISI304 2 levels exhibition deck	Sliding rear doors Electronic control 230V / 60Hz electric version Fog control system	Customization: see colour chart (pag. 304)

VEU | VEURUCP

M1

M2



Enchufable / Plug in



DIMENSIONES / DIMENSIONS

Medidas / measure
✦ 1285 x 1310 x ** L mm.
Longitud / length
✦ [**L] = 938 / 1250 / 1562 / 1875 / 2500 / 3125 / 3750 mm.
Exposición / Exhibition
✦ 915 mm.
Espesor laterales / Side thickness
✦ 40 mm.

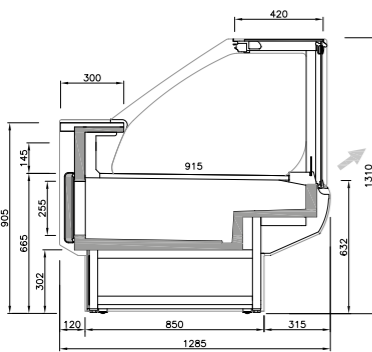

Sección comercial
Commercial section

CARACTERÍSTICAS

Vitrina con grupo incorporado de cristal recto para servicio asistido. Sistema de refrigeración ventilado. Reserva refrigerada para multiplicar las opciones del servicio de venta. Encimera de trabajo ergonómica en acabado acero inoxidable AISI304. Encimera superior de cristal templado. Visibilidad total del producto expuesto. Alta capacidad y amplio plano de exposición. Exposición en acero pintado epoxi en color blanco o negro. Exposición en acero inoxidable AISI304 en modelos VEU*1. Decoración intermedia en DM lacado de alta resistencia a la humedad. Vidrios frontales elevables para un cómodo acceso al plano de exposición y limpieza. Estructura y soporte de cristales en periferia de aluminio anodizado. Ángulos y mostradores para adaptar la línea a un espacio determinado. Equipamiento de alta eficiencia:

- ✦ Iluminación doble LED color carne en exposición.
- ✦ Iluminación LED decorativa en la decoración frontal.
- ✦ Ventiladores electrónicos de bajo consumo en la refrigeración.

Laterales panorámicos.

MAIN FEATURES

Plug in Refrigeration display counter of straight glass for assisted Service. Ventilated cooling system. Refrigeration storage to multiply the options of the sale service. Ergonomic worktop in AISI304 stainless steel finish. Worktop in tempered glass. Total visibility of the exposed product. High capacity and wide exposure plan. Exhibition area in epoxy painted steel in white or black. Exhibition area in stainless steel AISI304 for VEU*1 models. Intermediate decoration in tin lacquered, moisture resistant MDF. Elevating front glass for easy access to the exhibition and cleaning plan. Structure and support of crystals in anodized aluminium profiles. Angles and counters to adapt the line to a specific space. High efficiency equipment:

- ✦ Double row LED Flesh-color lighting in exposition deck.
- ✦ Decorative LED lighting in the front decoration.
- ✦ Electronic fans with low consumption in refrigeration.

Panoramic end panels.

RANGO DE TEMPERATURA ISO23953 / TEMPERATURE RANGE ISO23953

Tª Producto / Product Tª	Tª Aplicación / Application Tª
M1 -1°C / +5°C	0°C / +2°C
M2 -1°C / +7°C	+2°C / +4°C

Clase climática 3 / Climatic class 3
✦ 25°C / 60% HR

REFRIGERANTE / REFRIGERANT

Propano
✦ R-290

DATOS ELÉCTRICOS / ELECTRICAL DATA

230 V / 50 Hz

DATOS MERCHANDISING [x metro] / MERCHANDISING DATA [x meter]

MODELOS DISPONIBLES AVAILABLE MODELS	Longitud Lenght	Longitud total Total lenght	TDA/m	Área refrigerada Refrigerated Area	Volumen refrigerado Refrigerated volume	LED	Control Control	Eficiencia Energética Energy Efficiency
	mm	mm	m²	m²	litros			
VEU09RUCP / VEU09RIUCP	938	1018	0,88	0,86	225,00	Si	Si	
VEU12RUCP / VEU12RIUCP	1250	1330	1,17	1,15	341,00	Si	Si	
VEU15RUCP / VEU15RIUCP	1562	1642	1,46	1,44	426,00	Si	Si	
VEU18RUCP / VEU18RIUCP	1875	1955	1,75	1,73	511,00	Si	Si	
VEU25RUCP / VEU25RIUCP	2500	2580	2,34	2,30	682,00	Si	Si	
VEU31RUCP / VEU31RIUCP	3125	3205	2,92	2,86	1938,00	Si	Si	
VEU37RUCP / VEU37RIUCP	3750	3830	3,50	3,43	2326,00	Si	Si	

EQUIPAMIENTO OPCIONAL / OPTIONAL EQUIPMENT

Separador central inyectado Separador de producto fijo de metacrilato Separador móvil de metacrilato Evaporador anticorrosión	Exposición 2 y 3 niveles en acero galvanizado Exposición 2 y 3 niveles en acero inoxidable AISI304 Estante intermedio acristalado	Cierre posterior corredero Cortina nocturna Control electrónico SCC sistema de control de condensación	Acabados: ver carta de colores (pág. 304)
Central divider Perspex fixed divider Perspex mobile divider Anti-corrosion coil	Epoxy 2 and 3 levels exhibition deck Stainless steel AISI304 2 and 3 levels exhibition deck Intermediate glazed shelf	Sliding rear doors Night curtain Electronic control Fog control system	Customization: see colour chart (pag. 304)



VEU | VEUSCP



Remoto / Remote

DIMENSIONES / DIMENSIONS

Medidas / measure
 * 1285 x 1310 x ** L mm.
 Longitud / length
 * [**L] = 938 / 1250 / 1562 / 1875 / 2500 / 3125 / 3750 mm.
 Exposición / Exhibition
 * 915 mm.
 Espesor laterales / Side thickness
 * 40 mm.

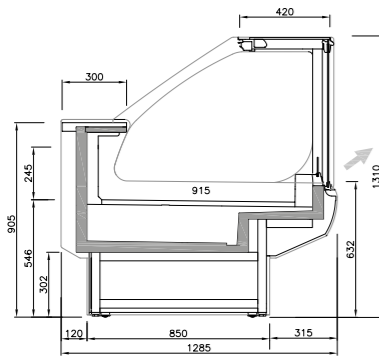

Sección comercial
Commercial section

CARACTERÍSTICAS

Vitrina remota de refrigeración con cristal recto para servicio asistido. Sistema de refrigeración ventilado. Encimera de trabajo ergonómica en acabado acero inoxidable AISI304. Encimera superior de cristal templado. Visibilidad total del producto expuesto. Alta capacidad y amplio plano de exposición. Exposición en acero pintado epoxi en color blanco o negro. Exposición en acero inoxidable AISI304 en modelos VEU*. Decoración intermedia en DM lacado de alta resistencia a la humedad. Vidrios frontales elevables para un cómodo acceso al plano de exposición y limpieza. Estructura y soporte de cristales en perfiles de aluminio anodizado. Ángulos y mostradores para adaptar la línea a un espacio determinado. Equipamiento de alta eficiencia:

- * Iluminación doble LED color carne en exposición.
- * Iluminación doble LED decorativa en la decoración frontal.
- * Ventiladores electrónicos de bajo consumo en la refrigeración.

MAIN FEATURES

Remote refrigeration counter with straight glass for assisted service. Ventilated cooling system. Refrigeration storage to multiply the options of the sale service. Ergonomic worktop in AISI304 stainless steel finish. Worktop in tempered glass. Total visibility of the exposed product. High capacity and wide exposure plan. Exhibition area in epoxy painted steel in white or black. Exhibition area in stainless steel AISI304 for VEU* models. Intermediate decoration in tin lacquered, moisture resistant MDF. Elevating front glass for easy access to the exhibition and cleaning plan. Structure and support of crystals in anodized aluminium profiles. Angles and counters to adapt the line to a specific space. High efficiency equipment:

- * Double row LED Fresh-color lighting in exposition deck.
- * Double row LED Fresh-color lighting in exposition deck.
- * Electronic fans with low consumption in refrigeration.

RANGO DE TEMPERATURA ISO23953 / TEMPERATURE RANGE ISO23953

	Tª Producto / Product Tª	Tª Aplicación / Application Tª
M1	-1°C / +5°C	0°C / +2°C
M2	-1°C / +7°C	+2°C / +4°C

Clase climática 3 / Climatic class 3
 * 25°C / 60% HR

REFRIGERANTE / REFRIGERANT

* Freón	* Freon
* Glicol, CO2 (opcionales)	* Glycol, CO2 (options)

DATOS ELÉCTRICOS / ELECTRICAL DATA

230 V / 50-60 Hz

DATOS MERCHANDISING [x metro] / MERCHANDISING DATA [x meter]

TDA/m	Área refrigerada Refrigerated area/m	Volumen refrigerado/m Refrigerated volume/m
0,93	0,92	224

EQUIPAMIENTO OPCIONAL / OPTIONAL EQUIPMENT

Laterales panorámicos
Separador central inyectado
Separador de producto fijo de metacrilato
Separador móvil de metacrilato

Panoramic end panels
Central divider
Perspex fixed divider
Perspex mobile divider
Anti-corrosion coil

Evaporador anticorrosión
Exposición 2 y 3 niveles en acero galvanizado
Exposición 2 y 3 niveles en acero inoxidable AISI304

Epoxi 2 and 3 levels exhibition deck
Stainless steel AISI304 2 and 3 levels exhibition deck
Intermediate glazed shelf
Sliding rear doors

Estante intermedio acristalado
Cierre posterior corredero
Cortina nocturna
Control electrónico
Válvula termostática

Night curtain
Electronic control
Thermostatic valve
Electronic thermostatic valve
Fog control system

Válvula de expansión electrónica
SCC sistema de control de condensación
Acabados: ver carta de colores (pág. 304)

Customization: see colour chart (pag. 304)



VEUSCP ÁNGULOS / CORNERS



Remoto / Remote

DIMENSIONES / DIMENSIONS

Medidas / measure
 * 1285 x 1310 x ** L mm.
 Ángulos / Angles
 * 90AC (90° exterior)
 * 90AA (90° interior)
 Exposición / Exhibition
 * 915 mm.
 Espesor laterales / Side thickness
 * 40 mm.

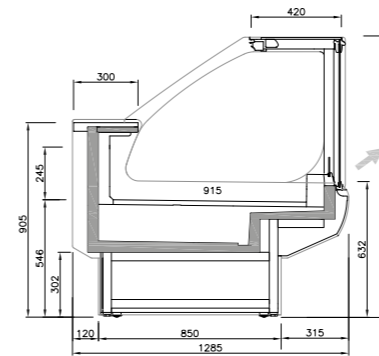

Sección comercial
Commercial section

Ángulos para módulos con reserva
Angles for modules with reservation

LAYOUT

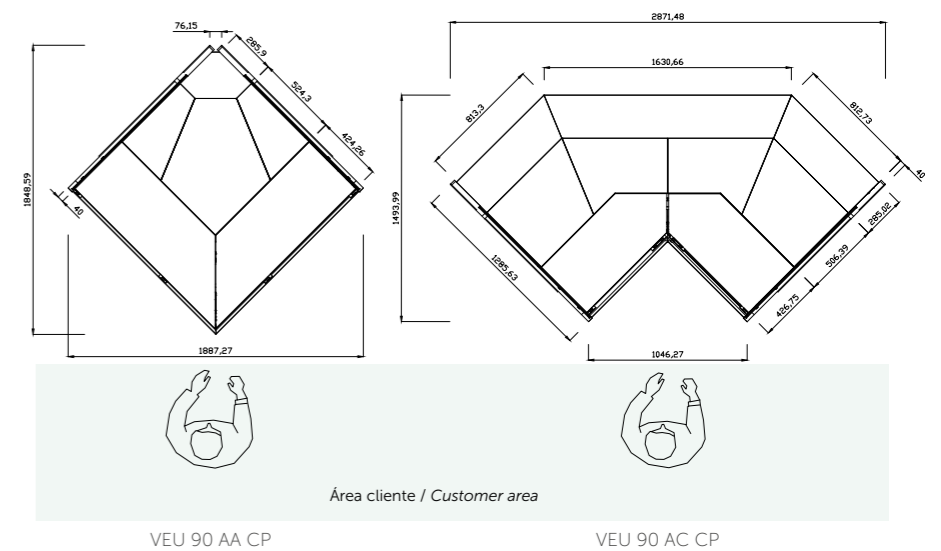

RANGO DE TEMPERATURA ISO23953 / TEMPERATURE RANGE ISO23953

	Tª Producto / Product Tª	Tª Aplicación / Application Tª
M2	-1°C / +7°C	+2°C / +4°C

Clase climática 3 / Climatic class 3
 * 25°C / 60% HR

REFRIGERANTE / REFRIGERANT

* Freón	* Freon
* Glicol, CO2 (opcional)	* Glycol, CO2 (optional)

DATOS ELÉCTRICOS / ELECTRICAL DATA

230 V / 50 Hz

EQUIPAMIENTO OPCIONAL / OPTIONAL EQUIPMENT

Laterales panorámicos
Separador central inyectado
Separador de producto fijo de metacrilato
Separador móvil de metacrilato

Panoramic end panels
Central divider
Perspex fixed divider
Perspex mobile divider

Evaporador anticorrosión
Exposición 2 niveles en acero galvanizado
Exposición 2 niveles en acero inoxidable AISI304

Anti-corrosion coil
Epoxi 2 levels exhibition deck
Stainless steel AISI304 2 levels exhibition deck

Cierre posterior corredero
Control electrónico
Válvula termostática
Válvula de expansión electrónica
SCC sistema de control

Sliding rear doors
Electronic control
Thermostatic valve
Electronic thermostatic valve

de condensación
Acabados: ver carta de colores (pág. 304)

Fog control system
Customization: see colour chart (pag. 304)

VEUSUCP ÁNGULOS / CORNERS

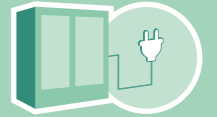

Enchufable / Plug in

DIMENSIONES / DIMENSIONS

Medidas / measure
✦ 1285 x 1310 x ** L mm.

Ángulos / Angles
✦ 90AC (90° exterior)
✦ 90AA (90° interior)

Exposición / Exhibition
✦ 915 mm.

Espesor laterales / Side thickness
✦ 40 mm.

LAYOUT

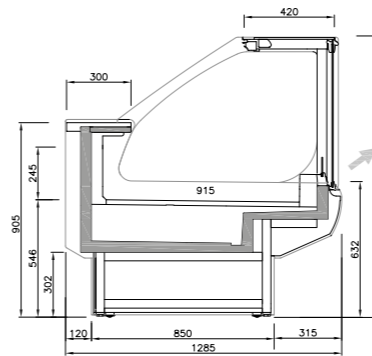
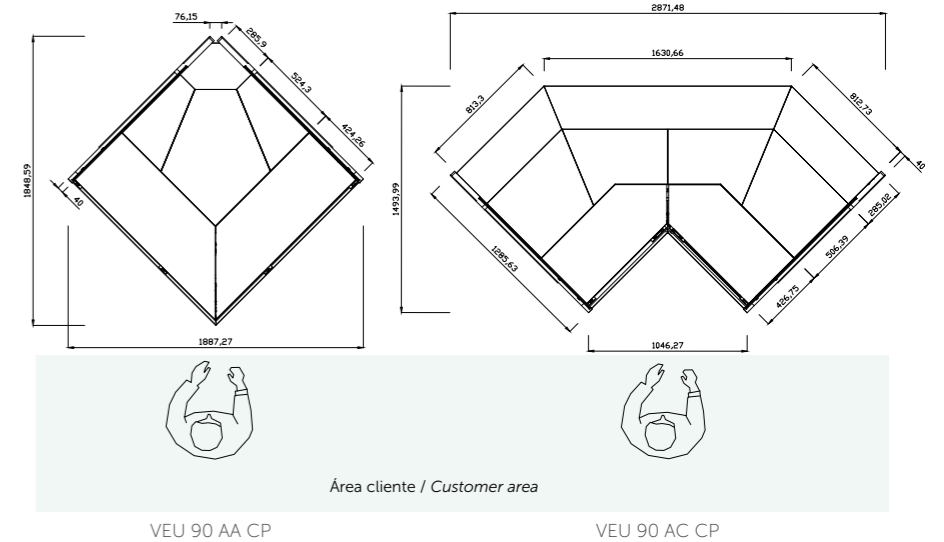

Sección comercial
Commercial section
Ángulos para módulos sin reserva
Angles for modules without reservation

RANGO DE TEMPERATURA ISO23953 / TEMPERATURE RANGE ISO23953

T° Producto / Product T°	T° Aplicación / Application T°
M2 -1°C / +7°C	+2°C / +4°C

Clase climática 3 / Climatic class 3
✦ 25°C / 60% HR

REFRIGERANTE / REFRIGERANT

Propano ✦ R-290	Propane ✦ R-290
---------------------------	---------------------------

DATOS ELÉCTRICOS / ELECTRICAL DATA

230 V / 50 Hz

EQUIPAMIENTO OPCIONAL / OPTIONAL EQUIPMENT

Laterales panorámicos Separador central inyectado Separador de producto fijo de metacrilato Separador móvil de metacrilato	Evaporador anticorrosión Exposición 2 niveles en acero galvanizado Exposición 2 niveles en acero inoxidable AISI304	Cierre posterior corredero Control electrónico Versión eléctrica 230V / 60Hz SCC sistema de control de condensación	Acabados: ver carta de colores (pág. 304)
Panoramic end panels Central divider Perspex fixed divider Perspex mobile divider	Anti-corrosion coil Epoxy 2 levels exhibition deck Stainless steel AISI304 2 levels exhibition deck	Sliding rear doors Electronic control 230V / 60Hz electric version Fog control system	Customization: see colour chart (pag. 304)

VEU | VEUSUCP

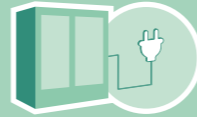

Enchufable / Plug in

DIMENSIONES / DIMENSIONS

Medidas / measure
✦ 1285 x 1310 x ** L mm.

Longitud / length
✦ [**L] = 938 / 1250 / 1562 / 1875 / 2500 / 3125 / 3750 mm.

Exposición / Exhibition
✦ 915 mm.

Espesor laterales / Side thickness
✦ 40 mm.

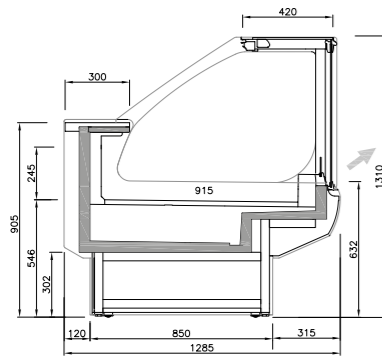

Sección comercial
Commercial section

CARACTERÍSTICAS

Vitrina con grupo incorporado de cristal recto para servicio asistido. Sistema de refrigeración ventilado. Encimera de trabajo ergonómica en acabado acero inoxidable AISI304. Encimera superior de cristal templado. Visibilidad total del producto expuesto. Alta capacidad y amplio plano de exposición. Exposición en acero pintado epoxi en color blanco o negro. Exposición en acero inoxidable AISI304 en modelos VEU*1. Decoración intermedia en DM lacado de alta resistencia a la humedad. Vidrios frontales elevables para un cómodo acceso al plano de exposición y limpieza. Estructura y soporte de cristales en periferia de aluminio anodizado. Ángulos y mostradores para adaptar la línea a un espacio determinado. Equipamiento de alta eficiencia:

- ✦ Iluminación LED color carne de serie para realzar los productos en exposición y estante.
- ✦ Iluminación doble LED decorativa en la decoración frontal.
- ✦ Ventiladores electrónicos de bajo consumo en la refrigeración.

Laterales panorámicos.

MAIN FEATURES

Plug in Refrigeration display counter of straight glass for assisted service. Ventilated cooling system. Refrigeration storage to multiply the options of the sale service. Ergonomic worktop in AISI304 stainless steel finish. Worktop in tempered glass. Total visibility of the exposed product. High capacity and wide exposure plan. Exhibition area in stainless steel AISI304 for VEU*1 models. Intermediate decoration in tin lacquered, moisture resistant MDF. Elevating front glass for easy access to the exhibition and cleaning plan. Structure and support of crystals in anodized aluminium profiles. Angles and counters to adapt the line to a specific space. High efficiency equipment:

- ✦ LED flesh-color lighting series to enhance the products on display and shelf.
- ✦ Double row LED Flesh-color lighting in exposition deck.
- ✦ Electronic fans with low consumption in refrigeration.

Panoramic end panels.

RANGO DE TEMPERATURA ISO23953 / TEMPERATURE RANGE ISO23953

T° Producto / Product T°	T° Aplicación / Application T°
M1 -1°C / +5°C	0°C / +2°C
M2 -1°C / +7°C	+2°C / +4°C

Clase climática 3 / Climatic class 3
✦ 25°C / 60% HR

REFRIGERANTE

Propano ✦ R-290	Propane ✦ R-290
---------------------------	---------------------------

DATOS ELÉCTRICOS / ELECTRICAL DATA

230 V / 50 Hz

DATOS MERCHANDISING [x metro] / MERCHANDISING DATA [x meter]

MODELOS DISPONIBLES AVAILABLE MODELS	Longitud Length	Longitud total Total length	TDA/m m ²	Área refrigerada Refrigerated Area m ²	Volumen refrigerado Refrigerated volume litros	LED	Control Control
VEU09SCP	938	1018	0,88	0,86	5871,00	Si	Si
VEU12SCP	1250	1330	1,17	1,14	772,00	Si	Si
VEU15SCP	1562	1642	1,46	1,43	968,00	Si	Si
VEU18SCP	1875	1955	1,75	1,75	1187,00	Si	Si
VEU25SCP	2500	2580	2,34	2,29	1550,00	Si	Si
VEU31SCP	3125	3205	2,92	2,86	1938,00	Si	Si
VEU37SCP	3750	3830	3,50	3,43	2326,00	Si	Si

EQUIPAMIENTO OPCIONAL / OPTIONAL EQUIPMENT

Separador central inyectado Separador de producto fijo de metacrilato Separador móvil de metacrilato Evaporador anticorrosión	Exposición 2 y 3 niveles en acero galvanizado Exposición 2 y 3 niveles en acero inoxidable AISI304 Estante intermedio acristalado	Cierre posterior corredero Cortina nocturna Control electrónico SCC sistema de control de condensación	Acabados: ver carta de colores (pág. 304)
Central divider Perspex fixed divider Perspex mobile divider Anti-corrosion coil	Epoxy 2 and 3 levels exhibition deck Stainless steel AISI304 2 and 3 levels exhibition deck Intermediate glazed shelf	Sliding rear doors Night curtain Electronic control Fog control system	Customization: see colour chart (pag. 304)



VEU | VEUR



Remoto / Remote

DIMENSIONES / DIMENSIONS

- Medidas / measure
 ✦ 1285 x 1310 x ** L mm.
 Longitud / length
 ✦ [**L] = 938 / 1250 / 1562 / 1875 / 2500 / 3125 / 3750 mm.
 Exposición / Exhibition
 ✦ 915 mm.
 Espesor laterales / Side thickness
 ✦ 40 mm.

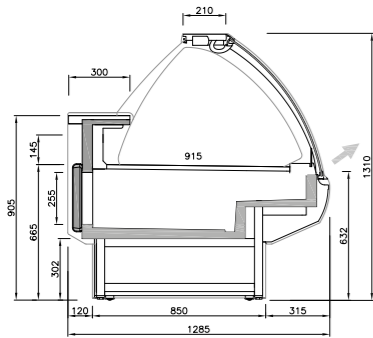

Sección comercial
Commercial section

CARACTERÍSTICAS

Vitrina remota de refrigeración con cristal curvo para servicio asistido. Sistema de refrigeración ventilado. Encimera de trabajo ergonómica en acabado acero inoxidable AISI304. Encimera superior de cristal templado. Reserva refrigerada para multiplicar las opciones del servicio de venta. Visibilidad total del producto expuesto. Alta capacidad y amplio plano de exposición. Exposición en acero pintado epoxi en color blanco o negro. Exposición en acero inoxidable AISI304 en modelos VEU*1. Decoración intermedia en DM lacado de alta resistencia a la humedad. Vidrios frontales elevables para un cómodo acceso al plano de exposición y limpieza. Estructura y soporte de cristales en perfiles de aluminio anodizado. Ángulos y mostradores para adaptar la línea a un espacio determinado. Equipamiento de alta eficiencia:

- ✦ Iluminación doble LED color carne en exposición.
- ✦ Iluminación LED decorativa en la decoración frontal.
- ✦ Ventiladores electrónicos de bajo consumo en la refrigeración.

MAIN FEATURES

Remote refrigeration counter with curve glass for assisted service. Ventilated cooling system. Ergonomic worktop in AISI304 stainless steel finish. Refrigeration storage to multiply the options of the sale service. Worktop in tempered glass. Refrigeration storage to multiply the option in the sale service. Total visibility of the exposed product. High capacity and wide exposure plan. Exhibition area in epoxy painted steel in white or black. Exhibition area in stainless steel AISI304 for VEU*1 models. Intermediate decoration in tin lacquered, moisture resistant MDF. Elevating front glass for easy access to the exhibition and cleaning plan. Structure and support of crystals in anodized aluminium profiles. Angles and counters to adapt the line to a specific space. High efficiency equipment:

- ✦ Double row LED Flesh-color lighting in exposition deck.
- ✦ Decorative LED lighting in the front decoration.
- ✦ Electronic fans with low consumption in refrigeration.

RANGO DE TEMPERATURA ISO23953 / TEMPERATURE RANGE ISO23953

	Tº Producto / Product Tº	Tº Aplicación / Application Tº
M1	-1°C / +5°C	0°C / +2°C
M2	-1°C / +7°C	+2°C / +4°C

Clase climática 3 / Climatic class 3
 ✦ 25°C / 60% HR

REFRIGERANTE

- ✦ Freón
- ✦ Glicol, CO2 (opcionales)

- ✦ Freon
- ✦ Clycol, CO2 (options)

DATOS ELÉCTRICOS / ELECTRICAL DATA

230 V / 50-60 Hz

DATOS MERCHANDISING [x metro] / MERCHANDISING DATA [x meter]

TDA/m	Área refrigerada Refrigerated area/m	Volumen refrigerado/m Refrigerated volume/m
m²	m²	L
0,90	0,92	273

EQUIPAMIENTO OPCIONAL / OPTIONAL EQUIPMENT

Laterales panorámicos
 Separador central inyectado
 Separador de producto fijo de metacrilato
 Separador móvil de metacrilato

Panoramic end panels
 Central divider
 Perspex fixed divider
 Perspex mobile divider
 Anti-corrosion coil

Evaporador anticorrosión
 Exposición 2 y 3 niveles en acero galvanizado
 Exposición 2 y 3 niveles en acero inoxidable AISI304

Epoxi 2 and 3 levels exhibition deck
 Stainless steel AISI304 2 and 3 levels exhibition deck
 Intermediate glazed shelf
 Sliding rear doors

Estante intermedio acristalado
 Cierre posterior corredero
 Cortina nocturna
 Control electrónico
 Válvula termostática

Night curtain
 Electronic control
 Thermostatic valve
 Electronic thermostatic valve
 Fog control system

Válvula de expansión electrónica
 SCC sistema de control de condensación
 Acabados: ver carta de colores (pág. 304)

Customization: see colour chart (pag. 304)

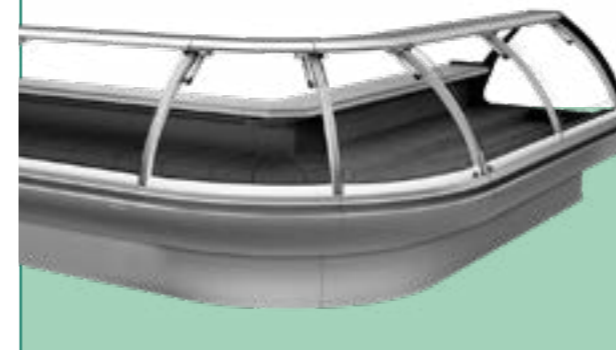

VEUR ÁNGULOS / CORNERS



Remoto / Remote

DIMENSIONES / DIMENSIONS

- Medidas / measure
 ✦ 1285 x 1310 x ** L mm.
 Ángulos / Angles
 ✦ 90AC (90° exterior)
 ✦ 90AA (90° interior)
 ✦ 45AC (45° exterior)
 ✦ 45AA (45° interior)
 Exposición / Exhibition
 ✦ 915 mm.
 Espesor laterales / Side thickness
 ✦ 40 mm.

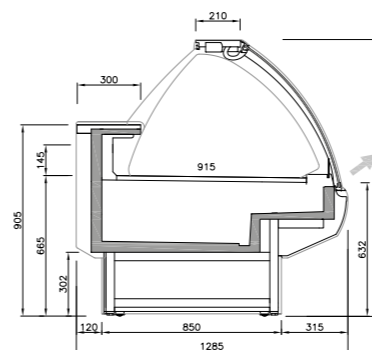

Sección comercial
Commercial section

Ángulos para módulos con reserva
Angles for modules with reservation

MODELOS DISPONIBLES AVAILABLE MODELS

- VEU90ACR
- VEU90AAR
- VEU45ACR
- VEU45AAR
- VEU90AARI
- VEU90ACRI
- VEU45AARI
- VEU45ACRI

EQUIPAMIENTO OPCIONAL / OPTIONAL EQUIPMENT

Laterales panorámicos
 Separador central inyectado
 Separador de producto fijo de metacrilato
 Separador móvil de metacrilato

Panoramic end panels
 Central divider
 Perspex fixed divider
 Perspex mobile divider

Evaporador anticorrosión
 Exposición 2 niveles en acero galvanizado
 Exposición 2 niveles en acero inoxidable AISI304

Anti-corrosion coil
 Epoxi 2 levels exhibition deck
 Stainless steel AISI304 2 levels exhibition deck

Cierre posterior corredero
 Control electrónico
 Válvula termostática
 Válvula de expansión electrónica
 SCC sistema de control

Sliding rear doors
 Electronic control
 Thermostatic valve
 Electronic thermostatic valve

de condensación
 Acabados: ver carta de colores (pág. 304)

Fog control system
 Customization: see colour chart (pag. 304)

LAYOUT

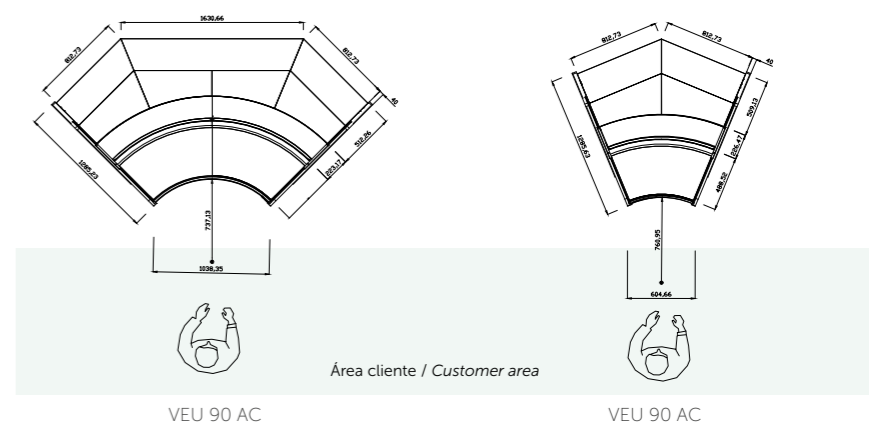
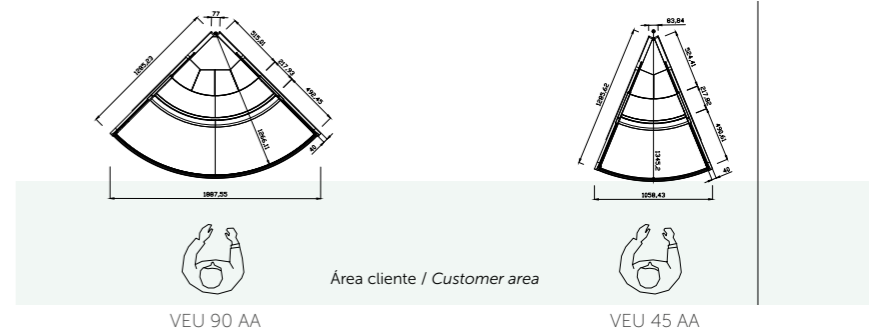

RANGO DE TEMPERATURA ISO23953 / TEMPERATURE RANGE ISO23953

	Tº Producto / Product Tº	Tº Aplicación / Application Tº
M2	-1°C / +7°C	+2°C / +4°C

Clase climática 3 / Climatic class 3
 ✦ 25°C / 60% HR

REFRIGERANTE

- ✦ Freón
- ✦ Glicol, CO2 (opcional)

REFRIGERANT

- ✦ Freon
- ✦ Clycol, CO2 (optional)

DATOS ELÉCTRICOS / ELECTRICAL DATA

230 V / 50 Hz



VEU | VEURU

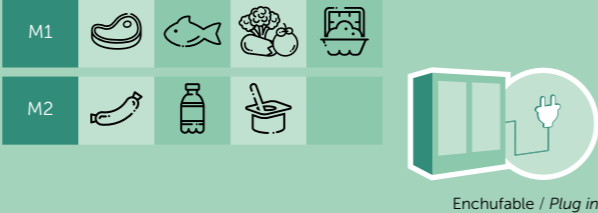

Enchufable / Plug in

DIMENSIONES / DIMENSIONS

- Medidas / measure**
 ✦ 1285 x 1310 x ** L mm.
- Longitud / length**
 ✦ [**L] = 938 / 1250 / 1562 / 1875 / 2500 / 3125 / 3750 mm.
- Ángulos / Angles**
 ✦ 90AC (90° exterior)
 ✦ 90AA (90° interior)
 ✦ 45AC (45° exterior)
 ✦ 45AA (45° interior)
- Exposición / Exhibition**
 ✦ 915 mm.
- Espesor laterales / Side thickness**
 ✦ 40 mm.

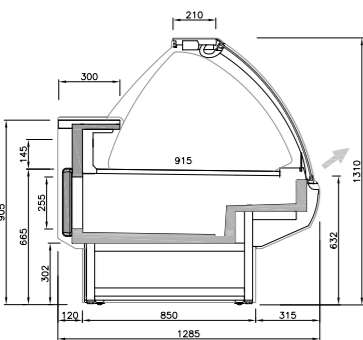

Sección comercial
Commercial section

DATOS ELÉCTRICOS / ELECTRICAL DATA

230 V / 50 Hz

DATOS MERCHANDISING [x metro] / MERCHANDISING DATA [x meter]

MODELOS DISPONIBLES AVAILABLE MODELS	Longitud Lenght	Longitud total Total lenght	TDA/m	Área refrigerada Refrigerated Area	Volumen refrigerado Refrigerated volume	LED	Control Control	Eficiencia Energética Energy Efficiency
	mm	mm	m ²	m ²	litros			
VEU09RU / VEU09RIU	938	1018	0,85	0,86	225,00	Si	Si	
VEU12RU / VEU12RIU	1250	1330	1,13	1,15	341,00	Si	Si	
VEU15RU / VEU15RIU	1562	1642	1,41	1,44	426,00	Si	Si	
VEU18RU / VEU18RIU	1875	1955	1,69	1,73	511,00	Si	Si	
VEU25RU / VEU25RIU	2500	2580	2,25	2,30	682,00	Si	Si	
VEU31RU / VEU31RIU	3125	3205	2,92	2,86	1938,00	Si	Si	
VEU37RU / VEU37RIU	3750	3830	3,50	3,43	2326,00	Si	Si	

EQUIPAMIENTO OPCIONAL / OPTIONAL EQUIPMENT

Separador central inyectado Separador de producto fijo de metacrilato Separador móvil de metacrilato Evaporador anticorrosión	Exposición 2 y 3 niveles en acero galvanizado Exposición 2 y 3 niveles en acero inoxidable AISI304 Estante intermedio acristalado	Cierre posterior corredero Cortina nocturna Control electrónico SCC sistema de control de condensación	Acabados: ver carta de colores (pág. 304)
Central divider Perspex fixed divider Perspex mobile divider Anti-corrosion coil	Epoxi 2 and 3 levels exhibition deck Stainless steel AISI304 2 and 3 levels exhibition deck Intermediate glazed shelf	Sliding rear doors Night curtain Electronic control Fog control system	Customization: see colour chart (pag. 304)

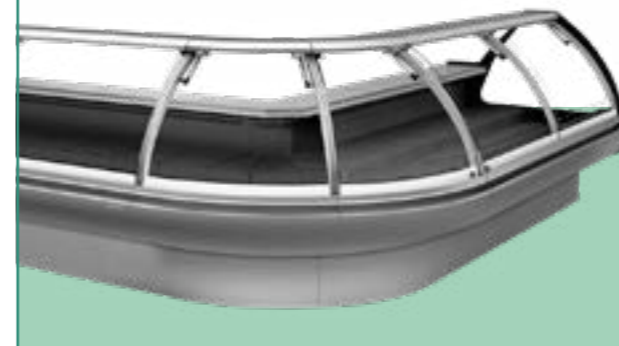

VEURU ÁNGULOS / CORNERS



Enchufable / Plug in

DIMENSIONES / DIMENSIONS

- Medidas / measure**
 ✦ 1285 x 1310 x ** L mm.
- Ángulos / Angles**
 ✦ 90AC (90° exterior)
 ✦ 90AA (90° interior)
 ✦ 45AC (45° exterior)
 ✦ 45AA (45° interior)
- Exposición / Exhibition**
 ✦ 915 mm.
- Espesor laterales / Side thickness**
 ✦ 40 mm.

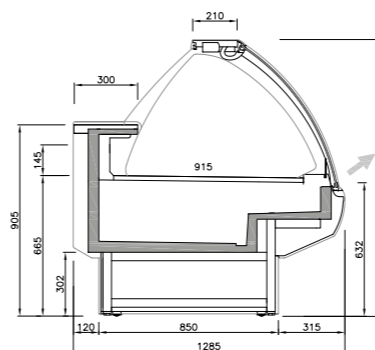

Sección comercial
Commercial section
Ángulos para módulos con reserva
Angles for modules with reservation

LAYOUT

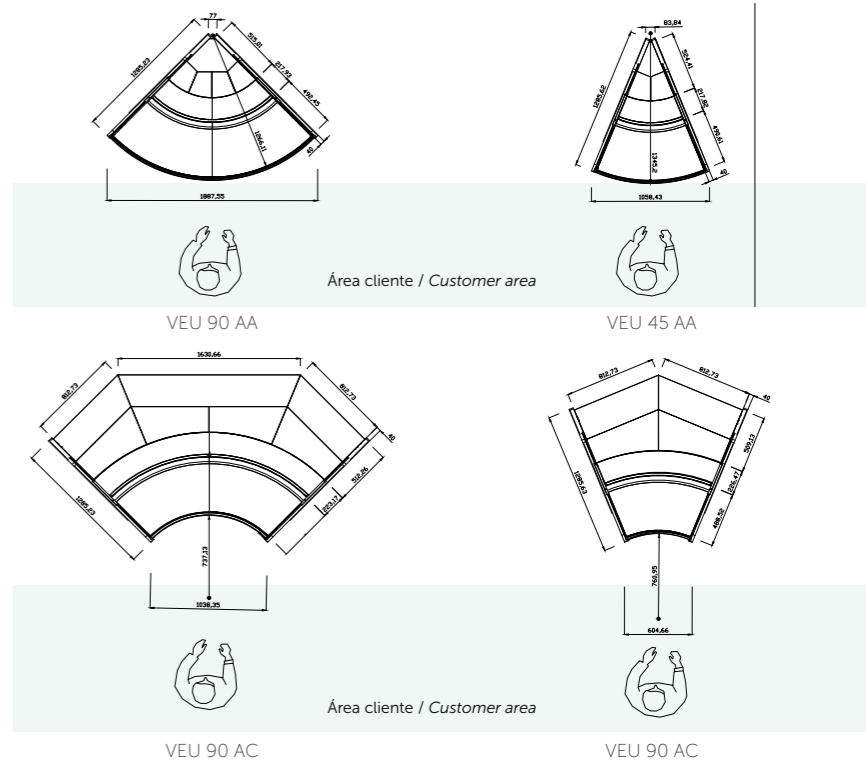

RANGO DE TEMPERATURA ISO23953 / TEMPERATURE RANGE ISO23953

Tª Producto / Product Tª	Tª Aplicación / Application Tª
M2 -1°C / +7°C	+2°C / +4°C

Clase climática 3 / Climatic class 3
 ✦ 25°C / 60% HR

REFRIGERANTE / REFRIGERANT

Propano ✦ R-290	Propane ✦ R-290
--------------------	--------------------

DATOS ELÉCTRICOS / ELECTRICAL DATA

230 V / 50 Hz

EQUIPAMIENTO OPCIONAL / OPTIONAL EQUIPMENT

Laterales panorámicos Separador central inyectado Separador de producto fijo de metacrilato Separador móvil de metacrilato	Evaporador anticorrosión Exposición 2 niveles en acero galvanizado Exposición 2 niveles en acero inoxidable AISI304	Cierre posterior corredero Control electrónico Versión eléctrica 230V / 60Hz SCC sistema de control de condensación	Acabados: ver carta de colores (pág. 304)
Panoramic end panels Central divider Perspex fixed divider Perspex mobile divider	Anti-corrosion coil Epoxi 2 levels exhibition deck Stainless steel AISI304 2 levels exhibition deck	Sliding rear doors Electronic control 230V / 60Hz electric version Fog control system	Customization: see colour chart (pag. 304)



VEU | VEUS

M1

M2

Remoto / Remote

DIMENSIONES / DIMENSIONS

- Medidas / measure
 ✦ 1285 x 1310 x ** L mm.
- Longitud / length
 ✦ [**L] = 938 / 1250 / 1562 / 1875 / 2500 / 3125 / 3750 mm.
- Exposición / Exhibition
 ✦ 915 mm.
- Espesor laterales / Side thickness
 ✦ 40 mm.

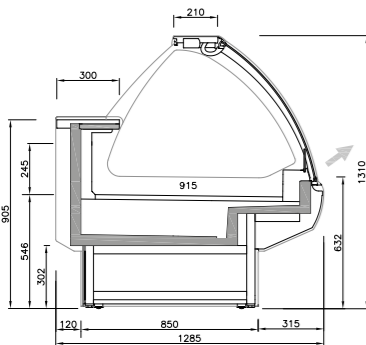

Sección comercial
Commercial section

CARACTERÍSTICAS

- Vitrina remota de refrigeración con cristal curvo para servicio asistido.
 Sistema de refrigeración ventilado.
 Encimera de trabajo ergonómica en acabado acero inoxidable AISI304.
 Encimera superior de cristal templado.
 Visibilidad total del producto expuesto.
 Alta capacidad y amplio plano de exposición.
 Exposición en acero pintado epoxi en color blanco o negro.
 Exposición en acero inoxidable AISI304 en modelos VEU*1.
 Decoración intermedia en DM lacado de alta resistencia a la humedad.
 Vidrios frontales elevables para un cómodo acceso al plano de exposición y limpieza.
 Estructura y soporte de cristales en perfilera de aluminio anodizado.
 Ángulos y mostradores para adaptar la línea a un espacio determinado.
 Equipamiento de alta eficiencia:
- ✦ Iluminación doble LED color carne en exposición.
 - ✦ Iluminación LED decorativa en la decoración frontal.
 - ✦ Ventiladores electrónicos de bajo consumo en la refrigeración.

MAIN FEATURES

- Remote refrigeration counter with curve glass for assisted service.
 Ventilated cooling system.
 Refrigeration storage to multiply the options of the sale service.
 Ergonomic worktop in AISI304 stainless steel finish.
 Worktop in tempered glass.
 Total visibility of the exposed product.
 High capacity and wide exposure plan.
 Exhibition area in epoxy painted steel in white or black.
 Exhibition area in stainless steel AISI304 for VEU*1 models.
 Intermediate decoration in tin lacquered, moisture resistant MDF.
 Elevating front glass for easy access to the exhibition and cleaning plan.
 Structure and support of crystals in anodized aluminium profiles.
 Angles and counters to adapt the line to a specific space.
 High efficiency equipment:
- ✦ Double row LED Flesh-color lighting in exposition deck.
 - ✦ Decorative LED lighting in the front decoration.
 - ✦ Electronic fans with low consumption in refrigeration.

RANGO DE TEMPERATURA ISO23953 / TEMPERATURE RANGE ISO23953

	Tº Producto / Product Tº	Tº Aplicación / Application Tº
M1	-1°C / +5°C	0°C / +2°C
M2	-1°C / +7°C	+2°C / +4°C

Clase climática 3 / Climatic class 3

- ✦ 25°C / 60% HR

REFRIGERANTE

- ✦ Freón
- ✦ Glicol, CO2 (opcionales)

DATOS ELÉCTRICOS / ELECTRICAL DATA

230 V / 50-60 Hz

DATOS MERCHANDISING [x metro] / MERCHANDISING DATA [x meter]

TDA/m	Área refrigerada Refrigerated area/m	Volumen refrigerado/m Refrigerated volume/m
m²	m²	L
0,90	0,92	224

EQUIPAMIENTO OPCIONAL / OPTIONAL EQUIPMENT

Laterales panorámicos
 Separador central inyectado
 Separador de producto fijo de metacrilato
 Separador móvil de metacrilato

Panoramic end panels
 Central divider
 Perspex fixed divider
 Perspex mobile divider
 Anti-corrosion coil

Evaporador anticorrosión
 Exposición 2 y 3 niveles en acero galvanizado
 Exposición 2 y 3 niveles en acero inoxidable AISI304

Epoxi 2 and 3 levels exhibition deck
 Stainless steel AISI304 2 and 3 levels exhibition deck
 Intermediate glazed shelf
 Sliding rear doors

Estante intermedio acristalado
 Cierre posterior corredero
 Cortina nocturna
 Control electrónico
 Válvula termostática

Night curtain
 Electronic control
 Thermostatic valve
 Electronic thermostatic valve
 Fog control system

Válvula de expansión electrónica
 SCC sistema de control de condensación
 Acabados: ver carta de colores (pág. 304)

Customization: see colour chart (pag. 304)

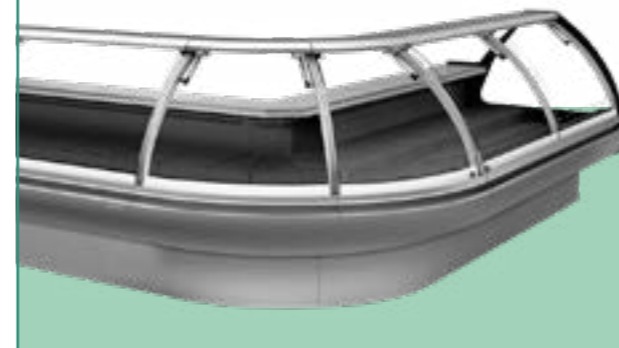

VEUS ÁNGULOS / CORNERS

M2

Remoto / Remote

DIMENSIONES / DIMENSIONS

- Medidas / measure
 ✦ 1285 x 1310 x ** L mm.
- Ángulos / Angles
 ✦ 90AC (90° exterior)
 ✦ 90AA (90° interior)
 ✦ 45AC (45° exterior)
 ✦ 45AA (45° interior)
- Exposición / Exhibition
 ✦ 915 mm.
- Espesor laterales / Side thickness
 ✦ 40 mm.

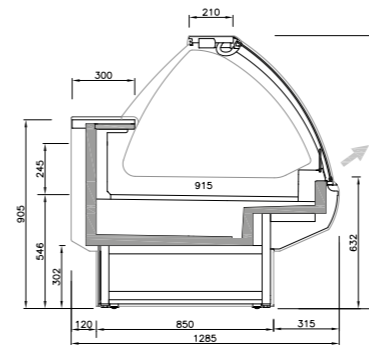

Sección comercial
Commercial section

LAYOUT

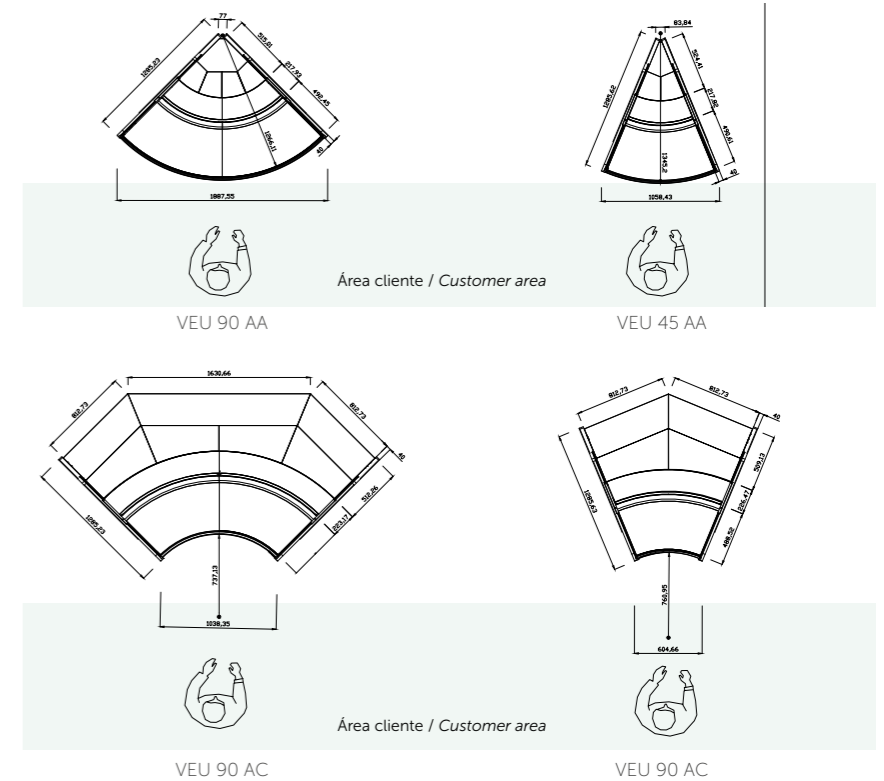

RANGO DE TEMPERATURA ISO23953 / TEMPERATURE RANGE ISO23953

	Tº Producto / Product Tº	Tº Aplicación / Application Tº
M2	-1°C / +7°C	+2°C / +4°C

Clase climática 3 / Climatic class 3

- ✦ 25°C / 60% HR

REFRIGERANTE

- ✦ Freón
- ✦ Glicol, CO2 (opcional)

DATOS ELÉCTRICOS / ELECTRICAL DATA

230 V / 50 Hz

EQUIPAMIENTO OPCIONAL / OPTIONAL EQUIPMENT

Laterales panorámicos
 Separador central inyectado
 Separador de producto fijo de metacrilato
 Separador móvil de metacrilato

Panoramic end panels
 Central divider
 Perspex fixed divider
 Perspex mobile divider

Evaporador anticorrosión
 Exposición 2 niveles en acero galvanizado
 Exposición 2 niveles en acero inoxidable AISI304

Anti-corrosion coil
 Epoxi 2 levels exhibition deck
 Stainless steel AISI304 2 levels exhibition deck

Cierre posterior corredero
 Control electrónico
 Válvula termostática
 Válvula de expansión electrónica
 SCC sistema de control

Sliding rear doors
 Electronic control
 Thermostatic valve
 Electronic thermostatic valve

de condensación
 Acabados: ver carta de colores (pág. 304)

Fog control system
 Customization: see colour chart (pag. 304)



VEU | VEUSU

M1

M2

Enchufable / Plug in

DIMENSIONES / DIMENSIONS

Medidas / measure
 ✦ 1285 x 1310 x ** L mm.
 Longitud / length
 ✦ [**L] = 938 / 1250 / 1562 / 1875 / 2500 / 3125 / 3750 mm.
 Exposición / Exhibition
 ✦ 915 mm.
 Espesor laterales / Side thickness
 ✦ 40 mm.

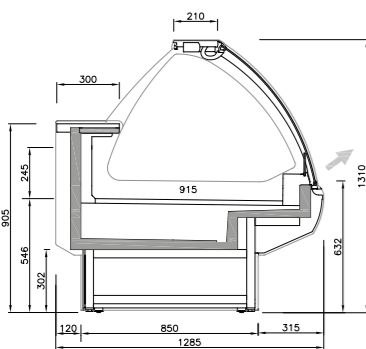

Sección comercial
Commercial section

DATOS ELÉCTRICOS / ELECTRICAL DATA

230 V / 50 Hz

DATOS MERCHANDISING [x metro] / MERCHANDISING DATA [x meter]

MODELOS DISPONIBLES AVAILABLE MODELS	Longitud Length	Longitud total Total length	TDA/m	Área refrigerada Refrigerated Area	Volumen refrigerado Refrigerated volume	LED	Control Control
	mm	mm	m ²	m ²	litros		
VEU09SU / VEU09SIU	938	1018	0,85	0,86	210,00	Si	Si
VEU12SU / VEU12SIU	1250	1330	1,13	1,15	280,00	Si	Si
VEU15SU / VEU15SIU	1562	1642	1,41	1,44	350,00	Si	Si
VEU18SU / VEU18SIU	1875	1955	1,69	1,73	420,00	Si	Si
VEU25SU / VEU25SIU	2500	2580	2,25	2,30	580,00	Si	Si
VEU31SU / VEU31SIU	3125	3205	2,92	2,86	1938,00	Si	Si
VEU37SU / VEU37SIU	3750	3830	3,50	3,43	2326,00	Si	Si

EQUIPAMIENTO OPCIONAL / OPTIONAL EQUIPMENT

Separador central inyectado Separador de producto fijo de metacrilato Separador móvil de metacrilato Evaporador anticorrosión	Exposición 2 y 3 niveles en acero galvanizado Exposición 2 y 3 niveles en acero inoxidable AISI304 Estante intermedio acristalado	Cierre posterior corredero Cortina nocturna Control electrónico SCC sistema de control de condensación	Acabados: ver carta de colores (pág. 304)
Central divider Perspex fixed divider Perspex mobile divider Anti-corrosion coil	Epoxi 2 and 3 levels exhibition deck Stainless steel AISI304 2 and 3 levels exhibition deck Intermediate glazed shelf	Sliding rear doors Night curtain Electronic control Fog control system	Customization: see colour chart (pag. 304)

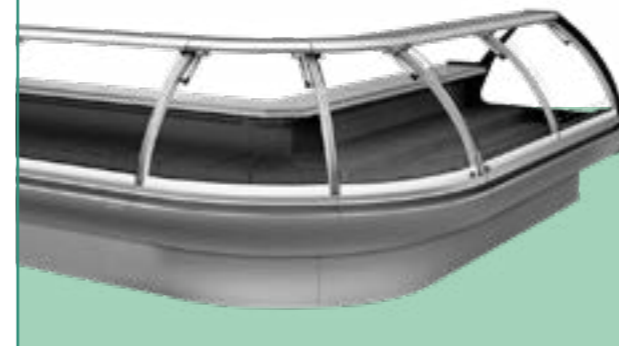

VEUSU ÁNGULOS / CORNERS

M2

Enchufable / Plug in

DIMENSIONES / DIMENSIONS

Medidas / measure
 ✦ 1285 x 1310 x ** L mm.
 Ángulos / Angles
 ✦ 90AC (90° exterior)
 ✦ 90AA (90° interior)
 ✦ 45AC (45° exterior)
 ✦ 45AA (45° interior)
 Exposición / Exhibition
 ✦ 915 mm.
 Espesor laterales / Side thickness
 ✦ 40 mm.

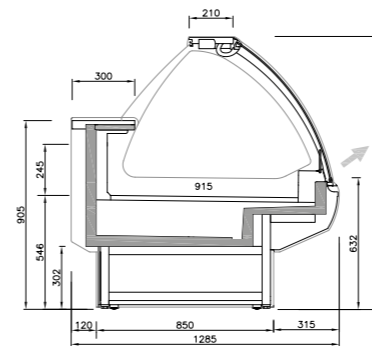

Sección comercial
Commercial section

LAYOUT

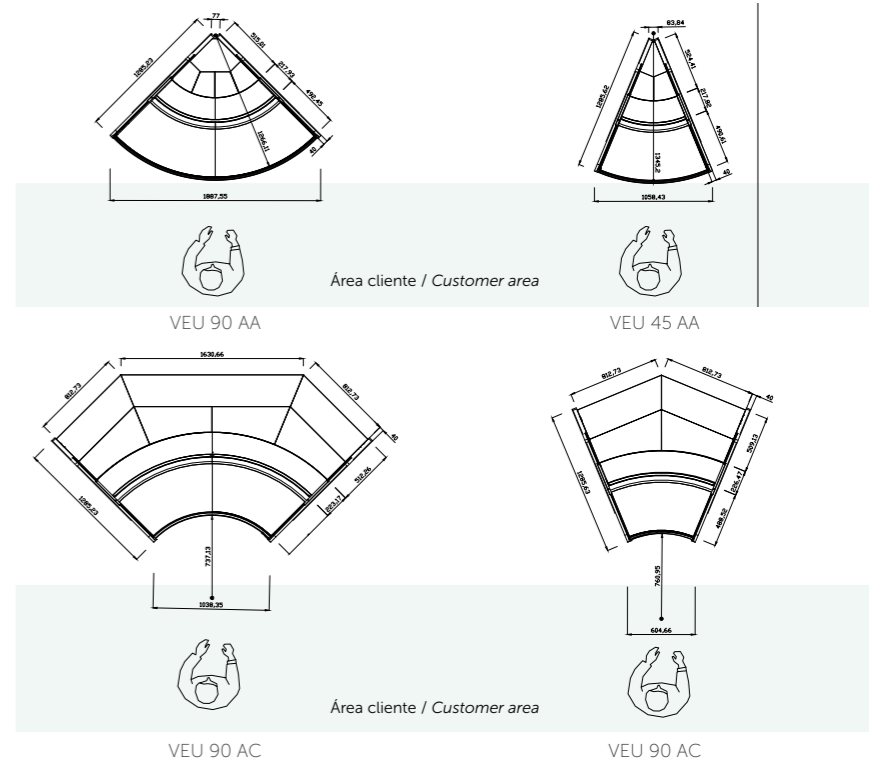

RANGO DE TEMPERATURA ISO23953 / TEMPERATURE RANGE ISO23953

Tª Producto / Product Tª	Tª Aplicación / Application Tª
M2 -1°C / +7°C	+2°C / +4°C

Clase climática 3 / Climatic class 3

✦ 25°C / 60% HR

REFRIGERANTE

Propano
✦ R-290

REFRIGERANT

Propane
✦ R-290

DATOS ELÉCTRICOS / ELECTRICAL DATA

230 V / 50 Hz

EQUIPAMIENTO OPCIONAL / OPTIONAL EQUIPMENT

Laterales panorámicos Separador central inyectado Separador de producto fijo de metacrilato Separador móvil de metacrilato	Evaporador anticorrosión Exposición 2 niveles en acero galvanizado Exposición 2 niveles en acero inoxidable AISI304	Cierre posterior corredero Control electrónico Versión eléctrica 230V / 60Hz SCC sistema de control de condensación	Acabados: ver carta de colores (pág. 304)
Panoramic end panels Central divider Perspex fixed divider Perspex mobile divider	Anti-corrosion coil Epoxi 2 levels exhibition deck Stainless steel AISI304 2 levels exhibition deck	Sliding rear doors Electronic control 230V / 60Hz electric version Fog control system	Customization: see colour chart (pag. 304)



VEU | VEUSCB



Remoto / Remote

DIMENSIONES / DIMENSIONS

Medidas / measure
 * 1285 x 1310 x ** L mm.
 Longitud / length
 * [**L] = 938 / 1250 / 1562 / 1875 / 2500 mm.
 Exposición / Exhibition
 * 915 mm.
 Espesor laterales / Side thickness
 * 40 mm.

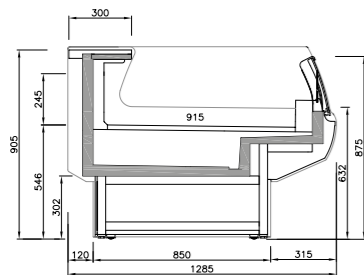

Sección comercial / Commercial section

CARACTERÍSTICAS

Vitrina remota de refrigeración con cristal bajo para venta en autoservicio. Diseñada específicamente para alimentos precocinados ya envasados, charcutería, lácteos y sándwiches. Sistema de refrigeración ventilado. Cristales templados. Sistema de apertura de cristales abatible. Encimera de trabajo ergonómica en acabado acero inoxidable AISI304. Visibilidad total del producto expuesto. Alta capacidad y amplio plano de exposición. Exposición en acero pintado epoxi. en color blanco o negro. Exposición en acero inoxidable AISI304 en modelos VEU*1. Decoración intermedia en DM lacado de alta resistencia a la humedad. Cortina nocturna. Equipamiento de alta eficiencia:
 * Ventiladores electrónicos de bajo consumo en la refrigeración.
 * Iluminación LED decorativa en la decoración frontal

MAIN FEATURES

Remote refrigerated display counter with low glass for self-service sale. Designed specifically for pre-cooked foods already packaged, delicatessen, dairy and sandwiches. Ventilated cooling system. Tempered crystals. Folding glass opening system. Ergonomic worktop in AISI304 stainless steel finish. Total visibility of the exposed product. High capacity and wide exposure plan. Exhibition area in epoxy painted steel in white or black colour. Exhibition area in stainless steel AISI304 for VEU*1 models. Intermediate decoration in tin lacquered, moisture resistant MDF. Night curtain. High efficiency equipment:
 * Electronic fans with low consumption in refrigeration.
 * Decorative LED Lighting in the front decoration

RANGO DE TEMPERATURA ISO23953 / TEMPERATURE RANGE ISO23953

	Tº Producto / Product Tº	Tº Aplicación / Application Tº
M1	-1°C / +5°C	0°C / +2°C
M2	-1°C / +7°C	+2°C / +4°C

Clase climática 3 / Climatic class 3
 * 25°C / 60% HR

REFRIGERANTE

* Freón
 * Glicol, CO2 (opcionales)

REFRIGERANT

* Freon
 * Glycol, CO2 (options)

DATOS ELÉCTRICOS / ELECTRICAL DATA

230 V / 50-60 Hz

DATOS MERCHANDISING [x metro] / MERCHANDISING DATA [x meter]

TDA/m	Área refrigerada Refrigerated area/m	Volumen refrigerado/m Refrigerated volume/m
m²	m²	L
0,96	0,92	224

EQUIPAMIENTO OPCIONAL / OPTIONAL EQUIPMENT

Laterales panorámicos Separador central inyectado Separador de producto fijo de metacrilato Separador móvil de metacrilato Panoramic end panels Central divider Perspex fixed divider Perspex mobile divider	Evaporador anticorrosión Exposición 2 y 3 niveles en acero galvanizado Exposición 2 y 3 niveles en acero inoxidable AISI304 Anti-corrosion coil Epoxy 2 and 3 levels exhibition deck Stainless steel AISI304 2 and 3 levels exhibition deck	Control electrónico Válvula termostática Válvula de expansión electrónica SCC sistema de control de condensación Electronic control Thermostatic valve Electronic thermostatic valve Fog control system	Acabados: ver carta de colores (pág. 304) Customization: see colour chart (pag. 304)
---	--	--	---



VEU | VEUSUCB



Enchufable / Plug in

DIMENSIONES / DIMENSIONS

Medidas / measure
 * 1285 x 1310 x ** L mm.
 Longitud / length
 * [**L] = 938 / 1250 / 1562 / 1875 / 2500 mm.
 Exposición / Exhibition
 * 915 mm.
 Espesor laterales / Side thickness
 * 40 mm.

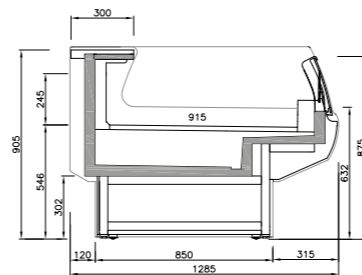

Sección comercial / Commercial section

CARACTERÍSTICAS

Vitrina con grupo incorporado de cristal bajo para venta en autoservicio. Diseñada específicamente para alimentos precocinados ya envasados, charcutería, lácteos y sándwiches. Sistema de refrigeración ventilado. Cristales templados. Sistema de apertura de cristales abatible. Encimera de trabajo ergonómica en acabado acero inoxidable AISI304. Visibilidad total del producto expuesto. Alta capacidad y amplio plano de exposición. Exposición en acero pintado epoxi. en color blanco o negro. Exposición en acero inoxidable AISI304 en modelos VEU*1. Decoración intermedia en DM lacado de alta resistencia a la humedad. Cortina nocturna. Equipamiento de alta eficiencia:
 * Ventiladores electrónicos de bajo consumo en la refrigeración.
 * Iluminación LED decorativa en la decoración frontal

MAIN FEATURES

Plug in Refrigeration display counter of low glass for sale in self-service service. Designed specifically for pre-cooked foods already packaged, delicatessen, dairy and sandwiches. Ventilated cooling system. Tempered crystals. Folding glass opening system. Ergonomic worktop in AISI304 stainless steel finish. Total visibility of the exposed product. High capacity and wide exposure plan. Exhibition area in epoxy painted steel in white or black colour. Exhibition area in stainless steel AISI304 for VEU*1 models. Intermediate decoration in tin lacquered, moisture resistant MDF. Night curtain. High efficiency equipment:
 * Electronic fans with low consumption in refrigeration.
 * Decorative LED Lighting in the front decoration

RANGO DE TEMPERATURA ISO23953 / TEMPERATURE RANGE ISO23953

	Tº Producto / Product Tº	Tº Aplicación / Application Tº
M1	-1°C / +5°C	0°C / +2°C
M2	-1°C / +7°C	+2°C / +4°C

Clase climática 3 / Climatic class 3
 * 25°C / 60% HR

REFRIGERANTE

Propano
 * R-290

REFRIGERANT

Propane
 * R-290

DATOS ELÉCTRICOS / ELECTRICAL DATA

230 V / 50 Hz

DATOS MERCHANDISING [x metro] / MERCHANDISING DATA [x meter]

MODELOS DISPONIBLES AVAILABLE MODELS	Longitud Length	Longitud total Total length	TDA/m	Área refrigerada Refrigerated Area	Volumen refrigerado Refrigerated volume	LED	Control Control
	mm	mm	m²	m²	litros	--	Si
VEU9UCB / VEU09IUCB	938	1018	0,90	0,86	172,00	--	Si
VEU12UCB / VEU12IUCB	1250	1330	1,20	1,14	229,00	--	Si
VEU15UCB / VEU15IUCB	1562	1642	1,49	1,43	286,00	--	Si
VEU18UCB / VEU18IUCB	1875	1955	1,79	1,72	343,00	--	Si
VEU25UCB / VEU25IUCB	2500	2580	2,39	2,29	457,00	--	Si

EQUIPAMIENTO OPCIONAL / OPTIONAL EQUIPMENT

Laterales panorámicos Separador central inyectado Separador de producto fijo de metacrilato Panoramic end panels Central divider Perspex fixed divider Perspex mobile divider	Separador móvil de metacrilato Evaporador anticorrosión Exposición 2 y 3 niveles en acero galvanizado Anti-corrosion coil Epoxy 2 and 3 levels exhibition deck Stainless steel AISI304 2 and 3 levels exhibition deck	Exposición 2 y 3 niveles en acero inoxidable AISI304 Control electrónico 230V / 60Hz electric version Electronic control Versión eléctrica 230V / 60Hz Fog control system Customization: see colour	SCC sistema de control de condensación Acabados: ver carta de colores (pág. 304) chart (pag. 304)
---	--	--	---



VEU
MUEBLE CAJA
COUNTER CASE SERIES

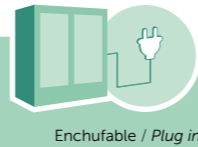

Enchufable / Plug in

DIMENSIONES / DIMENSIONS

Medidas / measure
✦ 1285 x 905 x ** L mm.
Longitud / length
✦ [**L] = 938 / 1250 / 1562 mm.
Espesor laterales / Side thickness
✦ 40 mm.

CARACTERÍSTICAS

Encimera de trabajo y apoya bolsos en acero inoxidable AISI304.
Bancada en acero esmaltado.
Decoración en DM lacado.
Cuerpo y estantes traseros en madera estratificada blanca.

MAIN FEATURES

AISI304 stainless steel worktop.
Base of enamelLED steel tubo.
DM lacqued decoration.
Structure and rear shelf white laminat wood.

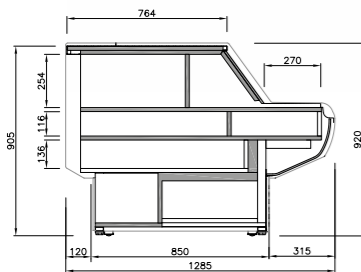

Sección comercial
Commercial section



VEU 9 C
938 x 1285 x 905 mm.



VEU 12 M
1250 x 1285 x 905 mm.



VEU 15 M
1562 x 1285 x 906 mm.

MODELOS DISPONIBLES
AVAILABLE MODELS

- VEU9C
- VEU12M
- VEU15M

VEU

VITRINA SERIE EUROPA PARA CARNE Y CHARCUTERÍA
EUROPE SUPERMARKET
DISPLAY COUNTER FOR MEAT AND DELI

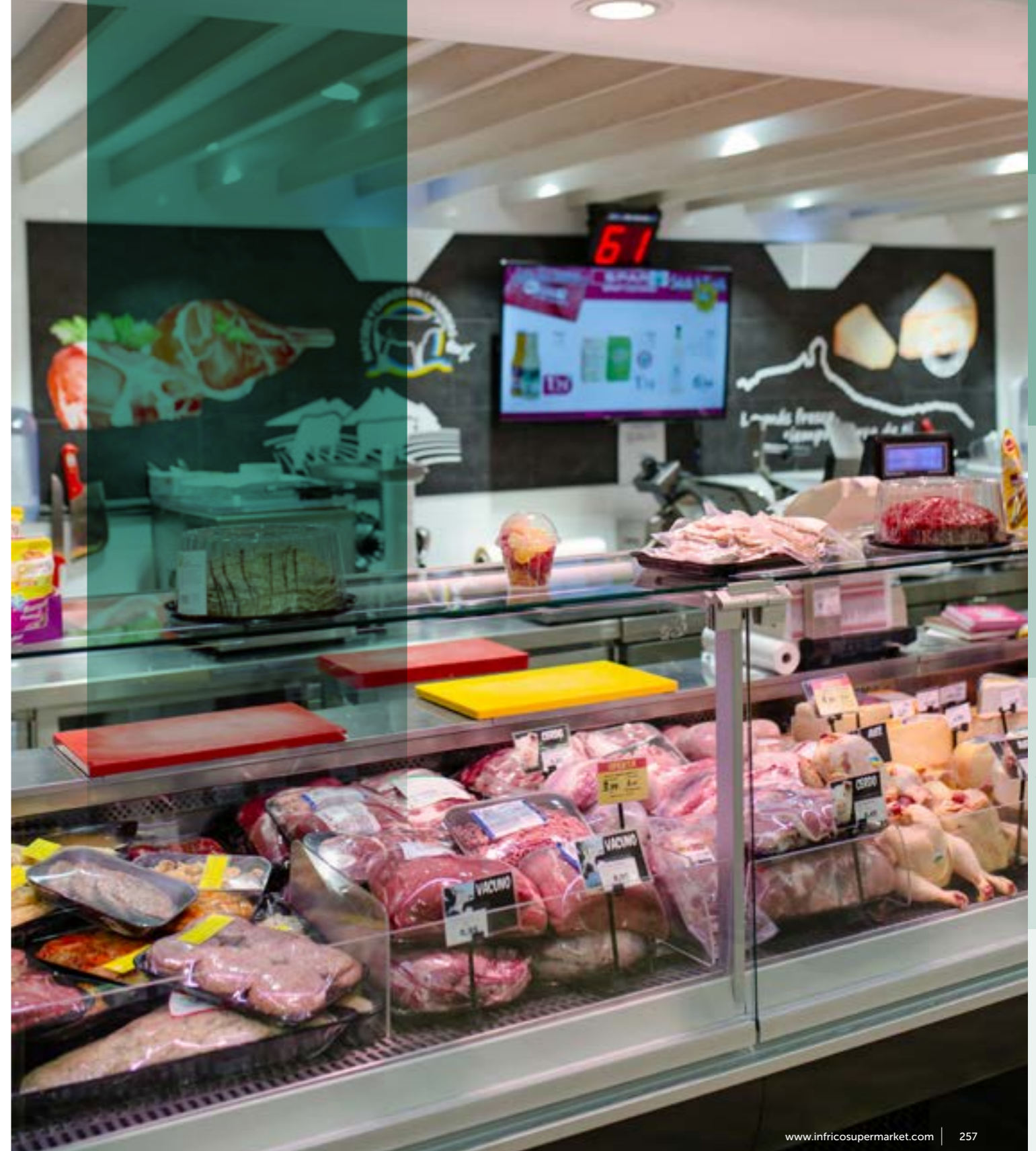

VBC

VITRINA SERIE
BARCELONA PARA CARNE
Y CHARCUTERÍA
BARCELONA SUPERMARKET
DISPLAY COUNTER FOR
MEAT AND DELI

3



Etiqueta energética
Energy labelling



*(pag. 22)

MURALES
Vertical multideck display cases

SEMIMURALES
Lowmultideck display cases

VITRINAS SUPERMARKET
Refrigeration supermarket counters

ISLAS
Vertical multideck display cases

VITRINAS PASTELERÍA Y HELADOS
Pastry and gelato counter display cases

HORECA
Horeca

VBC

Vitrina serie barcelona para carne y charcutería
Barcelona supermarket display counter for meat



La excelencia en la experiencia de compra

Modelos para instalación centralizada o con grupo incorporado
Amplia gama de opciones, laterales y posibilidades de personalización

Excellence in the shopping experience

Remote (racks) and plug in models
Wide range of options, end panels and customization possibilities



Amplio rango de producto con diseños para todo tipo de venta comercial

Modelos con o sin reserva refrigerada
Estructura de cristales rectos o curvos
Venta en servicio tradicional o autoservicio

Wide product range with designs for all types of commercial sales

Models with and without storage refrigerated
Straight or curved glass structure
Traditional or self-service sales



Máxima visibilidad del producto expuesto

Estante intermedio de cristal iluminado
Iluminación Led doble de alta eficiencia

Full visibility of display products

Illuminated glass middle shelf
High efficiency double row LED lighting

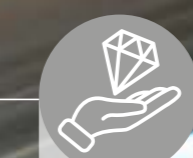

Preparados para exponer todo tipo de productos refrigerados sin envasar

Carne, charcutería y delicatessen

Prepared to display all types of unpackaged refrigerated and hot products

Meat, Deli and prepared food

MURALES
Vertical multideck display cases

SEMIMURALES
Lowmultideck display cases

VITRINAS SUPERMARKET
Refrigeration supermarket counters

ISLAS
Vertical multideck display cases

VITRINAS PASTELERÍA Y HELADOS
Pastry and gelato counter display cases

HORECA
Horeca



VBC | VBCRCP



DIMENSIONES / DIMENSIONS

- Medidas / measure**
 ☛ 1181 x 1283 x ** L mm.
- Longitud / length**
 ☛ [**L] = 938 / 1250 / 1562 / 1875 / 2500 / 3125 / 3750 mm.
- Exposición / Exhibition**
 ☛ 770 mm.
- Espesor laterales / Side thickness**
 ☛ 30 mm.

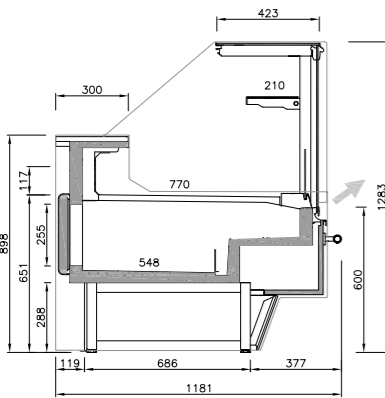

Sección comercial
Commercial section

MODELOS DISPONIBLES AVAILABLE MODELS

- VBC09RCP
- VBC12RCP
- VBC15RCP
- VBC18RCP
- VBC25RCP
- VBC31RCP
- VBC37RCP

CARACTERÍSTICAS

Vitrina estrecha remota de refrigeración con cristal recto con estructura delantera para la venta en servicio tradicional asistido. Diseñada específicamente para carnes y alimentos precocinados ya envasados, charcutería, lácteos y sándwiches. Sistema de refrigeración ventilado. Reserva refrigerada para multiplicar las opciones del servicio de venta. Encimera de trabajo ergonómica en acabado acero inoxidable AISI304. Estante intermedio de cristal templado. Encimera superior de cristal templado. Exposición en acero inoxidable calidad AISI304. Decoración intermedia en DM lacado de alta resistencia a la humedad. Vidrios frontales elevables para un cómodo acceso al plano de exposición y limpieza. Estructura y soporte de cristales en perfilera de aluminio anodizado. Equipamiento de alta eficiencia:

- ☛ Iluminación doble LED color carne en exposición.
- ☛ Iluminación LED decorativa.
- ☛ Ventiladores de bajo consumo.

MAIN FEATURES

Remote narrow refrigerated straight-glass display counter case with front structure for sale in traditional assisted service. Designed specifically for meats and pre-cooked foods already packaged, delicatessen, dairy and sandwiches. Ventilated cooling system. Refrigeration storage to multiply the options of sales service. Ergonomic worktop in AISI304 stainless steel finish. Tempered glass intermediate shelf. Worktop in tempered glass. Exhibition area in stainless steel quality AISI304. Intermediate decoration in tin lacquered, moisture resistant MDF. Elevating front glass for easy access to the exhibition and cleaning plan. Structure and support of crystals in anodized aluminium profiles. High efficiency equipment:

- ☛ Double row LED Flesh-color lighting in exposition deck.
- ☛ Decorative LED lighting.
- ☛ Low consumption fans.

RANGO DE TEMPERATURA ISO23953 / TEMPERATURE RANGE ISO23953

	Tº Producto / Product Tº	Tº Aplicación / Application Tº
M1	-1°C / +5°C	0°C / +2°C
M2	-1°C / +7°C	+2°C / +4°C

Clase climática 3 / Climatic class 3
 ☛ 25°C / 60% HR

REFRIGERANTE

- ☛ Freón
- ☛ Glicol, CO2 (opcionales)

DATOS ELÉCTRICOS / ELECTRICAL DATA

230 V / 50-60 Hz

DATOS MERCHANDISING [x metro] / MERCHANDISING DATA [x meter]

TDA/m	Área refrigerada Refrigerated area/m	Volumen refrigerado/m Refrigerated volume/m
m²	m²	L
0,71	0,98	175

EQUIPAMIENTO OPCIONAL / OPTIONAL EQUIPMENT

- | | | | |
|--|--|--|--|
| Laterales panorámicos
Separador móvil de metacrilato
Exposición 2 niveles en acero inoxidable aisi 304 | Control electrónico
Separador
Puertas traseras nocturnas
Cortina nocturna | Válvula termostática
Válvula de expansión electrónica
Salida de tubos inferior | Acabados: ver carta de colores (pág. 304) |
| Panoramic end panels
Perspex mobile divider
Stainless steel aisi 304 2 levels exhibition deck | Electronic control
Central divider
Night back doors
Night curtain | Thermostatic valve
Electronic thermostatic valve
Lower refrigeration pipe | Customization: see colour chart (pag. 304) |



VBCRCP ÁNGULOS / CORNERS



DIMENSIONES / DIMENSIONS

- Medidas / measure**
 ☛ 1181 x 1283 x ** L mm.
- Ángulos / Angles**
 ☛ 90AC (90° exterior)
 ☛ 90AA (90° interior)
- Exposición / Exhibition**
 ☛ 770 mm.
- Espesor laterales / Side thickness**
 ☛ 30 mm.

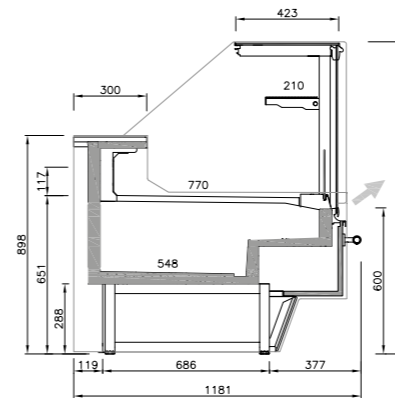

Sección comercial
Commercial section

Ángulos para módulos con reserva
Angles for modules with reservation

MODELOS DISPONIBLES AVAILABLE MODELS

- VBC90AARRCP
- VBC90ACRRCP

LAYOUT

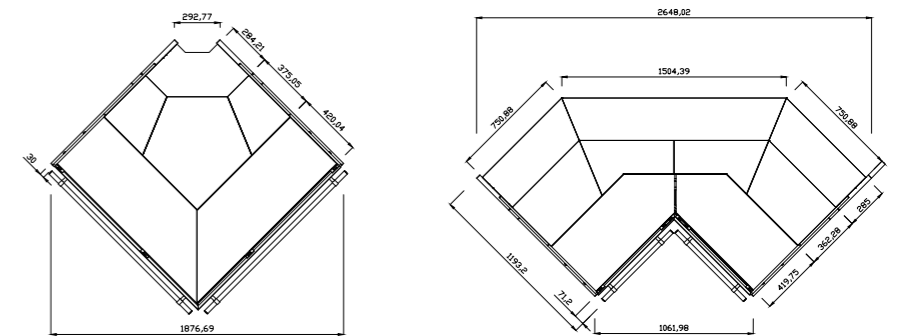

VBC 90 AA CP



VBC 90 AC CP

Área cliente / Customer area

RANGO DE TEMPERATURA ISO23953 / TEMPERATURE RANGE ISO23953

	Tº Producto / Product Tº	Tº Aplicación / Application Tº
M2	-1°C / +7°C	+2°C / +4°C

Clase climática 3 / Climatic class 3
 ☛ 25°C / 60% HR

REFRIGERANTE

- ☛ Freón
- ☛ Glicol, CO2 (opcionales)

DATOS ELÉCTRICOS / ELECTRICAL DATA

230 V / 50-60 Hz

EQUIPAMIENTO OPCIONAL / OPTIONAL EQUIPMENT

- | | | | |
|--|---|--|--|
| Laterales panorámicos
Separador móvil de metacrilato
Exposición 2 niveles en acero inoxidable aisi 304 | acero inoxidable aisi 304
Control electrónico
Separador | Puertas traseras nocturnas
Válvula termostática
Válvula de expansión electrónica | Salida de tubos inferior
Acabados: ver carta de colores (pág. 304) |
| Panoramic end panels
Perspex mobile divider
Stainless steel aisi 304 2 levels exhibition deck | levels exhibition deck
Electronic control
Central divider | Night back doors
Thermostatic valve
Electronic thermostatic valve | Lower refrigeration pipe
Customization: see colour chart (pag. 304) |

VBC | VBCRUCP



M1 M2 Enchufable / Plug in

DIMENSIONES / DIMENSIONS

Medidas / measure
 * 1181 x 1283 x ** L mm.
 Longitud / length
 ** [**L] = 938 / 1250 / 1562 / 1875 / 2500 / 3125 / 3750 mm.
 Exposición / Exhibition
 * 770 mm.
 Espesor laterales / Side thickness
 * 30 mm.

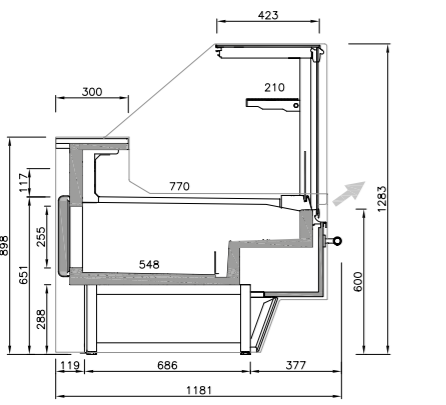

Sección comercial / Commercial section

DATOS ELÉCTRICOS / ELECTRICAL DATA

230 V / 50 Hz

DATOS MERCHANDISING [x metro] / MERCHANDISING DATA [x meter]

MODELOS DISPONIBLES / AVAILABLE MODELS	Longitud / Length	Longitud total / Total length	TDA/m	Área refrigerada / Refrigerated Area	Volumen refrigerado / Refrigerated volume	LED	Control / Control
	mm	mm	m ²	m ²	litros		
VBC09RUCP	938	998	0,67	0,92	164,00	Si	Si
VBC12RUCP	1250	1310	0,89	1,23	219,00	Si	Si
VBC15RUCP	1562	1622	1,11	1,53	273,00	Si	Si
VBC18RUCP	1875	1935	1,33	1,84	328,00	Si	Si
VBC25RUCP	2500	2560	1,77	2,45	438,00	Si	Si
VBC31RUCP	3125	3185	2,92	2,86	1938,00	Si	Si
VBC37RUCP	3750	3810	3,50	3,43	2326,00	Si	Si

EQUIPAMIENTO OPCIONAL / OPTIONAL EQUIPMENT

Separador móvil de metacrilato Exposición 2 niveles en acero inoxidable aisi 304 <i>Perspex mobile divider Stainless steel aisi 304 2 levels exhibition deck</i>	Control electrónico Separador Puertas traseras nocturnas <i>Electronic control Central divider Night back doors</i>	Cortina nocturna Versión eléctrica 230V / 60Hz <i>Night curtain 230V / 60Hz electric version</i>	Acabados: ver carta de colores (pág. 304) <i>Customization: see colour chart (pag. 304)</i>
--	--	--	--

VBCRUCP ÁNGULOS / CORNERS



M2 Enchufable / Plug in

DIMENSIONES / DIMENSIONS

Medidas / measure
 * 1181 x 1283 x ** L mm.
 Ángulos / Angles
 * 90AC (90° exterior)
 * 90AA (90° interior)
 Exposición / Exhibition
 * 770 mm.
 Espesor laterales / Side thickness
 * 30 mm.

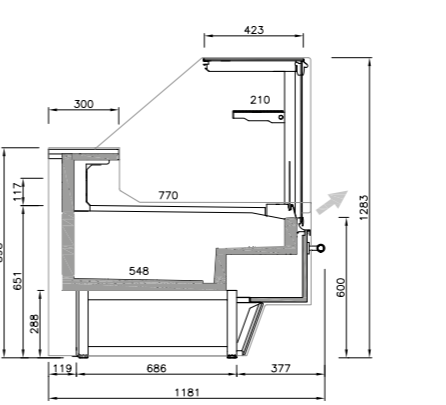

Sección comercial / Commercial section

Ángulos para módulos con reserva
 Angles for modules with reservation

MODELOS DISPONIBLES / AVAILABLE MODELS

VBC90AARUCP	VBC90ACRUCP
-------------	-------------

LAYOUT

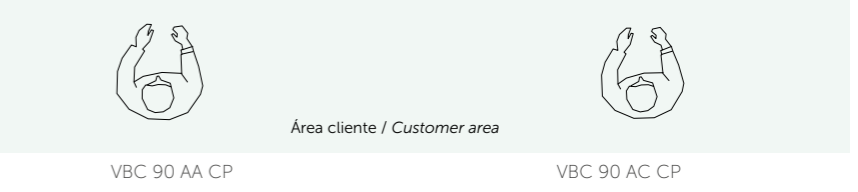
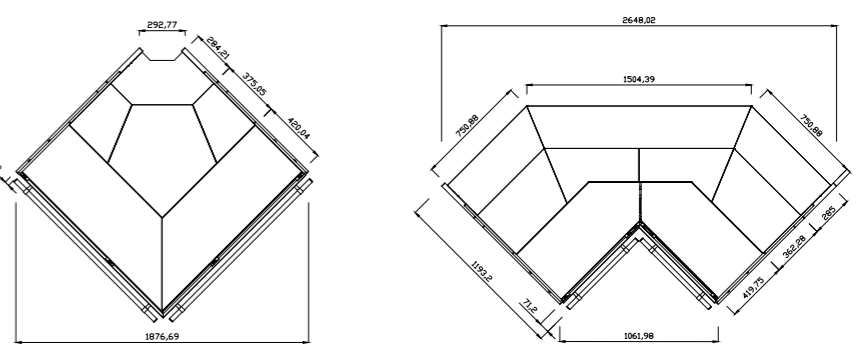

RANGO DE TEMPERATURA ISO23953 / TEMPERATURE RANGE ISO23953

Tª Producto / Product Tª	Tª Aplicación / Application Tª
M2 -1°C / +7°C	+2°C / +4°C

Clase climática 3 / Climatic class 3
 * 25°C / 60% HR

REFRIGERANTE / REFRIGERANT

Propano * R-290	Propane * R-290
--------------------	--------------------

DATOS ELÉCTRICOS / ELECTRICAL DATA

230 V / 50 Hz

EQUIPAMIENTO OPCIONAL / OPTIONAL EQUIPMENT

Separador móvil de metacrilato Exposición 2 niveles en acero inoxidable aisi 304 Control electrónico <i>Perspex mobile divider Stainless steel aisi 304 2 levels exhibition deck Electronic control</i>	Separador Puertas traseras nocturnas Versión eléctrica 230V / 60Hz <i>Central divider Night back doors 230V / 60Hz electric version</i>	Acabados: ver carta de colores (pág. 304) <i>Customization: see colour chart (pag. 304)</i>
--	--	--



VBC | VBCSCP



Remoto / Remote

DIMENSIONES / DIMENSIONS

- Medidas / measure**
 * 1181 x 1283 x ** L mm.
Longitud / length
 * [**L] = 938 / 1250 / 1562 / 1875 / 2500 / 3125 / 3750 mm.
Exposición / Exhibition
 * 770 mm.
Espesor laterales / Side thickness
 * 30 mm.

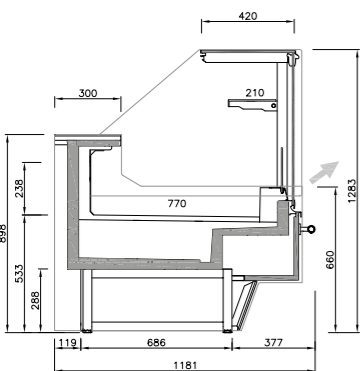

Sección comercial
Commercial section

MODELOS DISPONIBLES AVAILABLE MODELS

- VBC09SCP
- VBC12SCP
- VBC15SCP
- VBC18SCP
- VBC25SCP
- VBC31SCP
- VBC37SCP

CARACTERÍSTICAS

Vitrina estrecha remota de refrigeración con cristal recto con estructura delantera para la venta en servicio tradicional asistido. Diseñada específicamente para carnes y alimentos precocinados ya envasados, charcutería, lácteos y sándwiches. Sistema de refrigeración ventilado. Encimera de trabajo ergonómica en acabado acero inoxidable AISI304. Decoración intermedia en DM lacado de alta resistencia a la humedad. Estante intermedio de cristal templado. Encimera superior de cristal templado. Exposición en acero inoxidable calidad AISI304. Decoración intermedia en DM lacado de alta resistencia a la humedad. Vidrios frontales elevables para un cómodo acceso al plano de exposición y limpieza. Estructura y soporte de cristales en periferia de aluminio anodizado. Equipamiento de alta eficiencia:

- * Iluminación doble LED color carne en exposición.
- * Iluminación LED decorativa.
- * Ventiladores electrónicos de bajo consumo.

MAIN FEATURES

Remote narrow refrigerated straight-glass display counter case with front structure for sale in traditional assisted service. Designed specifically for meats and pre-cooked foods already packaged, delicatessen, dairy and sandwiches. Ventilated cooling system. Ergonomic worktop in AISI304 stainless steel finish. Intermediate decoration in tin lacquered, moisture resistant MDF. Tempered glass intermediate shelf. Worktop in tempered glass. Exhibition area in stainless steel quality AISI304. Intermediate decoration in tin lacquered, moisture resistant MDF. Elevating front glass for easy access to the exhibition and cleaning plan. Structure and support of crystals in anodized aluminium profiles. High efficiency equipment:

- * Double row LED Flesh-color lighting in exposition deck.
- * Decorative LED lighting.
- * Low consumption electronic fans.

RANGO DE TEMPERATURA ISO23953 / TEMPERATURE RANGE ISO23953

	Tª Producto / Product Tª	Tª Aplicación / Application Tª
M1	-1°C / +5°C	0°C / +2°C
M2	-1°C / +7°C	+2°C / +4°C

Clase climática 3 / Climatic class 3
 * 25°C / 60% HR

REFRIGERANTE

- * Freón
- * Glicol, CO2 (opcionales)

REFRIGERANT

- * Freon
- * Glycol, CO2 (options)

DATOS ELÉCTRICOS / ELECTRICAL DATA

230 V / 50-60 Hz

DATOS MERCHANDISING [x metro] / MERCHANDISING DATA [x meter]

TDA/m	Área refrigerada Refrigerated area/m	Volumen refrigerado/m Refrigerated volume/m
m²	m²	L
0,71	0,75	188

EQUIPAMIENTO OPCIONAL / OPTIONAL EQUIPMENT

Laterales panorámicos
Separador móvil de metacrilato
Exposición 2 niveles en
acero inoxidable aisi 304

Panoramic end panels
Perspex mobile divider
Stainless steel aisi 304
levels exhibition deck

Control electrónico
Separador
Puertas traseras nocturnas
Cortina nocturna

Electronic control
Central divider
Night back doors
Night curtain

Válvula termostática
Válvula de expansión electrónica
Salida de tubos inferior

Thermostatic valve
Electronic thermostatic valve
Lower refrigeration pipe

Acabados: ver carta de
colores (pág. 304)

Customization: see colour
chart (pag. 304)



VBCSCP ÁNGULOS / CORNERS



Remoto / Remote

DIMENSIONES / DIMENSIONS

- Medidas / measure**
 * 1181 x 1283 x ** L mm.
Ángulos / Angles
 * 90AC (90° exterior)
 * 90AA (90° interior)
Exposición / Exhibition
 * 770 mm.
Espesor laterales / Side thickness
 * 30 mm.

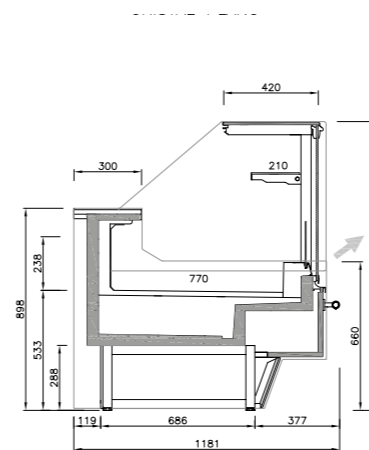

Sección comercial
Commercial section

Ángulos para módulos con reserva
Angles for modules with reservation

MODELOS DISPONIBLES AVAILABLE MODELS

- VBC90AASCP
- VBC90ACSCP

LAYOUT

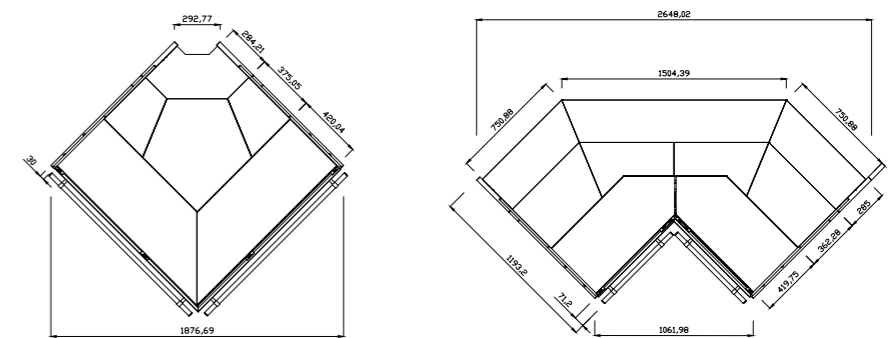

VBC 90 AA CP



VBC 90 AC CP

RANGO DE TEMPERATURA ISO23953 / TEMPERATURE RANGE ISO23953

	Tª Producto / Product Tª	Tª Aplicación / Application Tª
M2	-1°C / +7°C	+2°C / +4°C

Clase climática 3 / Climatic class 3
 * 25°C / 60% HR

REFRIGERANTE

- * Freón
- * Glicol, CO2 (opcionales)

REFRIGERANT

- * Freon
- * Glycol, CO2 (options)

DATOS ELÉCTRICOS / ELECTRICAL DATA

230 V / 50-60 Hz

EQUIPAMIENTO OPCIONAL / OPTIONAL EQUIPMENT

Laterales panorámicos
Separador móvil de metacrilato
Exposición 2 niveles en

Panoramic end panels
Perspex mobile divider
Stainless steel aisi 304 2

acero inoxidable aisi 304
Control electrónico
Separador

levels exhibition deck
Electronic control
Central divider

Puertas traseras nocturnas
Válvula termostática
Válvula de expansión electrónica

Night back doors
Thermostatic valve
Electronic thermostatic valve

Salida de tubos inferior
Acabados: ver carta de
colores (pág. 304)

Lower refrigeration pipe
Customization: see colour
chart (pag. 304)



VBC | VBSCUCP

M1

M2

Enchufable / Plug in

DIMENSIONES / DIMENSIONS

Medidas / measure
 ☛ 1181 x 1283 x ** L mm.
 Longitud / length
 ☛ [**L] = 938 / 1250 / 1562 / 1875 / 2500 / 3125 / 3750 mm.
 Exposición / Exhibition
 ☛ 770 mm.
 Espesor laterales / Side thickness
 ☛ 30 mm.

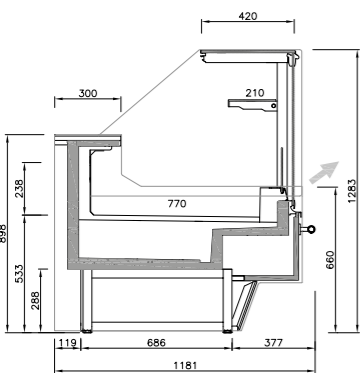

Sección comercial
Commercial section

DATOS ELÉCTRICOS / ELECTRICAL DATA

230 V / 50 Hz

DATOS MERCHANDISING [x metro] / MERCHANDISING DATA [x meter]

MODELOS DISPONIBLES AVAILABLE MODELS	Longitud Length mm	Longitud total Total length mm	TDA/m m ²	Área refrigerada Refrigerated Area m ²	Volumen refrigerado Refrigerated volume litros	LED	Control Control
VBC09SUCP	938	998	0,67	0,92	164,00	Si	Si
VBC12SUCP	1250	1310	0,89	1,23	219,00	Si	Si
VBC15SUCP	1562	1622	1,11	1,53	273,00	Si	Si
VBC18SUCP	1875	1935	1,33	1,84	328,00	Si	Si
VBC25SUCP	2500	2560	1,77	2,45	438,00	Si	Si
VBC31SUCP	3125	3185	2,92	2,86	1938,00	Si	Si
VBC37SUCP	3750	3810	3,50	3,43	2326,00	Si	Si

EQUIPAMIENTO OPCIONAL / OPTIONAL EQUIPMENT

Separador móvil de metacrilato Exposición 2 niveles en acero inoxidable aisi 304	Control electrónico Separador Puertas traseras nocturnas	Cortina nocturna Versión eléctrica 230V / 60Hz	Acabados: ver carta de colores (pág. 304)
Perspex mobile divider Stainless steel aisi 304 2 levels exhibition deck	Electronic control Central divider Night back doors	Night curtain 230V / 60Hz electric version	Customization: see colour chart (pag. 304)



VBSCUCP ÁNGULOS / CORNERS

M2

Enchufable / Plug in

DIMENSIONES / DIMENSIONS

Medidas / measure
 ☛ 1181 x 1283 x ** L mm.
 Ángulos / Angles
 ☛ 90AC (90° exterior)
 ☛ 90AA (90° interior)
 Exposición / Exhibition
 ☛ 770 mm.
 Espesor laterales / Side thickness
 ☛ 30 mm.

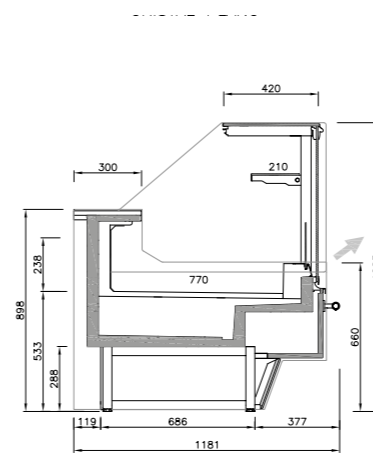

Sección comercial
Commercial section

Ángulos para módulos con reserva
Angles for modules with reservation

MODELOS DISPONIBLES AVAILABLE MODELS

VBC90AASUCP
VBC90ACSUCP

EQUIPAMIENTO OPCIONAL / OPTIONAL EQUIPMENT

Separador móvil de metacrilato Exposición 2 niveles en acero inoxidable aisi 304 Control electrónico	Separador Puertas traseras nocturnas Versión eléctrica 230V / 60Hz	Acabados: ver carta de colores (pág. 304)
Perspex mobile divider Stainless steel aisi 304 2 levels exhibition deck Electronic control	Central divider Night back doors 230V / 60Hz electric version	Customization: see colour chart (pag. 304)

LAYOUT

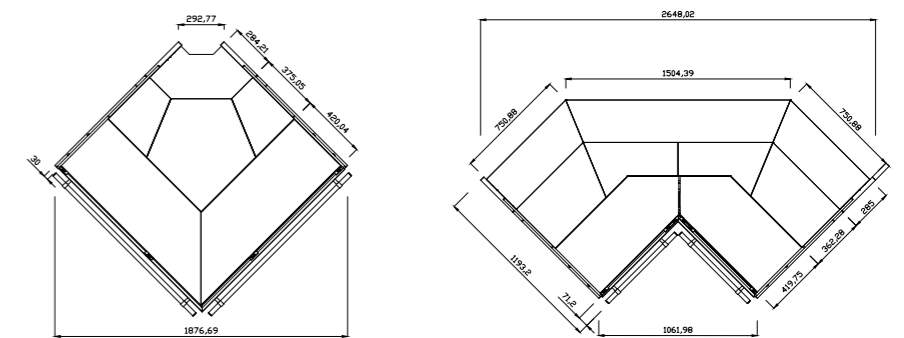

VBC 90 AA CP



VBC 90 AC CP

RANGO DE TEMPERATURA ISO23953 / TEMPERATURE RANGE ISO23953

Tº Producto / Product Tº	Tº Aplicación / Application Tº
M2 -1°C / +7°C	+2°C / +4°C

Clase climática 3 / Climatic class 3

☛ 25°C / 60% HR

REFRIGERANTE

Propano
☛ R-290

REFRIGERANT

Propane
☛ R-290

DATOS ELÉCTRICOS / ELECTRICAL DATA

230 V / 50 Hz



VBC | VBCR



Remoto / Remote

DIMENSIONES / DIMENSIONS

- Medidas / measure**
 ☛ 1181 x 1290 x ** L mm.
- Longitud / length**
 ☛ [**L] = 938 / 1250 / 1562 / 1875 / 2500 / 3125 / 3750 mm.
- Exposición / Exhibition**
 ☛ 770 mm.
- Espesor laterales / Side thickness**
 ☛ 30 mm.

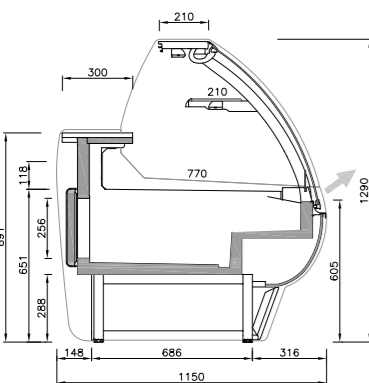

Sección comercial
Commercial section

MODELOS DISPONIBLES AVAILABLE MODELS

- VBC09R
- VBC12R
- VBC15R
- VBC18R
- VBC25R
- VBC31R
- VBC37R

CARACTERÍSTICAS

Vitrina estrecha remota de refrigeración con cristal curvo con estructura delantera para la venta en servicio tradicional asistido. Diseñada específicamente para carnes y alimentos precocinados ya envasados, charcutería, lácteos y sándwiches. Sistema de refrigeración ventilado. Reserva refrigerada para multiplicar las opciones del servicio de venta. Encimera de trabajo ergonómica en acabado acero inoxidable AISI304. Estante intermedio de cristal templado. Encimera superior de cristal templado. Exposición en acero inoxidable calidad AISI304. Decoración intermedia en DM lacado de alta resistencia a la humedad. Vidrios frontales elevables para un cómodo acceso al plano de exposición y limpieza. Estructura y soporte de cristales en periferia de aluminio anodizado. Equipamiento de alta eficiencia:

- ☛ Iluminación doble LED color carne en exposición.
- ☛ Iluminación LED decorativa.
- ☛ Ventiladores de bajo consumo.

MAIN FEATURES

Remote narrow refrigerated curve glass display counter case with front structure for sale in traditional assisted service. Designed specifically for meats and pre-cooked foods already packaged, delicatessen, dairy and sandwiches. Ventilated cooling system. Refrigeration storage to multiply the sales service options. Ergonomic worktop in AISI304 stainless steel finish. Tempered glass intermediate shelf. Worktop in tempered glass. Exhibition area in stainless steel quality AISI304. Intermediate decoration in tin lacquered, moisture resistant MDF. Elevating front glass for easy access to the exhibition and cleaning plan. Structure and support of crystals in anodized aluminium profiles. High efficiency equipment:

- ☛ Double row LED Flesh-color lighting in exposition deck.
- ☛ Decorative LED lighting.
- ☛ Low consumption fans.

RANGO DE TEMPERATURA ISO23953 / TEMPERATURE RANGE ISO23953

	Tª Producto / Product Tª	Tª Aplicación / Application Tª
M1	-1°C / +5°C	0°C / +2°C
M2	-1°C / +7°C	+2°C / +4°C

Clase climática 3 / Climatic class 3
 ☛ 25°C / 60% HR

REFRIGERANTE

REFRIGERANTE	REFRIGERANT
☛ Freón	☛ Freon
☛ Glicol, CO2 (opcionales)	☛ Glycol, CO2 (options)

DATOS ELÉCTRICOS / ELECTRICAL DATA

230 V / 50-60 Hz

DATOS MERCHANDISING [x metro] / MERCHANDISING DATA [x meter]

TDA/m	Área refrigerada Refrigerated area/m	Volumen refrigerado/m Refrigerated volume/m
m ²	m ²	L
0,68	0,98	138

EQUIPAMIENTO OPCIONAL / OPTIONAL EQUIPMENT

Laterales panorámicos Puertas traseras nocturnas Para grupo Remoto Cristal calefactado	Doble plano de exposición en acero inoxidable AISI304 Válvula termostática Cortina nocturna	Válvula expansión electrónica Separador central inyectado Separador móvil de metacrilato Control electrónico	Salida de tubos inferior Acabados: ver carta de colores (pág. 304)
Panoramic end panels Night back doors Available for Remote group Heated front glass	Double exposure plan in stainless steel AISI304. Thermostatic valve Night curtain	Electronic thermostatic valve Central divider Perspex mobile divider Electronic control	Lower refrigeration pipe Customization: see colour chart (pag. 304)



VBCR ÁNGULOS / CORNERS



Remoto / Remote

DIMENSIONES / DIMENSIONS

- Medidas / measure**
 ☛ 1181 x 1290 x ** L mm.
- Ángulos / Angles**
 ☛ 90AC (90° exterior)
 ☛ 90AA (90° interior)
 ☛ 45AC (45° exterior)
 ☛ 45AA (45° interior)
- Exposición / Exhibition**
 ☛ 770 mm.
- Espesor laterales / Side thickness**
 ☛ 30 mm.

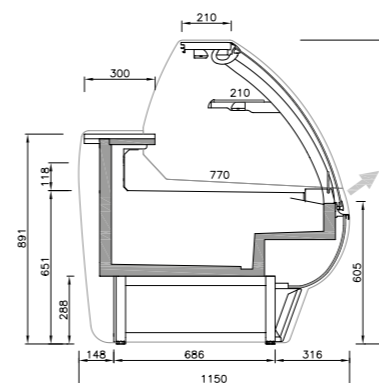

Sección comercial
Commercial section

Ángulos para módulos con reserva
Angles for modules with reservation

MODELOS DISPONIBLES AVAILABLE MODELS

- VBC90AAR
- VBC45AAR
- VBC90ACR
- VBC45ACR

EQUIPAMIENTO OPCIONAL / OPTIONAL EQUIPMENT

Laterales panorámicos Puertas traseras nocturnas Para grupo Remoto Cristal calefactado	Doble plano de exposición en acero inoxidable AISI304 Válvula termostática Cortina nocturna	Válvula expansión electrónica Separador central inyectado Separador móvil de metacrilato Control electrónico	Salida de tubos inferior Acabados: ver carta de colores (pág. 304)
Panoramic end panels Night back doors Available for Remote group Heated front glass	Double exposure plan in stainless steel AISI304. Thermostatic valve Night curtain	Electronic thermostatic valve Central divider Perspex mobile divider Electronic control	Lower refrigeration pipe Customization: see colour chart (pag. 304)

LAYOUT

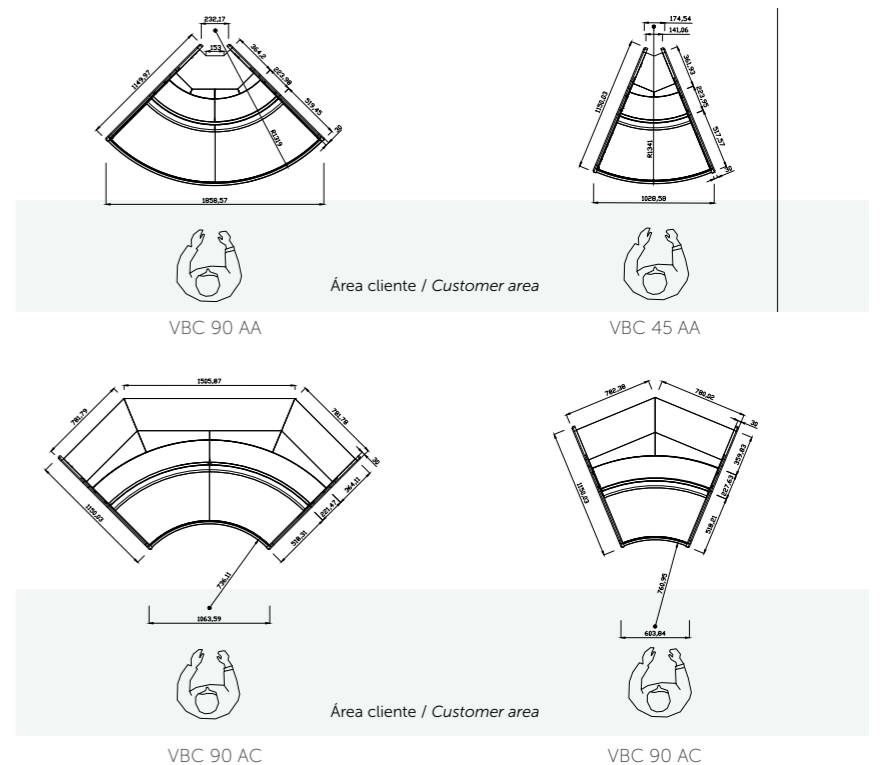

RANGO DE TEMPERATURA ISO23953 / TEMPERATURE RANGE ISO23953

Tª Producto / Product Tª	Tª Aplicación / Application Tª	
M2	-1°C / +7°C	+2°C / +4°C

Clase climática 3 / Climatic class 3
 ☛ 25°C / 60% HR

REFRIGERANTE

REFRIGERANTE	REFRIGERANT
☛ Freón	☛ Freon
☛ Glicol, CO2 (opcionales)	☛ Glycol, CO2 (options)

DATOS ELÉCTRICOS / ELECTRICAL DATA

230 V / 50-60 Hz



VBC | VBCRU



Enchufable / Plug in

DIMENSIONES / DIMENSIONS

- Medidas / measure
 ✦ 1181 x 1290 x ** L mm.
 Longitud / length
 ✦ [**L] = 938 / 1250 / 1562 / 1875 / 2500 / 3125 / 3750 mm.
 Exposición / Exhibition
 ✦ 770 mm.
 Espesor laterales / Side thickness
 ✦ 30 mm.

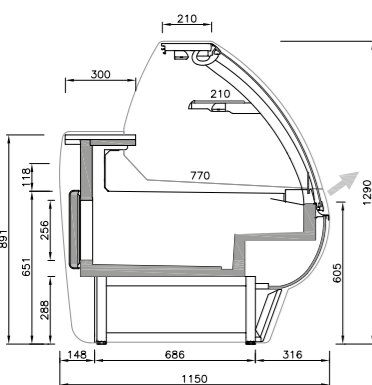

Sección comercial
Commercial section

DATOS ELÉCTRICOS / ELECTRICAL DATA

230 V / 50 Hz

DATOS MERCHANDISING [x metro] / MERCHANDISING DATA [x meter]

MODELOS DISPONIBLES AVAILABLE MODELS	Longitud Length	Longitud total Total length	TDA/m	Área refrigerada Refrigerated Area	Volumen refrigerado Refrigerated volume	LED	Control Control
	mm	mm	m ²	m ²	litros		
VBC09RU	938	998	0,64	0,92	129,00	Si	Si
VBC12RU	1250	1310	0,85	1,22	172,00	Si	Si
VBC15RU	1562	1622	1,07	1,53	216,00	Si	Si
VBC18RU	1875	1935	1,28	1,83	259,00	Si	Si
VBC25RU	2500	2560	1,71	2,45	345,00	Si	Si
VBC31RU	3125	3185	2,13	3,06	432,00	Si	Si
VBC37RU	3750	3810	2,56	3,67	519,00	Si	Si

EQUIPAMIENTO OPCIONAL / OPTIONAL EQUIPMENT

Puertas traseras nocturnas Para grupo Remoto Cristal calefactado Doble plano de exposición en Night back doors Available for Remote group Heated front glass Double exposure plan in stainless steel AISI304.	acero inoxidable AISI304 Cortina nocturna Separador central inyectado Separador móvil de metacrilato Night curtain Central divider Perspex mobile divider Electronic control	Control electrónico Versión eléctrica 230V / 60Hz Acabados: ver carta de colores (pág. 304) 230V / 60Hz electric version Customization: see colour chart (pag. 304)
--	---	---

CARACTERÍSTICAS

Vitrina con grupo incorporado de cristal curvo para servicio asistido. Diseñada específicamente para carnes y alimentos precocinados ya envasados, charcutería, lácteos y sándwiches. Sistema de refrigeración ventilado. Reserva refrigerada para multiplicar las opciones del servicio de venta. Encimera de trabajo ergonómica en acabado acero inoxidable AISI304. Estante intermedio de cristal templado. Encimera superior de cristal templado. Exposición en acero inoxidable calidad AISI304. Decoración intermedia en DM lacado de alta resistencia a la humedad. Vidrios frontales elevables para un cómodo acceso al plano de exposición y limpieza. Estructura y soporte de cristales en perfiles de aluminio anodizado. Equipamiento de alta eficiencia:
 ✦ Iluminación doble LED color carne en exposición.
 ✦ Iluminación LED decorativa.
 ✦ Ventiladores de bajo consumo. Laterales panorámicos.

MAIN FEATURES

Plug in Refrigeration display counter of curve glass for assisted Service. Designed specifically for meats and pre-cooked foods already packaged, delicatessen, dairy and sandwiches. Ventilated cooling system. Refrigeration storage to multiply the sales service options. Ergonomic worktop in AISI304 stainless steel finish. Tempered glass intermediate shelf. Worktop in tempered glass. Exhibition area in stainless steel quality AISI304. Intermediate decoration in tin lacquered, moisture resistant MDF. Elevating front glass for easy access to the exhibition and cleaning plan. Structure and support of crystals in anodized aluminium profiles. High efficiency equipment:
 ✦ Double row LED Flesh-color lighting in exposition deck.
 ✦ Decorative LED lighting.
 ✦ Low consumption fans. Panoramic end panels.

RANGO DE TEMPERATURA ISO23953 / TEMPERATURE RANGE ISO23953

	Tª Producto / Product Tª	Tª Aplicación / Application Tª
M1	-1°C / +5°C	0°C / +2°C
M2	-1°C / +7°C	+2°C / +4°C

Clase climática 3 / Climatic class 3
 ✦ 25°C / 60% HR

REFRIGERANTE

Propano
 ✦ R-290

REFRIGERANT

Propane
 ✦ R-290



VBCRU ÁNGULOS / CORNERS



Enchufable / Plug in

DIMENSIONES / DIMENSIONS

- Medidas / measure
 ✦ 1181 x 1290 x ** L mm.
 Ángulos / Angles
 ✦ 90AC (90° exterior)
 ✦ 90AA (90° interior)
 ✦ 45AC (45° exterior)
 ✦ 45AA (45° interior)
 Exposición / Exhibition
 ✦ 770 mm.
 Espesor laterales / Side thickness
 ✦ 30 mm.

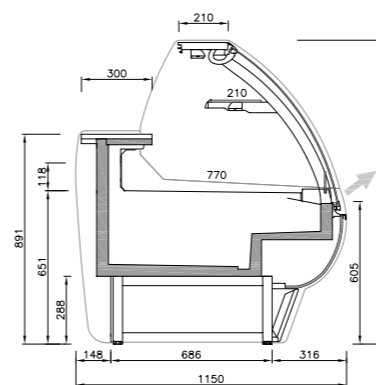

Sección comercial
Commercial section

Ángulos para módulos con reserva
Angles for modules with reservation

LAYOUT

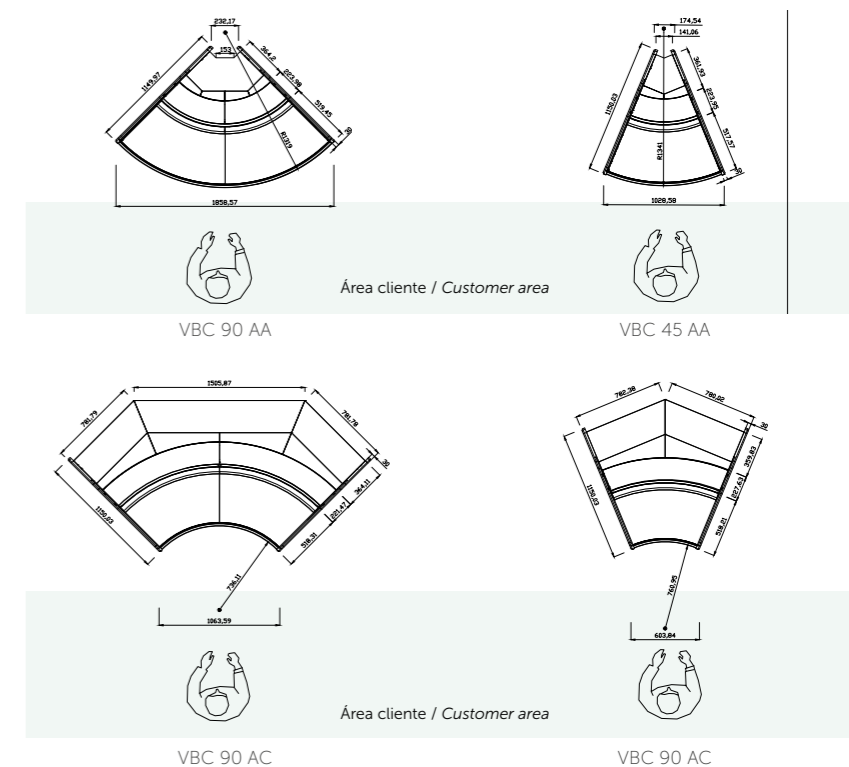

RANGO DE TEMPERATURA ISO23953 / TEMPERATURE RANGE ISO23953

	Tª Producto / Product Tª	Tª Aplicación / Application Tª
M2	-1°C / +7°C	+2°C / +4°C

Clase climática 3 / Climatic class 3
 ✦ 25°C / 60% HR

REFRIGERANTE

Propano
 ✦ R-290

REFRIGERANT

Propane
 ✦ R-290

DATOS ELÉCTRICOS / ELECTRICAL DATA

230 V / 50 Hz

EQUIPAMIENTO OPCIONAL / OPTIONAL EQUIPMENT

Puertas traseras nocturnas Para grupo Remoto Cristal calefactado Doble plano de exposición en Night back doors Available for Remote group Heated front glass Double exposure plan in stainless steel AISI304.	acero inoxidable AISI304 Cortina nocturna Separador central inyectado Separador móvil de metacrilato Night curtain Central divider Perspex mobile divider	Control electrónico Versión eléctrica 230V / 60Hz Acabados: ver carta de colores (pág. 304) Electronic control 230V / 60Hz electric version Customization: see colour chart (pag. 304)
--	---	---



VBC | VBCS



Remoto / Remote

DIMENSIONES / DIMENSIONS

- Medidas / measure**
 ✦ 1181 x 1290 x ** L mm.
Longitud / length
 ✦ [**L] = 938 / 1250 / 1562 / 1875 / 2500 / 3125 / 3750 mm.
Exposición / Exhibition
 ✦ 770 mm.
Espesor laterales / Side thickness
 ✦ 30 mm.

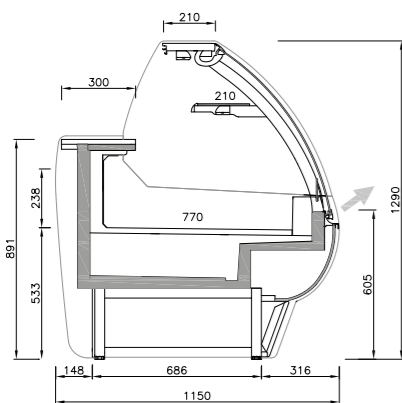

Sección comercial
Commercial section

CARACTERÍSTICAS

Vitrina estrecha remota de refrigeración con cristal curvo con estructura delantera para la venta en servicio tradicional asistido. Diseñada específicamente para carnes y alimentos precocinados ya envasados, charcutería, lácteos y sándwiches. Sistema de refrigeración ventilado. Encimera de trabajo ergonómica en acabado acero inoxidable AISI304. Decoración intermedia en DM lacado de alta resistencia a la humedad. Estante intermedio de cristal templado. Encimera superior de cristal templado. Exposición en acero inoxidable calidad AISI304. Decoración intermedia en DM lacado de alta resistencia a la humedad. Vidrios frontales elevables para un cómodo acceso al plano de exposición y limpieza. Estructura y soporte de cristales en perfiles de aluminio anodizado. Equipamiento de alta eficiencia:
 ✦ Iluminación doble LED color carne en exposición.
 ✦ Iluminación LED decorativa.
 ✦ Ventiladores electrónicos de bajo consumo.

MAIN FEATURES

Remote narrow refrigerated curve glass display counter case with front structure for sale in traditional assisted service. Designed specifically for meats and pre-cooked foods already packaged, delicatessen, dairy and sandwiches. Ventilated cooling system. Ergonomic worktop in AISI304 stainless steel finish. Intermediate decoration in tin lacquered, moisture resistant MDF. Tempered glass intermediate shelf. Worktop in tempered glass. Exhibition area in stainless steel quality AISI304. Intermediate decoration in tin lacquered, moisture resistant MDF. Elevating front glass for easy access to the exhibition and cleaning plan. Structure and support of crystals in anodized aluminium profiles. High efficiency equipment:
 ✦ Double row LED Fresh-color lighting in exposition deck
 ✦ Decorative LED lighting.
 ✦ Low consumption electronic fans.

RANGO DE TEMPERATURA ISO23953 / TEMPERATURE RANGE ISO23953

	Tª Producto / Product Tª	Tª Aplicación / Application Tª
M1	-1°C / +5°C	0°C / +2°C
M2	-1°C / +7°C	+2°C / +4°C

Clase climática 3 / Climatic class 3
 ✦ 25°C / 60% HR

REFRIGERANTE

- | | |
|----------------------------|-------------------------|
| ✦ Freón | ✦ Freon |
| ✦ Glicol, CO2 (opcionales) | ✦ Glycol, CO2 (options) |

DATOS ELÉCTRICOS / ELECTRICAL DATA

230 V / 50-60 Hz

DATOS MERCHANDISING [x metro] / MERCHANDISING DATA [x meter]

TDA/m	Área refrigerada Refrigerated area/m	Volumen refrigerado/m Refrigerated volume/m
m²	m²	L
0,68	0,75	188

EQUIPAMIENTO OPCIONAL / OPTIONAL EQUIPMENT

Laterales panorámicos Puertas traseras nocturnas Para grupo Remoto Cristal frontal calefactado	Doble plano de exposición en acero inoxidable AISI304 Válvula termostática Cortina nocturna	Válvula expansión electrónica Separador central inyectado Separador móvil de metacrilato Control electrónico	Salida de tubos inferior Acabados: ver carta de colores (pág. 304)
Panoramic end panels Night back doors Available for Remote group Heated front glass	Double exposure plan in stainless steel AISI304. Thermostatic valve Night curtain	Electronic thermostatic valve Central divider Perspex mobile divider Electronic control	Lower refrigeration pipe Customization: see colour chart (pag. 304)

VBCS ÁNGULOS / CORNERS



Remoto / Remote

DIMENSIONES / DIMENSIONS

- Medidas / measure**
 ✦ 1181 x 1290 x ** L mm.
Ángulos / Angles
 ✦ 90AC (90° exterior)
 ✦ 90AA (90° interior)
 ✦ 45AC (45° exterior)
 ✦ 45AA (45° interior)
Exposición / Exhibition
 ✦ 770 mm.
Espesor laterales / Side thickness
 ✦ 30 mm.

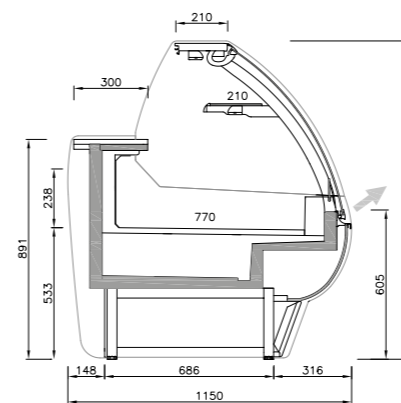

Sección comercial
Commercial section

Ángulos para módulos con reserva
Angles for modules with reservation

MODELOS DISPONIBLES AVAILABLE MODELS

- VBC90AAS
- VBC45AAS
- VBC90ACS
- VBC45ACS

LAYOUT

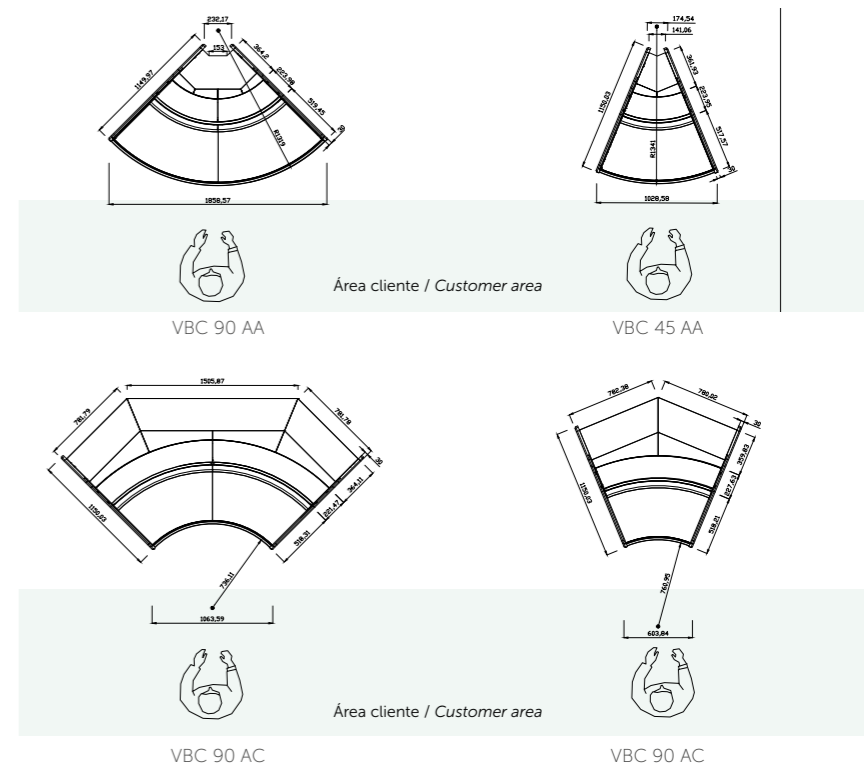

RANGO DE TEMPERATURA ISO23953 / TEMPERATURE RANGE ISO23953

	Tª Producto / Product Tª	Tª Aplicación / Application Tª
M2	-1°C / +7°C	+2°C / +4°C

Clase climática 3 / Climatic class 3
 ✦ 25°C / 60% HR

REFRIGERANTE

- | | |
|----------------------------|-------------------------|
| ✦ Freón | ✦ Freon |
| ✦ Glicol, CO2 (opcionales) | ✦ Glycol, CO2 (options) |

DATOS ELÉCTRICOS / ELECTRICAL DATA

230 V / 50-60 Hz

EQUIPAMIENTO OPCIONAL / OPTIONAL EQUIPMENT

Laterales panorámicos Puertas traseras nocturnas Para grupo Remoto Cristal calefactado	Doble plano de exposición en acero inoxidable AISI304 Válvula termostática Cortina nocturna	Válvula expansión electrónica Separador central inyectado Separador móvil de metacrilato Control electrónico	Salida de tubos inferior Acabados: ver carta de colores (pág. 304)
Panoramic end panels Night back doors Available for Remote group Heated front glass	Double exposure plan in stainless steel AISI304. Thermostatic valve Night curtain	Electronic thermostatic valve Central divider Perspex mobile divider Electronic control	Lower refrigeration pipe Customization: see colour chart (pag. 304)



VBC | VBCSU



Enchufable / Plug in

DIMENSIONES / DIMENSIONS

Medidas / measure
 ✦ 1181 x 1290 x ** L mm.
Longitud / length
 ✦ [**L] = 938 / 1250 / 1562 / 1875 / 2500 / 3125 / 3750 mm.
Exposición / Exhibition
 ✦ 770 mm.
Espesor laterales / Side thickness
 ✦ 30 mm.

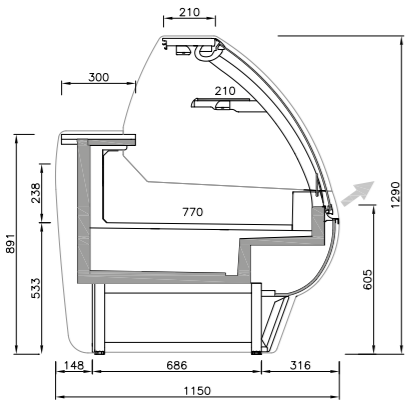

Sección comercial
Commercial section

DATOS ELÉCTRICOS / ELECTRICAL DATA

230 V / 50 Hz

DATOS MERCHANDISING [x metro] / MERCHANDISING DATA [x meter]

MODELOS DISPONIBLES AVAILABLE MODELS	Longitud Length	Longitud total Total length	TDA/m	Área refrigerada Refrigerated Area	Volumen refrigerado Refrigerated volume	LED	Control Control
	mm	mm	m ²	m ²	litros		
VBC09SU	938	998	0,64	0,92	201,00	Si	Si
VBC12SU	1250	1310	0,85		263,00	Si	Si
VBC15SU	1562	1622	1,07	1,53	336,00	Si	Si
VBC18SU	1875	1935	1,28	1,84	403,00	Si	Si
VBC25SU	2500	2560	1,71	2,45	538,00	Si	Si
VBC31SU	3125	3185	2,13	3,06	673,00	Si	Si
VBC37SU	3750	3810	2,56	3,67	807,00	Si	Si

EQUIPAMIENTO OPCIONAL / OPTIONAL EQUIPMENT

Puertas traseras nocturnas Para grupo Remoto Cristal calefactado Doble plano de exposición en	acero inoxidable AISI304 Cortina nocturna Separador central inyectado Separador móvil de metacrilato	Control electrónico Versión eléctrica 230V / 60Hz Acabados: ver carta de colores (pág. 304)
Night back doors Available for Remote group Heated front glass Double exposure plan in stainless steel AISI304.	Night curtain Central divider Perspex mobile divider Electronic control	230V / 60Hz electric version Customization: see colour chart (pag. 304)

CARACTERÍSTICAS

Vitrina con grupo incorporado de cristal curvo para servicio asistido.
 Diseñada específicamente para carnes y alimentos precocinados ya envasados, charcutería, lácteos y sándwiches.
 Sistema de refrigeración ventilado.
 Encimera de trabajo ergonómica en acabado acero inoxidable AISI304.
 Decoración intermedia en DM lacado de alta resistencia a la humedad.
 Estante intermedio de cristal templado.
 Encimera superior de cristal templado.
 Exposición en acero inoxidable calidad AISI304.
 Decoración intermedia en DM lacado de alta resistencia a la humedad.
 Vidrios frontales elevables para un cómodo acceso al plano de exposición y limpieza.
 Estructura y soporte de cristales en perfiles de aluminio anodizado.
 Equipamiento de alta eficiencia:
 ✦ Iluminación doble LED color carne en exposición.
 ✦ Iluminación LED decorativa.
 ✦ Ventiladores electrónicos de bajo consumo.
 Laterales panorámicos.

MAIN FEATURES

Plug in Refrigeration display counter of curve glass for assisted service.
 Designed specifically for meats and pre-cooked foods already packaged, delicatessen, dairy and sandwiches.
 Ventilated cooling system.
 Ergonomic worktop in AISI304 stainless steel finish.
 Intermediate decoration in tin lacquered, moisture resistant MDF.
 Tempered glass intermediate shelf.
 Worktop in tempered glass.
 Exhibition area in stainless steel quality AISI304.
 Intermediate decoration in tin lacquered, moisture resistant MDF.
 Elevating front glass for easy access to the exhibition and cleaning plan.
 Structure and support of crystals in anodized aluminium profiles.
 High efficiency equipment:
 ✦ Double row LED Flesh-color lighting in exposition deck.
 ✦ Decorative LED lighting.
 ✦ Low consumption electronic fans.
 Panoramic end panels.

RANGO DE TEMPERATURA ISO23953 / TEMPERATURE RANGE ISO23953

	T ^o Producto / Product T ^o	T ^o Aplicación / Application T ^o
M1	-1°C / +5°C	0°C / +2°C
M2	-1°C / +7°C	+2°C / +4°C

Clase climática 3 / Climatic class 3

✦ 25°C / 60% HR

REFRIGERANTE

Propano
✦ R-290

REFRIGERANT

Propane
✦ R-290

VBCSU ÁNGULOS / CORNERS



Enchufable / Plug in

DIMENSIONES / DIMENSIONS

Medidas / measure
 ✦ 1181 x 1290 x ** L mm.
Ángulos / Angles
 ✦ 90AC (90° exterior)
 ✦ 90AA (90° interior)
 ✦ 45AC (45° exterior)
 ✦ 45AA (45° interior)
Exposición / Exhibition
 ✦ 770 mm.
Espesor laterales / Side thickness
 ✦ 30 mm.

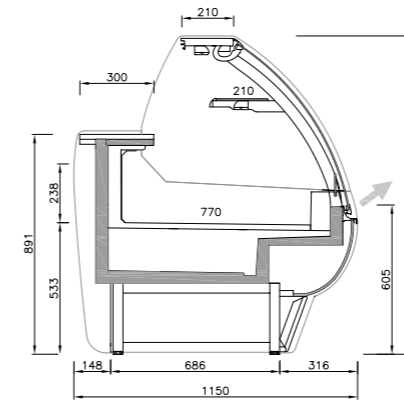

Sección comercial
Commercial section

Ángulos para módulos con reserva
Angles for modules with reservation

LAYOUT

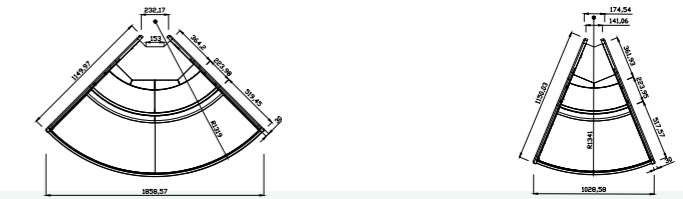

VBC 90 AA

VBC 45 AA

Área cliente / Customer area

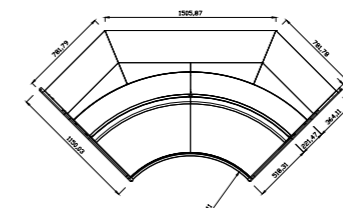

VBC 90 AC

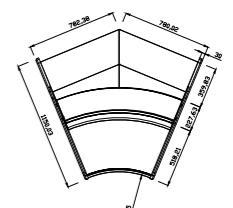

VBC 90 AC

Área cliente / Customer area

RANGO DE TEMPERATURA ISO23953 / TEMPERATURE RANGE ISO23953

	T ^o Producto / Product T ^o	T ^o Aplicación / Application T ^o
M2	-1°C / +7°C	+2°C / +4°C

Clase climática 3 / Climatic class 3

✦ 25°C / 60% HR

REFRIGERANTE

Propano
✦ R-290

REFRIGERANT

Propane
✦ R-290

DATOS ELÉCTRICOS / ELECTRICAL DATA

230 V / 50 Hz

EQUIPAMIENTO OPCIONAL / OPTIONAL EQUIPMENT

Puertas traseras nocturnas Para grupo Remoto Cristal calefactado Doble plano de exposición en	acero inoxidable AISI304 Cortina nocturna Separador central inyectado Separador móvil de metacrilato	Control electrónico Versión eléctrica 230V / 60Hz Acabados: ver carta de colores (pág. 304)
Night back doors Available for Remote group Heated front glass Double exposure plan in stainless steel AISI304.	Night curtain Central divider Perspex mobile divider Electronic control	230V / 60Hz electric version Customization: see colour chart (pag. 304)



VBC | VBCSCB



Remoto / Remote

DIMENSIONES / DIMENSIONS

- Medidas / measure**
 ☛ 1181 x 897 x ** L mm.
- Longitud / length**
 ☛ [**L] = 938 / 1250 / 1562 / 1875 / 2500 mm.
- Exposición / Exhibition**
 ☛ 760 mm.
- Espesor laterales / Side thickness**
 ☛ 40 mm.

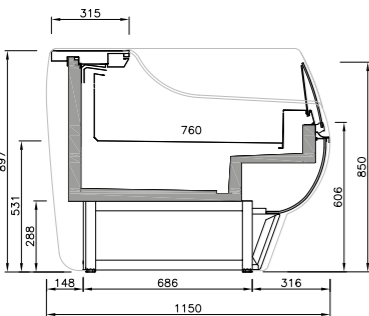

Sección comercial
Commercial section

CARACTERÍSTICAS

Vitrina estrecha remota de refrigeración con cristal bajo para venta en autoservicio. Diseñada específicamente para alimentos precocinados ya envasados, charcutería, lácteos y sándwiches. Sistema de refrigeración ventilado. Cristales templados. Sistema de apertura de cristales abatible. Encimera de trabajo ergonómica en acabado acero inoxidable AISI304. Visibilidad total del producto expuesto. Alta capacidad y amplio plano de exposición. Exposición en acero pintado epoxi en color blanco o negro. Exposición en acero inoxidable AISI304 en modelos VEU*. Decoración intermedia en DM lacado de alta resistencia a la humedad. Cortina nocturna.

Equipamiento de alta eficiencia:

- ☛ Ventiladores electrónicos de bajo consumo en la refrigeración.
- ☛ Iluminación LED decorativa en la decoración frontal

MAIN FEATURES

Remote narrow refrigerated display counter with low glass for self-service sale. Designed specifically for pre-cooked foods already packaged, delicatessen, dairy and sandwiches. Ventilated cooling system. Tempered crystals. Folding glass opening system. Ergonomic worktop in AISI304 stainless steel finish. Total visibility of the exposed product. High capacity and wide exposure plan. Exhibition area in epoxy painted steel in white or black colour. Exhibition area in stainless steel AISI304. Intermediate decoration in tin lacquered, moisture resistant MDF. Night curtain.

High efficiency equipment:

- ☛ Electronic fans with low consumption in refrigeration.
- ☛ Decorative LED Lighting in the front decoration

RANGO DE TEMPERATURA ISO23953 / TEMPERATURE RANGE ISO23953

	Tª Producto / Product Tª	Tª Aplicación / Application Tª
M1	-1°C / +5°C	0°C / +2°C
M2	-1°C / +7°C	+2°C / +4°C

Clase climática 3 / Climatic class 3
 ☛ 25°C / 60% HR

REFRIGERANTE

- ☛ Freón
- ☛ Glicol, CO2 (opcionales)

REFRIGERANT

- ☛ Freon
- ☛ Glycol, CO2 (options)

DATOS ELÉCTRICOS / ELECTRICAL DATA

230 V / 50-60 Hz

DATOS MERCHANDISING [x metro] / MERCHANDISING DATA [x meter]

TDA/m	Área refrigerada Refrigerated area/m	Volumen refrigerado/m Refrigerated volume/m
m²	m²	L
0,79	0,75	188

EQUIPAMIENTO OPCIONAL / OPTIONAL EQUIPMENT

Laterales panorámicos Para grupo Remoto Doble plano de exposición en acero inoxidable AISI304	Válvula termostática Cortina nocturna Válvula expansión electrónica Separador central inyectado	Separador móvil de metacrilato Control electrónico Salida de tubos inferior	Acabados: ver carta de colores (pág. 304)
Panoramic end panels Available for Remote group Double exposure plan in stainless steel AISI304.	Thermostatic valve Night curtain Electronic thermostatic valve Central divider	Perspex mobile divider Electronic control Lower refrigeration pipe	Customization: see colour chart (pag. 304)



VBC | VBCSCBCP



Remoto / Remote

DIMENSIONES / DIMENSIONS

- Medidas / measure**
 ☛ 1181 x 897 x ** L mm.
- Longitud / length**
 ☛ [**L] = 938 / 1250 / 1562 / 1875 / 2500 mm.
- Exposición / Exhibition**
 ☛ 760 mm.
- Espesor laterales / Side thickness**
 ☛ 40 mm.

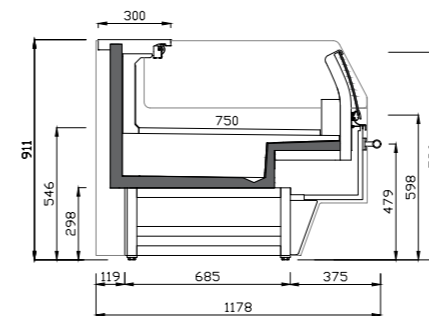

Sección comercial
Commercial section

CARACTERÍSTICAS

Vitrina estrecha remota de refrigeración con cristal bajo para venta en autoservicio. Diseñada específicamente para alimentos precocinados ya envasados, charcutería, lácteos y sándwiches. Sistema de refrigeración ventilado. Cristales templados. Sistema de apertura de cristales abatible. Encimera de trabajo ergonómica en acabado acero inoxidable AISI304. Visibilidad total del producto expuesto. Alta capacidad y amplio plano de exposición. Exposición en acero pintado epoxi en color blanco o negro. Exposición en acero inoxidable AISI304 en modelos VEU*. Decoración intermedia en DM lacado de alta resistencia a la humedad. Cortina nocturna. Equipamiento de alta eficiencia:

- ☛ Ventiladores electrónicos de bajo consumo en la refrigeración.
- ☛ Iluminación LED decorativa en la decoración frontal

MAIN FEATURES

Remote narrow refrigerated display counter with low glass for self-service sale. Designed specifically for pre-cooked foods already packaged, delicatessen, dairy and sandwiches. Ventilated cooling system. Tempered crystals. Folding glass opening system. Ergonomic worktop in AISI304 stainless steel finish. Total visibility of the exposed product. High capacity and wide exposure plan. Exhibition area in epoxy painted steel in white or black colour. Exhibition area in stainless steel AISI304. Intermediate decoration in tin lacquered, moisture resistant MDF. Night curtain. High efficiency equipment:

- ☛ Electronic fans with low consumption in refrigeration.
- ☛ Decorative LED Lighting in the front decoration

RANGO DE TEMPERATURA ISO23953 / TEMPERATURE RANGE ISO23953

	Tª Producto / Product Tª	Tª Aplicación / Application Tª
M1	-1°C / +5°C	0°C / +2°C
M2	-1°C / +7°C	+2°C / +4°C

Clase climática 3 / Climatic class 3
 ☛ 25°C / 60% HR

REFRIGERANTE

- ☛ Freón
- ☛ Glicol, CO2 (opcionales)

REFRIGERANT

- ☛ Freon
- ☛ Glycol, CO2 (options)

DATOS ELÉCTRICOS / ELECTRICAL DATA

230 V / 50-60 Hz

DATOS MERCHANDISING [x metro] / MERCHANDISING DATA [x meter]

TDA/m	Área refrigerada Refrigerated area/m	Volumen refrigerado/m Refrigerated volume/m
m²	m²	L
0,79	0,75	188

EQUIPAMIENTO OPCIONAL / OPTIONAL EQUIPMENT

Laterales panorámicos Para grupo Remoto Doble plano de exposición en acero inoxidable AISI304	Válvula termostática Cortina nocturna Válvula expansión electrónica Separador central inyectado	Separador móvil de metacrilato Control electrónico Salida de tubos inferior	Acabados: ver carta de colores (pág. 304)
Panoramic end panels Available for Remote group Double exposure plan in stainless steel AISI304.	Thermostatic valve Night curtain Electronic thermostatic valve Central divider	Perspex mobile divider Electronic control Lower refrigeration pipe	Customization: see colour chart (pag. 304)



VBC | VBCSUCB



DIMENSIONES / DIMENSIONS

Medidas / measure
 ☛ 1181 x 897 x ** L mm.
Longitud / length
 ☛ [**L] = 938 / 1250 / 1562 / 1875 / 2500 mm.
Exposición / Exhibition
 ☛ 760 mm.
Espesor laterales / Side thickness
 ☛ 40 mm.

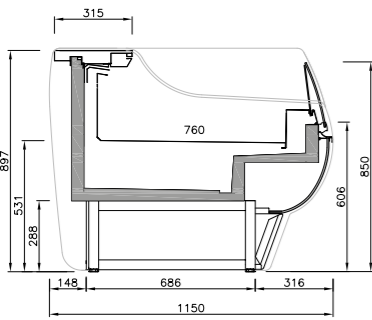

Sección comercial
Commercial section

CARACTERÍSTICAS

Vitrina con grupo incorporado de cristal curvo para servicio asistido. Diseñada específicamente para alimentos precocinados ya envasados, charcutería, lácteos y sándwiches. Sistema de refrigeración ventilado. Cristales templados. Sistema de apertura de cristales abatible. Encimera de trabajo ergonómica en acabado acero inoxidable AISI304. Visibilidad total del producto expuesto. Alta capacidad y amplio plano de exposición. Exposición en acero pintado epoxi en color blanco o negro. Exposición en acero inoxidable AISI304 en modelos VEU*. Decoración intermedia en DM lacado de alta resistencia a la humedad. Cortina nocturna. Equipamiento de alta eficiencia:
 ☛ Ventiladores electrónicos de bajo consumo en la refrigeración.
 ☛ Iluminación LED decorativa en la decoración frontal.
 Laterales panorámicos.

MAIN FEATURES

Plug in Refrigeration display counter of curve glass for assisted service. Designed specifically for pre-cooked foods already packaged, delicatessen, dairy and sandwiches. Ventilated cooling system. Tempered crystals. Folding glass opening system. Ergonomic worktop in AISI304 stainless steel finish. Total visibility of the exposed product. High capacity and wide exposure plan. Exhibition area in epoxy painted steel in white or black colour. Exhibition area in stainless steel AISI304 Intermediate decoration in tin lacquered, moisture resistant MDF. Night curtain. High efficiency equipment:
 ☛ Electronic fans with low consumption in refrigeration.
 ☛ Decorative LED Lighting in the front decoration.
 Panoramic end panels.

RANGO DE TEMPERATURA ISO23953 / TEMPERATURE RANGE ISO23953

	Tº Producto / Product Tº	Tº Aplicación / Application Tº
M1	-1°C / +5°C	0°C / +2°C
M2	-1°C / +7°C	+2°C / +4°C

Clase climática 3 / Climatic class 3
 ☛ 25°C / 60% HR

REFRIGERANTE

Propano
 ☛ R-290

REFRIGERANT

Propane
 ☛ R-290

DATOS ELÉCTRICOS / ELECTRICAL DATA

230 V / 50 Hz

DATOS MERCHANDISING [x metro] / MERCHANDISING DATA [x meter]

MODELOS DISPONIBLES AVAILABLE MODELS	Longitud Lenght mm	Longitud total Total lenght mm	TDA/m m²	Área refrigerada Refrigerated Area m²	Volumen refrigerado Refrigerated volume litros	LED	Control Control
VBC09SUCB	938	998	0,74	0,84	169,00	Si	Si
VBC12SUCB	1250	1310	0,98	1,12	224,00	--	Si
VBC15SUCB	1562	1622	1,23	1,41	282,00	--	Si
VBC18SUCB	1875	1935	1,48	1,69	338,00	--	Si
VBC25SUCB	2500	2560	1,97	2,25	450,00	--	Si

EQUIPAMIENTO OPCIONAL / OPTIONAL EQUIPMENT

Para grupo Remoto Doble plano de exposición en acero inoxidable AISI304 Available for Remote group Double exposure plan in stainless steel AISI304.	Cortina nocturna Separador central inyectado Separador móvil de metacrilato Night curtain Central divider Perspex mobile divider	Control electrónico Versión eléctrica 230V / 60Hz Electronic control 230V / 60Hz electric version	Acabados: ver carta de colores (pág. 304) Customization: see colour chart (pag. 304)
--	---	--	---



VBC | VBCSUCBCP



DIMENSIONES / DIMENSIONS

Medidas / measure
 ☛ 1181 x 897 x ** L mm.
Longitud / length
 ☛ [**L] = 938 / 1250 / 1562 / 1875 / 2500 mm.
Exposición / Exhibition
 ☛ 760 mm.
Espesor laterales / Side thickness
 ☛ 40 mm.

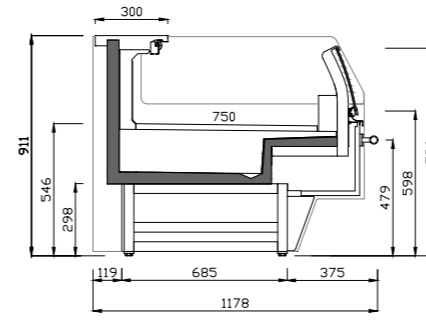

Sección comercial
Commercial section

CARACTERÍSTICAS

Vitrina con grupo incorporado de cristal curvo para servicio asistido. Diseñada específicamente para alimentos precocinados ya envasados, charcutería, lácteos y sándwiches. Sistema de refrigeración ventilado. Cristales templados. Sistema de apertura de cristales abatible. Encimera de trabajo ergonómica en acabado acero inoxidable AISI304. Visibilidad total del producto expuesto. Alta capacidad y amplio plano de exposición. Exposición en acero pintado epoxi en color blanco o negro. Exposición en acero inoxidable AISI304 en modelos VEU*. Decoración intermedia en DM lacado de alta resistencia a la humedad. Cortina nocturna. Equipamiento de alta eficiencia:
 ☛ Ventiladores electrónicos de bajo consumo en la refrigeración.
 ☛ Iluminación LED decorativa en la decoración frontal.
 Laterales panorámicos.

MAIN FEATURES

Plug in Refrigeration display counter of curve glass for assisted service. Designed specifically for pre-cooked foods already packaged, delicatessen, dairy and sandwiches. Ventilated cooling system. Tempered crystals. Folding glass opening system. Ergonomic worktop in AISI304 stainless steel finish. Total visibility of the exposed product. High capacity and wide exposure plan. Exhibition area in epoxy painted steel in white or black colour. Exhibition area in stainless steel AISI304 Intermediate decoration in tin lacquered, moisture resistant MDF. Night curtain. High efficiency equipment:
 ☛ Electronic fans with low consumption in refrigeration.
 ☛ Decorative LED Lighting in the front decoration.
 Panoramic end panels.

RANGO DE TEMPERATURA ISO23953 / TEMPERATURE RANGE ISO23953

	Tº Producto / Product Tº	Tº Aplicación / Application Tº
M1	-1°C / +5°C	0°C / +2°C
M2	-1°C / +7°C	+2°C / +4°C

Clase climática 3 / Climatic class 3
 ☛ 25°C / 60% HR

REFRIGERANTE

Propano
 ☛ R-290

REFRIGERANT

Propane
 ☛ R-290

DATOS ELÉCTRICOS / ELECTRICAL DATA

230 V / 50 Hz

DATOS MERCHANDISING [x metro] / MERCHANDISING DATA [x meter]

MODELOS DISPONIBLES AVAILABLE MODELS	Longitud Lenght mm	Longitud total Total lenght mm	TDA/m m²	Área refrigerada Refrigerated Area m²	Volumen refrigerado Refrigerated volume litros	LED	Control Control
VBC09SUCBCP	938	998	0,74	0,84	169,00	Si	Si
VBC12SUCBCP	1250	1310	0,98	1,12	224,00	--	Si
VBC15SUCBCP	1562	1622	1,23	1,41	282,00	--	Si
VBC18SUCBCP	1875	1935	1,48	1,69	338,00	--	Si
VBC25SUCBCP	2500	2560	1,97	2,25	450,00	--	Si

EQUIPAMIENTO OPCIONAL / OPTIONAL EQUIPMENT

Para grupo Remoto Doble plano de exposición en acero inoxidable AISI304 Available for Remote group Double exposure plan in stainless steel AISI304.	Cortina nocturna Separador central inyectado Separador móvil de metacrilato Night curtain Central divider Perspex mobile divider	Control electrónico Versión eléctrica 230V / 60Hz Electronic control 230V / 60Hz electric version	Acabados: ver carta de colores (pág. 304) Customization: see colour chart (pag. 304)
--	---	--	---

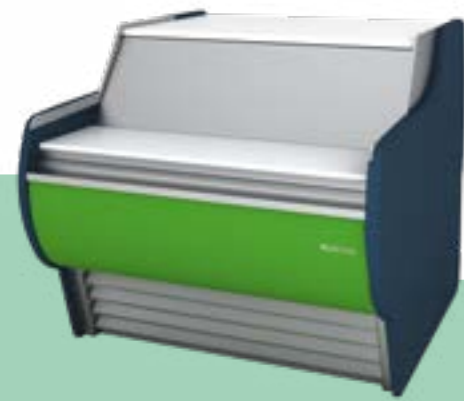

VBC MUEBLE CAJA COUNTER CASE SERIES

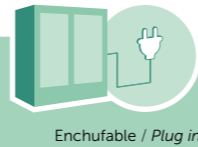

Enchufable / Plug in

DIMENSIONES / DIMENSIONS

Medidas / measure
 ☛ 1181 x 905 x ** L mm.
 Longitud / length
 ☛ [**L] = 938 / 1250 / 1562 mm.
 Espesor laterales / Side thickness
 ☛ 30 mm.

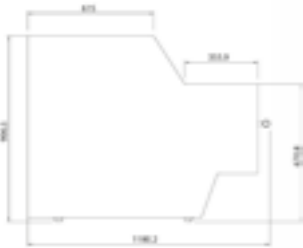
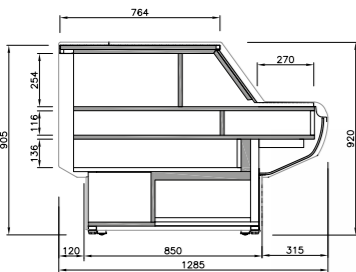

Sección comercial
Commercial section

CARACTERÍSTICAS

Bancada en acero esmaltado.
 Chapa de acero plastificada.
 Encimera de trabajo en acero inox AISI304.
 Cristal securizado elevable.
 Claro de puerta de acceso
 media reserva 425x255.
 Decoracion en DM lacado
 con iluminación LED.
 Plano de exposición en acero inox AISI304.
 Iluminación LED.
 Estante con iluminación LED.
 Bandeja evaporativa automática.

MAIN FEATURES

Base of enameLED steel tubo.
 Laminated steel plate .
 AISI304 stainless steel worktop.
 Lift-up tempered security glass system.
 Storage door opening 425x255.
 DM lacqued decoration with LED lighting.
 AISI304 exhibition area.
 LED lighting.
 LED lighting shelf.
 Automatic evaporative tray.



MODELOS DISPONIBLES AVAILABLE MODELS

VBC09C
 VBC12M
 VBC15M
 VBC12MHD
 VBC9CP
 VBC12MP
 VBC15MP
 VBC12MHDP



VBC 9 C

938 x 1150 x 906 mm.



VBC 12 M

1250 x 1150 x 906 mm.



VBC 15 M

1562 x 1150 x 906 mm.



VBC 15 MHD

1250 x 1150 x 906 mm.

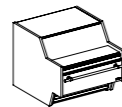

VBC 9 CP

938 x 1150 x 906 mm.

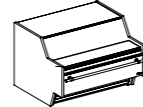

VBC 12 MP

1250 x 1150 x 906 mm.

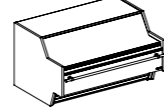

VBC 15 MP

1562 x 1150 x 906 mm.

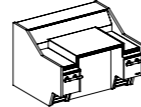

VBC 12 MHDP

1250 x 1150 x 906 mm.

VBC

VITRINA SERIE BARCELONA
 PARA CARNE Y CHARCUTERÍA
 BARCELONA SUPERMARKET
 DISPLAY COUNTER
 FOR MEAT AND DELI



VMD

VITRINA SERIE MADRID PARA CARNE Y CHARCUTERÍA
MADRID SUPERMARKET
DISPLAY COUNTER FOR MEAT AND DELI



Etiqueta energética
Energy labelling



*(pag. 22)

MURALES
Vertical multideck display cases

SEMIMURALES
Lowmultideck display cases

VITRINAS SUPERMARKET
Refrigeration supermarket counters

ISLAS
Vertical multideck display cases

VITRINAS PASTELERÍA Y HELADOS
Pastry and gelato counter display cases

HORECA
Horeca

VMD

Vitrina serie madrid para carne y charcutería

Madrid supermarket display counter for meat and deli



La excelencia en la experiencia de compra

Modelos para instalación centralizada o con grupo incorporado
Amplia gama de opciones, laterales y posibilidades de personalización

Excellence in the shopping experience

Remote (racks) and plug in models
Wide range of options, end panels and customization possibilities



Amplio rango de producto con diseños para todo tipo de venta comercial

Modelos con o sin reserva refrigerada
Estructura de cristales curvos

Wide product range with designs for all types of commercial sales

Models with and without storage refrigerated
Straight glass structure



Máxima visibilidad del producto expuesto

Estante intermedio de cristal iluminado
Iluminación Led doble de alta eficiencia

Full visibility of display products

Illuminated glass middle shelf
High efficiency double row LED lighting



Preparados para exponer todo tipo de productos refrigerados sin envasar

Carne, charcutería y delicatessen

Prepared to display all types of unpackaged refrigerated and hot products

Meat, Deli and prepared food



VMD | VMDR

M2



Remoto / Remote

DIMENSIONES / DIMENSIONS

- Medidas / measure
 ✦ 1150 x 1290 x ** L mm.
 Longitud / length
 ✦ [**L] = 938 / 1250 / 1562 / 1875 / 2500 / 3125 / 3750 mm.
 Exposición / Exhibition
 ✦ 810 mm.
 Espesor laterales / Side thickness
 ✦ 30 mm.

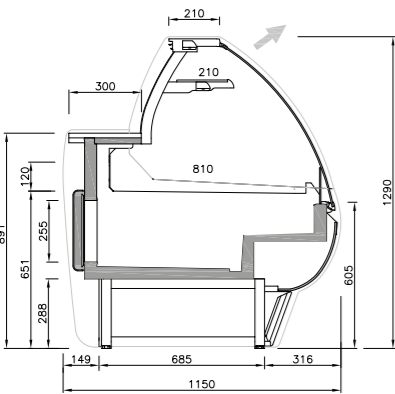

Sección comercial
Commercial section

CARACTERÍSTICAS

Vitrina remota de refrigeración con cristal curvo y estructura delantera para la venta de servicio tradicional asistido. Diseñada específicamente para alimentos precocinados ya envasados, charcutería, lácteos y sándwiches. Sistema de refrigeración ventilado. Reserva refrigerada para multiplicar las opciones del servicio de venta. Encimera de trabajo ergonómica en acabado acero inoxidable AISI304. Estante intermedio de cristal templado. Encimera superior de cristal templado. Exposición en acero inoxidable calidad AISI304. Decoración intermedia en DM lacado de alta resistencia a la humedad. Vidrios frontales abatibles para facilitar la limpieza. Estructura y soporte de cristales en perfilera de aluminio anodizado. Equipamiento de alta eficiencia:

- ✦ Iluminación doble LED color carne en exposición y estante.
- ✦ Ventiladores electrónicos de bajo consumo.

MAIN FEATURES

Remote refrigerated display counter with curved glass and front structure for traditional service assisted sales. Designed specifically for pre-cooked foods already packaged, delicatessen, dairy and sandwiches. Ventilated cooling system. Refrigeration storage to multiply the options of the sale service. Ergonomic worktop in AISI304 stainless steel finish. Tempered glass intermediate shelf. Worktop in tempered glass. Exhibition area in stainless steel quality AISI304. Intermediate decoration in tin lacquered, moisture resistant MDF. Folding front windows for easy cleaning. Structure and support of crystals in anodized aluminium profiles. High efficiency equipment:

- ✦ Double LED flesh-colour lighting in exhibition area and shelf.
- ✦ Low consumption electronic fans.

RANGO DE TEMPERATURA ISO23953 / TEMPERATURE RANGE ISO23953

Tª Producto / Product Tª	Tª Aplicación / Application Tª
M2 -1°C / +7°C	+2°C / +4°C

Clase climática 3 / Climatic class 3

- ✦ 25°C / 60% HR

REFRIGERANTE

- ✦ Freón
- ✦ Glicol, CO2 (opcionales)

REFRIGERANT

- ✦ Freon
- ✦ Glycol, CO2 (options)

DATOS ELÉCTRICOS / ELECTRICAL DATA

230 V / 50-60 Hz

DATOS MERCHANDISING [x metro] / MERCHANDISING DATA [x meter]

TDA/m	Área refrigerada Refrigerated area/m²	Volumen refrigerado/m Refrigerated volume/m³
m²	m²	L
0,70	1,02	120

MODELOS DISPONIBLES AVAILABLE MODELS

- VMD09R
- VMD12R
- VMD15R
- VMD18R
- VMD25R
- VMD31R
- VMD37R

EQUIPAMIENTO OPCIONAL / OPTIONAL EQUIPMENT

Laterales panorámicos	Separador metacrilato exposición	Cortina nocturna	Acabados: ver carta de colores (pág. 304)
Puertas traseras nocturnas	Válvula termostática	Control electrónico	
Separador central	Válvula de expansión electrónica	Salida de tubos inferior	
Panoramic end panels	Central divider perspex fixed divider	Night curtain	Customization: see colour chart (pag. 304)
Night back doors	Thermostatic valve	Electronic control	
Available for Remote group	Electronic thermostatic valve	Lower refrigeration pipe	



VMDR ÁNGULOS / CORNERS

M2

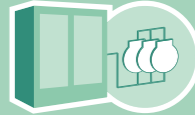

Remoto / Remote

DIMENSIONES / DIMENSIONS

- Medidas / measure
 ✦ 1150 x 1290 x ** L mm.
 Ángulos / Angles
 ✦ 90AC (90° exterior)
 ✦ 90AA (90° interior)
 ✦ 45AC (45° exterior)
 ✦ 45AA (45° interior)
 Exposición / Exhibition
 ✦ 810 mm.
 Espesor laterales / Side thickness
 ✦ 30 mm.

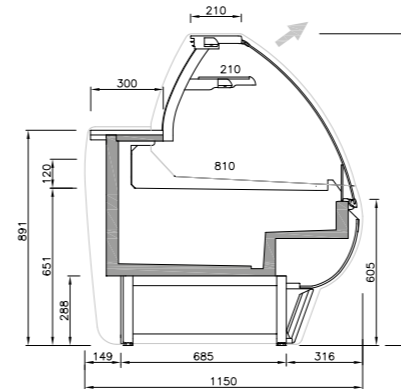

Sección comercial
Commercial section

Ángulos para módulos con reserva
Angles for modules with reservation

LAYOUT

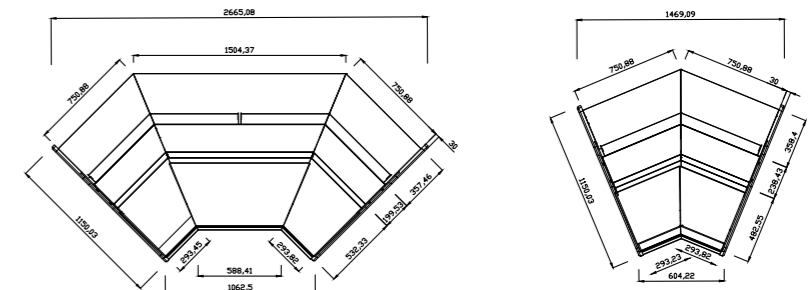

Área cliente / Customer area

VBC 90 AA



VBC 45 AA

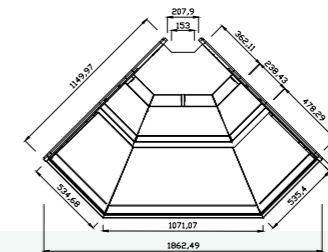

Área cliente / Customer area

VBC 90 AC

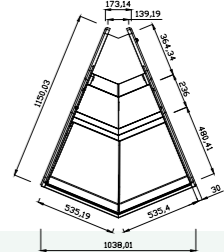

VBC 90 AC

RANGO DE TEMPERATURA ISO23953 / TEMPERATURE RANGE ISO23953

Tª Producto / Product Tª	Tª Aplicación / Application Tª
M2 -1°C / +7°C	+2°C / +4°C

Clase climática 3 / Climatic class 3

- ✦ 25°C / 60% HR

REFRIGERANTE

- ✦ Freón
- ✦ Glicol, CO2 (opcionales)

REFRIGERANT

- ✦ Freon
- ✦ Glycol, CO2 (options)

DATOS ELÉCTRICOS / ELECTRICAL DATA

230 V / 50-60 Hz

MODELOS DISPONIBLES AVAILABLE MODELS

- VMD90AAR
- VMD45AAR
- VMD90ACR
- VMD45ACR

EQUIPAMIENTO OPCIONAL / OPTIONAL EQUIPMENT

Laterales panorámicos	Separador metacrilato exposición	Control electrónico	Acabados: ver carta de colores (pág. 304)
Puertas traseras nocturnas	Válvula termostática	Salida de tubos inferior	
Separador central	Válvula de expansión electrónica	Salida de tubos inferior	
Panoramic end panels	Central divider perspex fixed divider	Electronic control	Customization: see colour chart (pag. 304)
Night back doors	Thermostatic valve	Thermostatic valve	
Available for Remote group	Electronic thermostatic valve	Lower refrigeration pipe	

VMD | VMDRU



DIMENSIONES / DIMENSIONS

- Medidas / measure
☛ 1150 x 1290 x ** L mm.
- Longitud / length
☛ [**L] = 938 / 1250 / 1562 / 1875 / 2500 / 3125 / 3750 mm.
- Exposición / Exhibition
☛ 810 mm.
- Espesor laterales / Side thickness
☛ 30 mm.

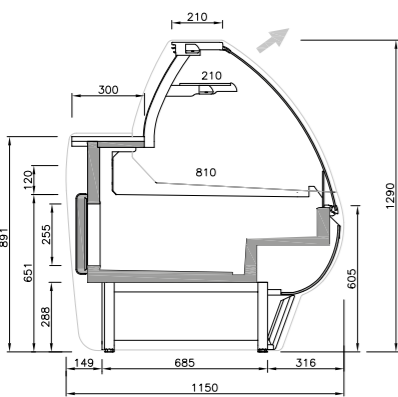

Sección comercial
Commercial section

DATOS ELÉCTRICOS / ELECTRICAL DATA

230 V / 50 Hz

DATOS MERCHANDISING [x metro] / MERCHANDISING DATA [x meter]

MODELOS DISPONIBLES AVAILABLE MODELS	Longitud Length	Longitud total Total length	TDA/m m ²	Área refrigerada Refrigerated Area m ²	Volumen refrigerado Refrigerated volume litros	LED	Control Control
VMD09R	938	998	0,65	0,96	112,00	Si	Si
VMD12R	1250	1310	0,87	1,27	150,00	Si	Si
VMD15R	1562	1622	1,09	1,59	187,00	Si	Si
VMD18R	1875	1935	1,30	1,90	224,00	Si	Si
VMD25R	2500	2560	1,74	2,55	300,00	Si	Si
VMD31R	3125	3185	2,17	3,19	369,00	Si	Si
VMD37R	3750	3810	2,61	3,83	443,00	Si	Si

EQUIPAMIENTO OPCIONAL / OPTIONAL EQUIPMENT

Puertas traseras nocturnas Separador central Separador metacrilato exposición	Cortina nocturna Control electrónico Versión eléctrica 230V / 60Hz	Acabados: ver carta de colores (pág. 304)
Night back doors Available for Remote group Central divider perspex fixed divider	Night curtain Electronic control 230V / 60Hz electric version	Customization: see colour chart (pag. 304)

VMDRU ÁNGULOS / CORNERS



DIMENSIONES / DIMENSIONS

- Medidas / measure
☛ 1150 x 1290 x ** L mm.
- Ángulos / Angles
☛ 90AC (90° exterior)
☛ 90AA (90° interior)
☛ 45AC (45° exterior)
☛ 45AA (45° interior)
- Exposición / Exhibition
☛ 810 mm.
- Espesor laterales / Side thickness
☛ 30 mm.

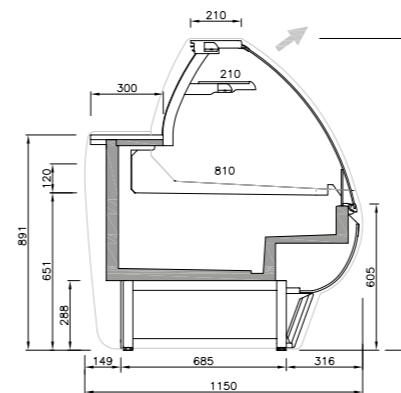

Sección comercial
Commercial section

Ángulos para módulos con reserva
Angles for modules with reservation

MODELOS DISPONIBLES AVAILABLE MODELS

- VMD90AARU
- VMD45AARU
- VMD90ACRU
- VMD45ACRU

EQUIPAMIENTO OPCIONAL / OPTIONAL EQUIPMENT

Laterales panorámicos Separador central Puertas traseras nocturnas Night back doors	Separador central Separador metacrilato exposición Available for Remote group Central divider perspex fixed divider	Control electrónico Versión eléctrica 230V / 60Hz Electronic control 230V / 60Hz electric version	Acabados: ver carta de colores (pág. 304) Customization: see colour chart (pag. 304)
--	--	--	---

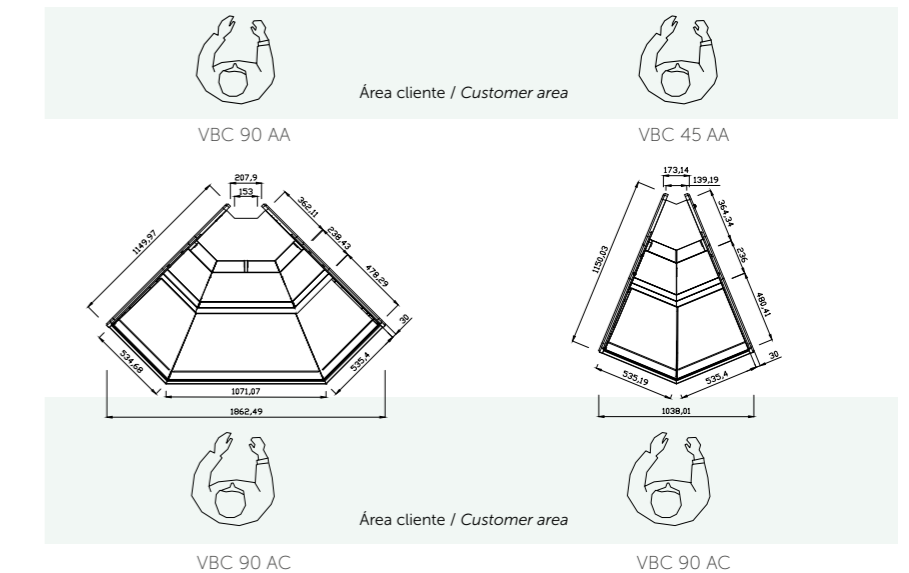
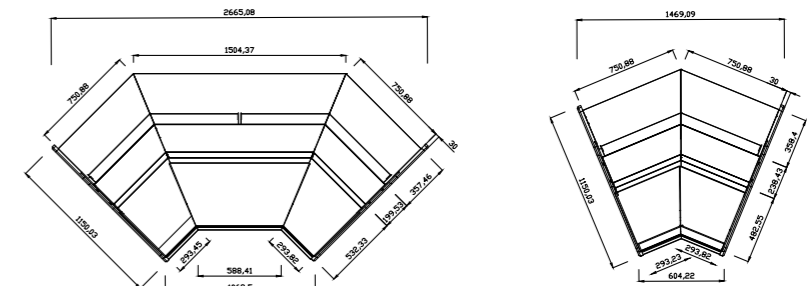

RANGO DE TEMPERATURA ISO23953 / TEMPERATURE RANGE ISO23953

Tª Producto / Product Tª	Tª Aplicación / Application Tª
M2 -1°C / +7°C	+2°C / +4°C

Clase climática 3 / Climatic class 3
☛ 25°C / 60% HR

REFRIGERANTE / REFRIGERANT

Propano
☛ R-290

Propane
☛ R-290

DATOS ELÉCTRICOS / ELECTRICAL DATA

230 V / 50 Hz



VMD | VMDS

M2



Remoto / Remote

DIMENSIONES / DIMENSIONS

Medidas / measure

☛ 1150 x 1290 x ** L mm.

Longitud / length

☛ [**L] = 938 / 1250 / 1562 / 1875 / 2500 / 3125 / 3750 mm.

Exposición / Exhibition

☛ 810 mm.

Espesor laterales / Side thickness

☛ 30 mm.

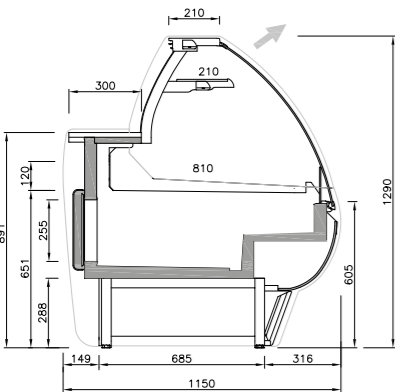

Sección comercial
Commercial section

CARACTERÍSTICAS

Vitrina remota de refrigeración con cristal curvo y estructura delantera para la venta de servicio tradicional asistido. Diseñada específicamente para alimentos precocinados ya envasados, charcutería, lácteos y sándwiches. Sistema de refrigeración ventilado. Encimera de trabajo ergonómica en acabado acero inoxidable AISI304. Estante intermedio de cristal templado. Encimera superior de cristal templado. Exposición en acero inoxidable calidad AISI304. Decoración intermedia en DM lacado de alta resistencia a la humedad. Vidrios frontales abatibles para facilitar la limpieza. Estructura y soporte de cristales en periferia de aluminio anodizado. Equipamiento de alta eficiencia:

- ☛ Iluminación doble LED color carne en exposición y estante.
- ☛ Ventiladores electrónicos de bajo consumo.

MAIN FEATURES

Remote refrigerated display counter with curved glass and front structure for traditional service assisted sales. Designed specifically for pre-cooked foods already packaged, delicatessen, dairy and sandwiches. Ventilated cooling system. Ergonomic worktop in AISI304 stainless steel finish. Tempered glass intermediate shelf. Worktop in tempered glass. Exhibition area in stainless steel quality AISI304. Intermediate decoration in tin lacquered, moisture resistant MDF. Folding front windows for easy cleaning. Structure and support of crystals in anodized aluminium profiles. High efficiency equipment:

- ☛ Double LED flesh-colour lighting in exhibition area and shelf.
- ☛ Low consumption electronic fans.

RANGO DE TEMPERATURA ISO23953 / TEMPERATURE RANGE ISO23953

Tª Producto / Product Tª	Tª Aplicación / Application Tª
M2 -1°C / +7°C	+2°C / +4°C

Clase climática 3 / Climatic class 3

☛ 25°C / 60% HR

REFRIGERANTE

REFRIGERANTE	REFRIGERANT
☛ Freón	☛ Freon
☛ Glicol, CO2 (opcionales)	☛ Glycol, CO2 (options)

DATOS ELÉCTRICOS / ELECTRICAL DATA

230 V / 50-60 Hz

DATOS MERCHANDISING [x metro] / MERCHANDISING DATA [x meter]

TDA/m	Área refrigerada Refrigerated area/m	Volumen refrigerado/m Refrigerated volume/m
m²	m²	L
0,70	1,02	102

EQUIPAMIENTO OPCIONAL / OPTIONAL EQUIPMENT

Laterales panorámicos Puertas traseras nocturnas Separador central	Separador metacrilato exposición Válvula termostática Válvula de expansión electrónica	Cortina nocturna Control electrónico Salida de tubos inferior	Acabados: ver carta de colores (pág. 304)
Panoramic end panels Night back doors Available for Remote group	Central divider perspex fixed divider Thermostatic valve Electronic thermostatic valve	Night curtain Electronic control Lower refrigeration pipe	Customization: see colour chart (pag. 304)



VMDS ÁNGULOS / CORNERS

M2



Remoto / Remote

DIMENSIONES / DIMENSIONS

Medidas / measure

☛ 1150 x 1290 x ** L mm.

Ángulos / Angles

☛ 90AC (90° exterior)
☛ 90AA (90° interior)
☛ 45AC (45° exterior)
☛ 45AA (45° interior)

Exposición / Exhibition

☛ 810 mm.

Espesor laterales / Side thickness

☛ 30 mm.

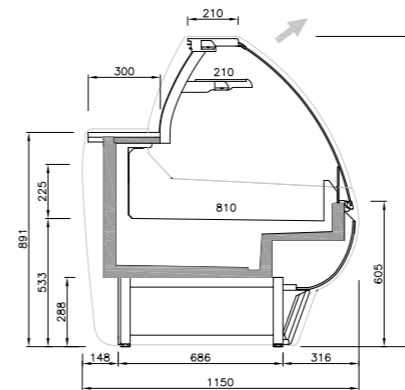

Sección comercial
Commercial section

Ángulos para módulos con reserva
Angles for modules with reservation

LAYOUT

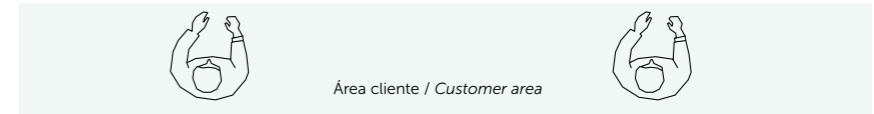
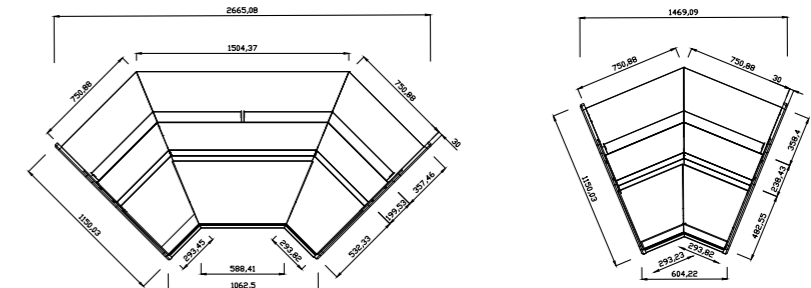

VBC 90 AA

Área cliente / Customer area

VBC 45 AA

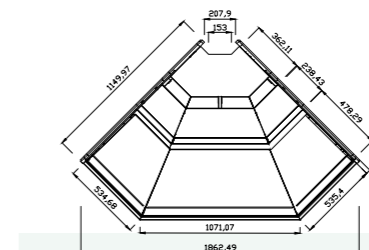

VBC 90 AC

Área cliente / Customer area

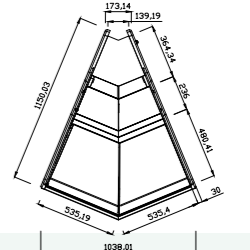

VBC 90 AC

RANGO DE TEMPERATURA ISO23953 / TEMPERATURE RANGE ISO23953

Tª Producto / Product Tª	Tª Aplicación / Application Tª
M2 -1°C / +7°C	+2°C / +4°C

Clase climática 3 / Climatic class 3

☛ 25°C / 60% HR

REFRIGERANTE

REFRIGERANTE	REFRIGERANT
☛ Freón	☛ Freon
☛ Glicol, CO2 (opcionales)	☛ Glycol, CO2 (options)

DATOS ELÉCTRICOS / ELECTRICAL DATA

230 V / 50-60 Hz

EQUIPAMIENTO OPCIONAL / OPTIONAL EQUIPMENT

Laterales panorámicos Puertas traseras nocturnas Separador central	Separador metacrilato exposición Válvula termostática Válvula de expansión electrónica	Control electrónico Salida de tubos inferior	Acabados: ver carta de colores (pág. 304)
Panoramic end panels Night back doors Available for Remote group	Central divider perspex fixed divider Thermostatic valve Electronic thermostatic valve	Electronic control Lower refrigeration pipe	Customization: see colour chart (pag. 304)

VMD | VMDSU



DIMENSIONES / DIMENSIONS

- Medidas / measure
☛ 1150 x 1290 x ** L mm.
- Longitud / length
☛ [**L] = 938 / 1250 / 1562 / 1875 / 2500 / 3125 / 3750 mm.
- Exposición / Exhibition
☛ 810 mm.
- Espesor laterales / Side thickness
☛ 30 mm.

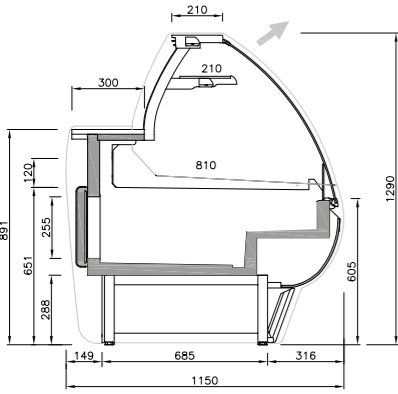

Sección comercial
Commercial section

CARACTERÍSTICAS / MAIN FEATURES

Vitrina con grupo incorporado de cristal curvo para servicio asistido. Diseñada específicamente para alimentos precocinados ya envasados, charcutería, lácteos y sándwiches. Sistema de refrigeración ventilado. Encimera de trabajo ergonómica en acabado acero inoxidable AISI304. Estante intermedio de cristal templado. Encimera superior de cristal templado. Exposición en acero inoxidable calidad AISI304. Decoración intermedia en DM lacado de alta resistencia a la humedad. Vidrios frontales abatibles para facilitar la limpieza. Estructura y soporte de cristales en perfiles de aluminio anodizado. Equipamiento de alta eficiencia:

- ☛ Iluminación doble LED color carne en exposición y estante.
- ☛ Ventiladores electrónicos de bajo consumo.

Laterales panorámicos

Plug in Refrigeration display counter of curve glass for assisted service. Designed specifically for pre-cooked foods already packaged, delicatessen, dairy and sandwiches. Ventilated cooling system. Ergonomic worktop in AISI304 stainless steel finish. Tempered glass intermediate shelf. Worktop in tempered glass. Exhibition area in stainless steel quality AISI304. Intermediate decoration in tin lacquered, moisture resistant MDF. Folding front windows for easy cleaning. Structure and support of crystals in anodized aluminium profiles. High efficiency equipment:

- ☛ Double LED flesh-colour lighting in exhibition area and shelf.
- ☛ Low consumption electronic fans.

Panoramic end panels

RANGO DE TEMPERATURA ISO23953 / TEMPERATURE RANGE ISO23953

	Tª Producto / Product Tª	Tª Aplicación / Application Tª
M1	-1°C / +5°C	0°C / +2°C
M2	-1°C / +7°C	+2°C / +4°C

Clase climática 3 / Climatic class 3
☛ 25°C / 60% HR

REFRIGERANTE / REFRIGERANT

Propano	Propane
☛ R-290	☛ R-290

DATOS ELÉCTRICOS / ELECTRICAL DATA

230 V / 50 Hz

DATOS MERCHANDISING [x metro] / MERCHANDISING DATA [x meter]

MODELOS DISPONIBLES AVAILABLE MODELS	Longitud Length	Longitud total Total length	TDA/m	Área refrigerada Refrigerated Area	Volumen refrigerado Refrigerated volume	LED	Control
	mm	mm	m²	m²	litros		
VMD09SU	938	998	0,65	0,96	112,00	Si	Si
VMD12SU	1250	1310	0,87	1,27	150,00	Si	Si
VMD15SU	1562	1622	1,09	1,59	187,00	Si	Si
VMD18SU	1875	1935	1,30	1,90	224,00	Si	Si
VMD25SU	2500	2560	1,74	2,55	300,00	Si	Si
VMD31SU	3125	3185	2,17	3,19	635,00	Si	Si
VMD37SU	3750	3810	2,61	3,83	762,00	Si	Si

EQUIPAMIENTO OPCIONAL / OPTIONAL EQUIPMENT

Laterales panorámicos Puertas traseras nocturnas Separador central	Separador metacrilato exposición Cortina nocturna Control electrónico	Versión eléctrica 230V / 60Hz	Acabados: ver carta de colores (pág. 304)
Panoramic end panels Night back doors Available for Remote group	Central divider perspex fixed divider Night curtain Electronic control	230V / 60Hz electric version	Customization: see colour chart (pag. 304)

VMDSU ÁNGULOS / CORNERS



DIMENSIONES / DIMENSIONS

- Medidas / measure
☛ 1150 x 1290 x ** L mm.
- Ángulos / Angles
☛ 90AC (90° exterior)
☛ 90AA (90° interior)
☛ 45AC (45° exterior)
☛ 45AA (45° interior)
- Exposición / Exhibition
☛ 810 mm.
- Espesor laterales / Side thickness
☛ 30 mm.

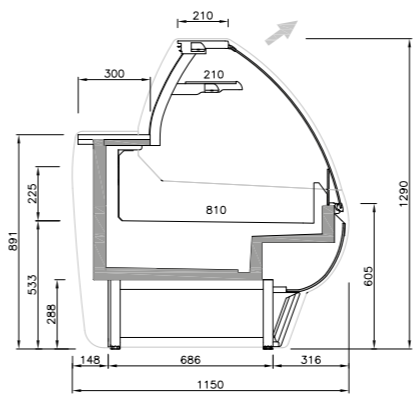

Sección comercial
Commercial section

Ángulos para módulos con reserva
Angles for modules with reservation

LAYOUT

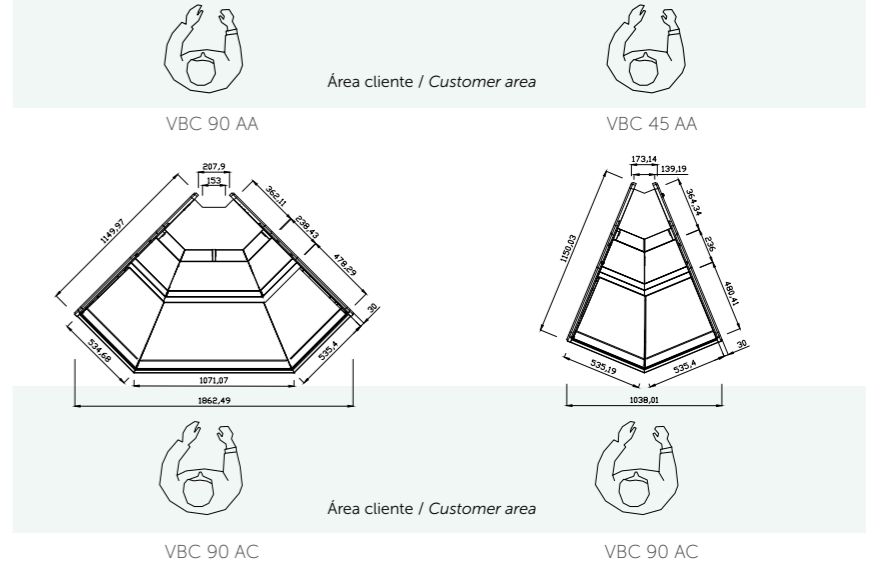
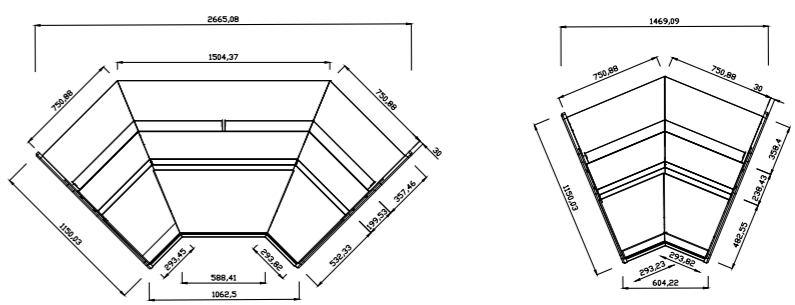

RANGO DE TEMPERATURA ISO23953 / TEMPERATURE RANGE ISO23953

	Tª Producto / Product Tª	Tª Aplicación / Application Tª
M2	-1°C / +7°C	+2°C / +4°C

Clase climática 3 / Climatic class 3
☛ 25°C / 60% HR

REFRIGERANTE / REFRIGERANT

Propano	Propane
☛ R-290	☛ R-290

DATOS ELÉCTRICOS / ELECTRICAL DATA

230 V / 50 Hz

EQUIPAMIENTO OPCIONAL / OPTIONAL EQUIPMENT

Laterales panorámicos Puertas traseras nocturnas	Separador central Separador metacrilato exposición	Control electrónico Versión eléctrica 230V / 60Hz	Acabados: ver carta de colores (pág. 304)
Panoramic end panels Night back doors	Available for Remote group Central divider perspex fixed divider	Electronic control 230V / 60Hz electric version	Customization: see colour chart (pag. 304)



VMD MUEBLE CAJA COUNTER CASE SERIES

DIMENSIONES / DIMENSIONS

Medidas / measure
 ✦ 1150 x 905 x ** L mm.
 Longitud / length
 ✦ [**L] = 938 / 1250 / 1562 mm.
 Espesor laterales / Side thickness
 ✦ 30 mm.

CARACTERÍSTICAS

Encimera de trabajo y apoya bolsos en acero inox AISI304.
 Bancada en acero esmaltado.
 Decoración en DM lacado.
 Cuerpo y estantes traseros en madera estratificada blanda.

MAIN FEATURES

AISI304 stainless steel worktop.
 Base of enamelLED steel tubo.
 DM lacqued decoration.
 Structure and rear shelf white laminat wood.

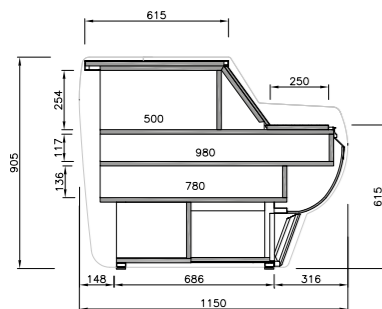

Sección comercial
Commercial section

MODELOS DISPONIBLES AVAILABLE MODELS

VEU9C
 VEU12M
 VEU15M



VMD 9 C
938 x 1150 x 906 mm.



VMD 12 M
1250 x 1150 x 906 mm.



VMD 15 M
1562 x 1150 x 906 mm.

VMD

VITRINA SERIE MADRID PARA
 CARNE Y CHARCUTERÍA
 MADRID SUPERMARKET
 DISPLAY COUNTER FOR MEAT
 AND DELI



3



WVL

VITRINA PROMOCIONAL DE AUTOSERVICIO SERIE VALENCIA
 SELF-SERVICE PROMOTIONAL DISPLAY COUNTER
 VALENCIA SERIES



Etiqueta energética
 Energy labelling



*(pag. 22)

VVL

Vitrina promocional de autoservicio serie valencia
Self-service promotional display counter valencia series



La excelencia en la experiencia de compra

Facilita la exposición y venta de productos promocionales o de venta cruzada

Excellence in the shopping experience

Facilitates display and sale of promotional or cross-selling products



Máxima flexibilidad de implantación

Ponla donde, como y cuando quieras

Layout maximum flexibility

Put it where, as and when you want



Máxima visibilidad del producto expuesto

Permite la inclinación del plano de exposición para "acercar" el producto al cliente y potenciar su visibilidad
Iluminación Led de alta eficiencia (opcional)

Full visibility of display products

Allows the inclination of the display plane to "bring" the product to the customer and enhance its visibility
High efficiency LED lighting (optional)



Vitrina promocional para la venta por impulso

Su uso en cualquier espacio del área de venta complementa las áreas fijas de exposición de producto

Promotional display counter for impulse sales

Its use in any space in the sales area complements the fixed product display areas



VVL | VVL12

M2

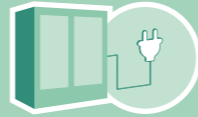

Enchufable / Plug in

DIMENSIONES / DIMENSIONS

Medidas / measure
 ✦ 1425 x 1167 x 954 mm.
 (sin paragolpes)
Exposición / Exhibition
 ✦ 835 mm.

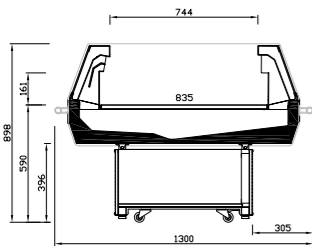

Sección comercial
Commercial section



Vitrina inclinable
Tilting display case

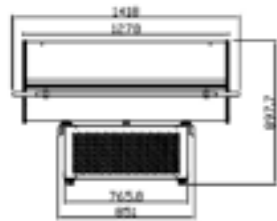

Alzado
Section

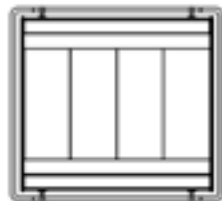

Planta
Floor plan view

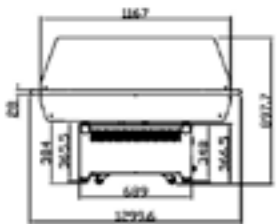

Perfil
Profile

CARACTERÍSTICAS

Vitrina promocional con grupo incorporado. Diseñada específicamente para la exposición y venta de charcutería, quesos, lácteos y sándwiches. Sistema de refrigeración ventilado. Control electrónico. Desescarche natural automático. Mueble inclinable (hacia el frente): 0° / 3° / 6°. Visibilidad total del producto expuesto. Exposición en acero pintado epoxi en color negro. Exterior en acero pintado epoxi en color negro. Vidrios frontales exteriores templados e interior en policarbonato. Laterales de cristal doble con cámara de aire. Paragolpes en las 4 caras del mueble de tubo en acero inoxidable. Ruedas con freno. Bandeja de evaporación automática. Modelo VVL12T con tapas correderas de cristal.

MAIN FEATURES

Promotional plug in counter. Designed specifically for the exhibition and sale of charcuterie, cheeses, dairy and sandwiches. Ventilated cooling system. Electronic control. Automatic natural defrosting. Tilt furniture (towards the front): 0° / 3° / 6°. Total visibility of the exposed product. Exhibition area in epoxy painted steel in black colour. Exterior in epoxy painted steel in black colour. Tempered exterior front glass and polycarbonate interior. Side of double glass with air chamber. Bumpers on the 4 sides of the stainless steel tube counter. Wheels with brake. Automatic evaporation tray. Model VVL12T with glass sliding lids.

RANGO DE TEMPERATURA ISO23953 / TEMPERATURE RANGE ISO23953

	T° Producto / Product T°	T° Aplicación / Application T°
M2	-1°C / +7°C	+2°C / +4°C

Clase climática 3 / Climatic class 3
 ✦ 25°C / 60% HR

REFRIGERANTE

Propano
 ✦ R-290

REFRIGERANT

Propane
 ✦ R-290

DATOS ELÉCTRICOS / ELECTRICAL DATA

230 V / 50 Hz

DATOS MERCHANDISING [x metro] / MERCHANDISING DATA [x meter]

MODELOS DISPONIBLES AVAILABLE MODELS	Longitud Lenght	Longitud total Total lenght	TDA/m	Área refrigerada Refrigerated Area	Volumen refrigerado Refrigerated volume	LED	Control Control
	mm	mm	m ²	m ²	litros		
VVL12	938	1058	0,85	0,78	125,00	--	Si
VVL12T	938	1058	0,85	0,78	125,00	--	Si

EQUIPAMIENTO OPCIONAL / OPTIONAL EQUIPMENT

Iluminación doble exposición color 3000K
 Double LED lighting 3000K color in exhibition area

Versión eléctrica 230V / 60Hz
 230 V / 60 Hz electrical version



VVL | VVL10

M2

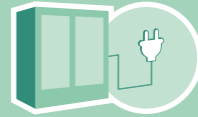

Enchufable / Plug in

DIMENSIONES / DIMENSIONS

Medidas / measure
 ✦ 1106 x 1167 x 954 mm.
 (sin paragolpes)
Exposición / Exhibition
 ✦ 835 mm.

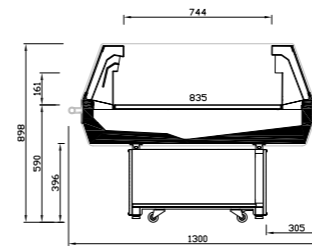

Sección comercial
Commercial section



Vitrina inclinable
Tilting display case

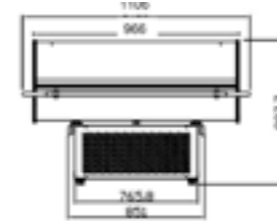

Alzado
Section

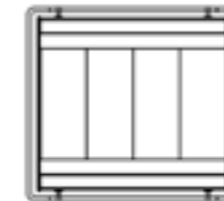

Planta
Floor plan view

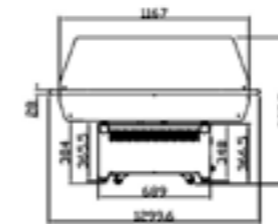

Perfil
Profile

CARACTERÍSTICAS

Vitrina promocional con grupo incorporado. Diseñada específicamente para la exposición y venta de charcutería, quesos, lácteos y sándwiches. Sistema de refrigeración ventilado. Control electrónico. Desescarche natural automático. Mueble inclinable (hacia el frente): 0° / 3° / 6°. Visibilidad total del producto expuesto. Exposición en acero pintado epoxi en color negro. Exterior en acero pintado epoxi en color negro. Vidrios frontales exteriores templados e interior en policarbonato. Laterales de cristal doble con cámara de aire. Paragolpes en las 4 caras del mueble de tubo en acero inoxidable. Ruedas con freno. Bandeja de evaporación automática.

MAIN FEATURES

Promotional plug in counter. Designed specifically for the exhibition and sale of charcuterie, cheeses, dairy and sandwiches. Ventilated cooling system. Electronic control. Automatic natural defrosting. Tilt furniture (towards the front): 0° / 3° / 6°. Total visibility of the exposed product. Exhibition area in epoxy painted steel in black colour. Exterior in epoxy painted steel in black colour. Tempered exterior front glass and polycarbonate interior. Side of double glass with air chamber. Bumpers on the 4 sides of the stainless steel tube counter. Wheels with brake. Automatic evaporation tray.

RANGO DE TEMPERATURA ISO23953 / TEMPERATURE RANGE ISO23953

	T° Producto / Product T°	T° Aplicación / Application T°
M2	-1°C / +7°C	+2°C / +4°C

Clase climática 3 / Climatic class 3
 ✦ 25°C / 60% HR

REFRIGERANTE

Propano
 ✦ R-290

REFRIGERANT

Propane
 ✦ R-290

DATOS ELÉCTRICOS / ELECTRICAL DATA

230 V / 50 Hz

DATOS MERCHANDISING [x metro] / MERCHANDISING DATA [x meter]

MODELOS DISPONIBLES AVAILABLE MODELS	Longitud Lenght	Longitud total Total lenght	TDA/m	Área refrigerada Refrigerated Area	Volumen refrigerado Refrigerated volume	LED	Control Control
	mm	mm	m ²	m ²	litros		
VVL10	1250	1370	1,14	1,04	176,00	--	Si

EQUIPAMIENTO OPCIONAL / OPTIONAL EQUIPMENT

Iluminación doble exposición color 3000K
 Double LED lighting 3000K color in exhibition area

Versión eléctrica 230V / 60Hz
 230 V / 60 Hz electrical version

CARTA DE COLORES VITRINAS / COLORS CHART

VEX

Ejemplos / Examples

Color exterior / ---



- Ral 1015
Beige
Beige
- Ral 1018
Amarillo
Yellow
- Ral 2003
Naranja
Orange
- Ral 3003
Granate
Maroon
- Ral 3020
Rojo
Red
- Ral 5015
Azul
Blue
- Ral 5017
Azul oscuro
Dark blue
- Ral 5011
Azul acero
Steel blue
- Ral 6002
Verde Oscuro
Dark Green
- Ral 6018
Verde
Green
- Ral 6019
Verde Blanquecino
Pastel Green
- Ral 7016
Gris Antracita
Anthracite
- Ral 7035
Gris luminoso
Light gray
- Ral 7037
Gris polvo
Dusty gray
- Ral 7042
Gris tráfico
Traffic gray
- Blanco
White
- Negro
Black

Color interior / ---



- Blanco
White
- Negro
Black
- Acero Inox



CARTA DE COLORES VITRINAS / COLORS CHART

VEU | VBC | VMD | VEG

Color exterior / ---



- Ral 1015
Beige
Beige
- Ral 1018
Amarillo
Yellow
- Ral 2003
Naranja
Orange
- Ral 3003
Granate
Maroon
- Ral 3020
Rojo
Red
- Design 3504035
Violeta
Pink
- Design 3504035
Rosa
Pink
- Ral 5015
Azul
Blue
- Design 210825
Celeste
Sky Blue

Color exterior / ---



- Ral 6002
Verde Oscuro
Dark Green
- Design 210825
Pistachio
Pistachio
- Blanco
White
- Nogal
- Wengué
- Blanco
White
- Negro
Black
- Acero Inox
Stainless steel

Color interior
Blanco o Negro

Color exterior
Gris Antracita RAL 7016



Color decoración inferior opcional
Mueble configuración estándar

04

ISLAS

Refrigeration Supermarket counters



MURALES
Vertical multideck display cases

SEMIMURALES
Lowmultideck display cases



VITRINAS SUPERMARKET
Refrigeration Supermarket counters

ISLAS
Vertical multideck display cases

VITRINAS PASTELERÍA Y HELADOS
Pastry and gelato counter display cases

HORECA
Horeca

4

Serie / Series	Descripción / Description	Pag.
	Isla panorámica estática congelado GD <i>Panoramic static frozen island</i>	312
	Armario superior congelado AS25 <i>Frozen upper half glass doors</i>	313
	Arcón simple Supermercado congelado EHC <i>Frozen single horizontal Supermarket</i>	314
	Arcón doble Supermercado congelado EHCD <i>Frozen double horizontal Supermarket</i>	316

Serie / Series	Descripción / Description	Pag.
	Conservadora puerta cristal congelado IL <i>Sliding glass Lid freezer</i>	317
	Conservadora congelado tapa abatible y puerta corredera HF <i>Freezer with hinged lid and sliding door</i>	318
	carta de colores islas CARTA DE COLORES <i>Island color chart</i>	319

GD

ISLAS PARA PRODUCTOS CONGELADOS
ISLANDS FOR FROZEN PRODUCTS



MURALES
Vertical multideck display cases

SEMIMURALES
Lowmultideck display cases

VITRINAS SUPERMARKET
Refrigeration supermarket counters

ISLAS
Vertical multideck display cases

VITRINAS PASTELERÍA Y HELADOS
Pastry and gelato counter display cases

HORECA
Horeca

Etiqueta energética
Energy labelling



*(pag. 22)

4

GD

Islas para productos congelados
Island for frozen products



La excelencia en la experiencia de compra

Potencia la venta por impulso en el área de congelado
Muebles sin instalación frigorífica

Excellence in the shopping experience

Improved impulse sales in the freezer area
Display cases without refrigeration installation



Combina la venta horizontal con la visibilidad del producto vertical con el COMBI AS25

Combina los muebles horizontales con una exposición vertical del producto congelado
Personaliza tu área de venta: en línea, contra pared o con cabeceras promocionales

Combine horizontal sales with vertical product visibility with COMBI AS25

Combine horizontal cases with vertical frozen product display
Customize your sales area: in-line, against the wall or with promotional end cases



Máxima visibilidad del producto expuesto

Modelos con visibilidad del producto desde cualquier punto de la tienda
Amplio cristal frontal panorámico y tapas correderas Push en islas panorámicas

Full visibility of display products

Models with product visibility from anywhere in the shop area
Large panoramic front glass and Push sliding lids in panoramic islands



Tu producto promocional de congelado en el punto de venta sin instalación

Potencia el atractivo y el orden en el lineal de congelado R290 en una instalación respetuosa con el medio ambiente

Your promotional frozen product at the point-of-sale without installation

Improves attractiveness and tidiness on the freezer line R290 in an environmentally friendly installation

MURALES
Vertical multideck display cases

SEMIMURALES
Lowmultideck display cases

VITRINAS SUPERMARKET
Refrigeration supermarket counters

ISLAS
Vertical multideck display cases

VITRINAS PASTELERÍA Y HELADOS
Pastry and gelato counter display cases

HORECA
Horeca



GD | GDP

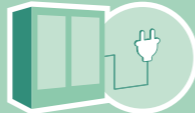

Enchufable / Plug in

DIMENSIONES / DIMENSIONS

Medidas / measure
 * 980 x 1030 x ** L mm
 * 980*930 * 2100 mm (cabecera/ end case)
 Longitud / length
 * [**L] = 2100 / 2500 mm.
 Exposición / Exhibition
 * 840 mm.

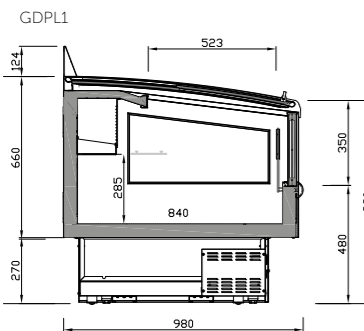
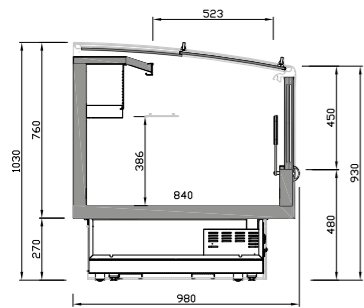

GDCPL1

Sección comercial
 Commercial section

CARACTERÍSTICAS

Isla panorámica estática congelado.
 Componentes que favorecen la eficiencia energética:
 * Puertas de cristal tipo "push" ECO
 * Gran cristal frontal panorámico triple
 * Compresor y componentes para R290
 * Desescarche por gas caliente
 Resistencias de hilo en marco tapas push y cristal frontal.
 Iluminación Led de alta eficiencia integrada en el pasamanos.
 Cristal panorámico de 400 mm para la total visibilidad del producto expuesto.
 Portaprecios interior.
 Evaporador estático con rejilla de protección contra los golpes.
 Exposición interior blanca.
 Control electrónico.
 Interruptor de iluminación independiente para facilitar su uso.
 Cristal superior tapas fijo para facilitar el uso de estas.
 Tirador ergonómico con sistema anti-atrapamiento.
 Metacrilato de protección interior para facilitar la exposición y proteger el producto.
 Laterales opacos en módulos y panorámicos en cabecera.
 Color exterior Blanco o Gris Antracita RAL7016.
 Tapas Push en gris antracita.
 Paragolpes negro.

MAIN FEATURES

Panoramic static frozen island.
 Energy-efficient components:
 * ECO push-type glass doors
 * Large panoramic triple glazed front glass
 * Compressor and components for R290
 * Hot gas defrost
 Cordons heaters in push handrail and front glass frame.
 High efficiency LED lighting integrated in the handrail.
 400 mm panoramic glass for total visibility of the product on display
 Internal price holder.
 Static coil with impact protection grille
 White inner cube .
 Electronic control.
 Independent illumination switch for ease of use.
 Fixed top glass lids for ease of use.
 Ergonomic handle with anti-trapping system.
 Methacrylate internal protection for easy display and product protection.
 Solid end panel in modules and panoramic end panel in head case.
 Exterior color White or Anthracite Grey RAL7016.
 Push covers in anthracite grey.
 Black bumper.

RANGO DE TEMPERATURA ISO23953 / TEMPERATURE RANGE ISO23953

	Tª Producto / Product Tª	Tª Aplicación / Application Tª
L1	-15°C / -18°C	-23° / -25°C

Clase climática 3 / Climatic class 3

* 25°C / 60% HR

DATOS ELÉCTRICOS / ELECTRICAL DATA

230 V / 50 Hz

DATOS MERCHANDISING [x metro] / MERCHANDISING DATA [x meter]

MODELOS DISPONIBLES AVAILABLE MODELS	Longitud Lenght mm	Longitud total Total lenght mm	TDA/m m²	Área refrigerada Refrigerated Area m²	Volumen refrigerado Refrigerated volume litros	LED	Control Control
GD21PL1	-	2100	1,20	1,66	682,00	Si	Si
GD25PL1	-	2500	1,42	2,00	813,00	Si	Si
GDCPL1	-	2100	1,20	1,66	682,00	Si	Si

EQUIPAMIENTO OPCIONAL / OPTIONAL EQUIPMENT

Doble iluminación Led (encimera)
 Parrilla divisoria

Double LED lighting (worktop)
 Divider Wire

Kit unión espalda módulos
 Kit unión lateral

Back modules assembly kit
 End panels assembly kit

Kit unión zócalo

Plinth assambly kit
 Ticked Strip



AS25 | COMBI AS25

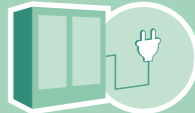

Enchufable / Plug in

DIMENSIONES / DIMENSIONS

Medidas / measure
 * 1150 x 880 x 2500 x ** L mm
 Longitud / length
 * [**L] = 375 (cabecera) mm.

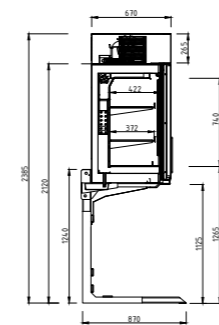
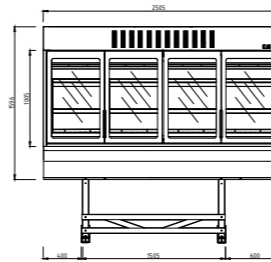

Sección comercial
 Commercial section

DATOS ELÉCTRICOS / ELECTRICAL DATA

230 V / 50 Hz

CARACTERÍSTICAS

Armario superior congelado.
 Longitud: 2500 mm (4 puertas).
 Puertas acabado todo cristal alta transparencia y sin marcos visibles.
 Bastidor no visible.
 Cristal triple templado.
 Sistema de rotura del puente térmico.
 * Bastidor desescarche por gas caliente de los compresores R290.
 * Desescarche de puertas por resistencia eléctrica en marco y cristal.
 Color exterior puerta gris claro.
 Bloqueo de puertas a 90° para fácil acceso a lo producto con sistema de cierre automático de puertas.
 2 grupos frigoríficos de propano R290.
 Control electrónico.
 Sistema telescópico del equipo ajustable en altura de acuerdo con necesidad de cliente.
 Iluminación LED vertical en las puertas en color Blanco frío 6000K.
 Cable independiente para iluminación.
 3 niveles de exposición por puerta (2 estantes + exposición).
 Estantes y exposición de varilla de acero 8 Estantes ajustables en altura e inclinables 6°.
 * Máxima visibilidad del producto expuesto y facilidad de acceso al producto (gravedad).
 Porta precios en todos los niveles de exposición.
 Color exterior Gris Antracita RAL7016 o Blanco RAL9010.
 Color interior blanco.
 Lo puedes combinar con los modelos GD25PL1 o EHC2500D.

MAIN FEATURES

Frozen upper half glass doors
 Length: 2500 mm (4 doors).
 Doors with high transparency and full glass. No visible frame.
 Triple tempered glass.
 Thermal bridge break system.
 Hot gas defrosting frame for R290 compressors.
 Defrosting of doors by electrical heat in frame and glass.
 Light grey door exterior color.
 90° door locking for easy access to product with automatic door locking system.
 Two R290 propane refrigeration units.
 Electronic control .
 Telescopic system of the display case adjustable in height according to customer's needs.
 Vertical LED lighting on doors in cool white 6000K color.
 Separate cable for lighting.
 3 display levels per door (2 shelves + exposition deck).
 Wire shelves and exposition deck 8 shelves adjustable in height and tiltable 6°.
 Maximum visibility of the product on display and easy access to the product (gravity).
 Price holders on all display levels.
 Exterior color Anthracite Grey RAL7016 or White RAL9010.
 Interior color White.
 You can combine it with the models gd25p1 or ehc2500d.

RANGO DE TEMPERATURA ISO23953 / TEMPERATURE RANGE ISO23953

	Tª Producto / Product Tª	Tª Aplicación / Application Tª
L1	-15°C / -18°C	-23° / -25°C

Clase climática 3 / Climatic class 3

* 25°C / 60% HR

REFRIGERANTE

Propano
 * R-290

REFRIGERANT

Propane
 * R-290

DATOS MERCHANDISING [x metro] / MERCHANDISING DATA [x meter]

MODELOS DISPONIBLES AVAILABLE MODELS	Longitud Lenght mm	Longitud total Total lenght mm	TDA/m m²	Área refrigerada Refrigerated Area m²	Volumen refrigerado Refrigerated volume litros	LED	Control Control
COMBI AS25	-	2500	1,70	2,81	421,88	Si	Si



DIMENSIONES / DIMENSIONS

Medidas / measure
 ☛ 920 x 790 x ** L mm
 ☛ 920*700 * 1990 mm (cabecera/ end case)
Longitud / length
 ☛ [**L] = 1520 / 2020 / 2500 mm.

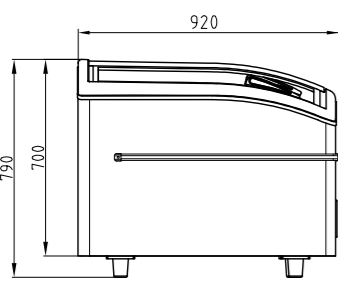
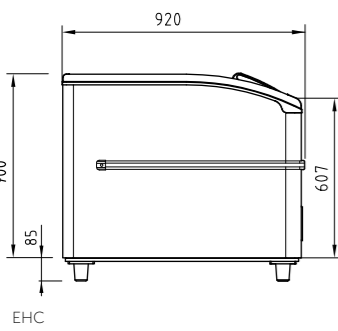

EHC

EHCT (cabecera/end case)

Sección comercial
Commercial section

CARACTERÍSTICAS / MAIN FEATURES

<p>Conservadora de puerta de cristal curvada, garantizando una óptima visibilidad de los productos. Exterior e interior en chapa galvanizada revestida en PVC en color blanco. Aislamiento (100% libre de CFC`S), con 70 mm de espesor. Condensador de libre mantenimiento. Evaporador en tubería de cobre. Tapas correderas de cristal curvado, con marco calentado para evitar bloqueo de tapas. Iluminación LED. Control electrónico. Desescarche y evaporación automática. Posibilidad de regular el fondo Condensación ventilada y evaporación estática. Decoración en negro bajo consulta.</p>	<p><i>Conservative of curved crystal door, guaranteeing a optimum visibility of products. Exterior and interior of white galvanized steel, plastic coated. Injected insulation (100% CFC`S free) with 70 mm density. Free maintenance condenser. Evaporator in copper. Sliding curved glass lid, with heated frame to avoid blocking of lids. Illumination LED. Refrigerant gas R290 (Optional: R134a). Digital thermometer and mechanical thermostat with defrost manual in mod. Electronic control. Possibility of regulating the bottom Forced condensation and static evaporation. Black decoration on request.</i></p>
---	---

RANGO DE TEMPERATURA ISO23953 / TEMPERATURE RANGE ISO23953

	Tª Producto / Product Tª	Tª Aplicación / Application Tª
L1	-15°C / -18°C	-23° / -25°C

Clase climática 3 / Climatic class 3
 ☛ 25°C / 60% HR

REFRIGERANTE / REFRIGERANT

Propano ☛ R-290	Propane ☛ R-290
---------------------------	---------------------------

DATOS ELÉCTRICOS / ELECTRICAL DATA

230 V / 50 Hz

DATOS MERCHANDISING [x metro] / MERCHANDISING DATA [x meter]

MODELOS DISPONIBLES AVAILABLE MODELS	Longitud length mm	Fondo Depth mm	Alto Height m²	Capacidad Capacity litros	Nº cesta (serie/opcional) Nº basket (standard/optional)	Nº divisorias (serie/opcional) Nº dividing (standard/optional)
EHC1500DEHC	1520	920	790	400	0/3	1/7
EHC2000DEHC	2020	920	790	580	0/5	2/7
EHC2500DEHC	2500	920	790	750	0/7	2/7
EHC1970DET HC	1990	920	790	430	--	2/7

EQUIPAMIENTO OPCIONAL / OPTIONAL EQUIPMENT

Cesta	Divisoria	Kit de unión	Porta precios
Basket	Wire divider	Union Kit	Ticked Strip



DIMENSIONES / DIMENSIONS

Medidas / measure
 ☛ 920 x 790 x ** L mm.
 ☛ 920*700 * 1990 mm (cabecera/ end case)
Longitud / length
 ☛ [**L] = 1520 / 2020 / 2500 mm.

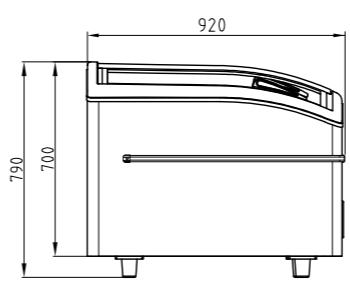
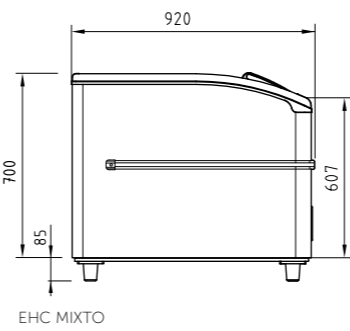

EHC MIXTO

EHCT MIXTO (cabecera/end case)

Sección comercial
Commercial section

CARACTERÍSTICAS / MAIN FEATURES

<p>Conservadora de puerta de cristal curvada, garantizando una óptima visibilidad de los productos. Exterior e interior en chapa galvanizada revestida en PVC en color blanco. Aislamiento (100% libre de CFC`S), con 70 mm de espesor. Condensador de libre mantenimiento. Evaporador en tubería de cobre. Tapas correderas de cristal curvado, con marco calentado para evitar bloqueo de tapas. Iluminación LED. Control electrónico. Desescarche y evaporación automática. Posibilidad de regular el fondo Condensación ventilada y evaporación estática. Decoración en negro bajo consulta.</p>	<p><i>Conservative of curved crystal door, guaranteeing a optimum visibility of products. Exterior and interior of galvanized steel, white plastic coated. Injected insulation (100% CFC`S free) with 70 mm density. Free maintenance condenser. Evaporator in copper. Sliding curved glass lid, with heated frame to avoid blocking of lids. Illumination LED. Refrigerant gas R290 (Optional: R134a). Digital thermometer and mechanical thermostat with defrost manual in mod. Electronic control. Possibility of regulating the bottom Forced condensation and static evaporation. Black decoration on request.</i></p>
---	---

RANGO DE TEMPERATURA ISO23953 / TEMPERATURE RANGE ISO23953

	Tª Producto / Product Tª	Tª Aplicación / Application Tª
L1	-15°C / -18°C	-23° / -25°C
M1	-1°C / +5°C	0°C / +2°C

Clase climática 3 / Climatic class 3
 ☛ 25°C / 60% HR

REFRIGERANTE / REFRIGERANT

Propano ☛ R-290	Propane ☛ R-290
---------------------------	---------------------------

DATOS ELÉCTRICOS / ELECTRICAL DATA

230 V / 50 Hz

DATOS MERCHANDISING [x metro] / MERCHANDISING DATA [x meter]

MODELOS DISPONIBLES AVAILABLE MODELS	Longitud length mm	Fondo Depth mm	Alto Height m²	Capacidad Capacity litros	Nº cesta (serie/opcional) Nº basket (standard/optional)	Nº divisorias (serie/opcional) Nº dividing (standard/optional)
EHC1500DEHCMIXTO	1520	920	790	400	0/3	1/7
EHC2000DEHCMIXTO	2020	920	790	580	0/5	2/7
EHC2500DEHCMIXTO	2500	920	790	750	0/7	2/7
EHC1970DETHCMIXTO	1990	920	790	430	--	2/7

EQUIPAMIENTO OPCIONAL / OPTIONAL EQUIPMENT

Cesta	Divisoria	Kit de unión	Porta precios
Basket	Wire divider	Union Kit	Ticked Strip

EHCD | EHCD



Enchufable / Plug in

DIMENSIONES / DIMENSIONS

Medidas / measure
 1465 x 930 x 2150 ** L mm
 811 x 902 x 1470 mm (cabecera/end case)
 Longitud / length
 [**L] = 1520 / 2020 / 2500 / 1990 (cabecera) mm.

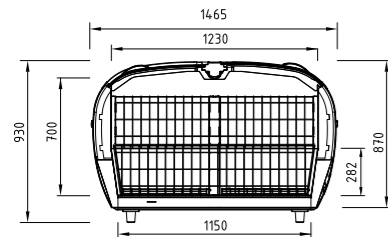

EHCD

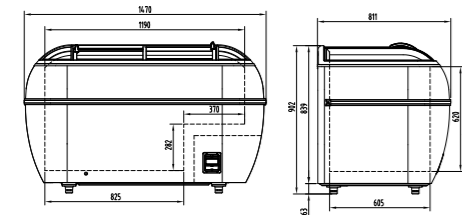

EHCDT (cabecera/end case)

Sección comercial
 Commercial section



EHCDT (cabecera/end case)

DATOS MERCHANDISING [x metro] / MERCHANDISING DATA [x meter]

MODELOS DISPONIBLES AVAILABLE MODELS	Longitud length mm	Fondo Depth mm	Alto Height m ²	Capacidad Capacity litros	N° cesta (serie/opcional) N° basket (standard/optional)	N° divisorias (serie/opcional) N° dividing (standard/optional)
EHC1500DEHC	2150	1465	930	1255	--	4/6
EHC2000DEHC	1470	812	915	334	--	2/3

EQUIPAMIENTO OPCIONAL / OPTIONAL EQUIPMENT

Porta precios
 Ticked Strip

CARACTERÍSTICAS

Arcón doble Supermercado congelado. Interior y exterior en chapa de acero galvanizado recubierta con PVC de acuerdo con normativas alimentarias. Evaporador, condensador y toda la tubería en cobre. Condensador libre mantenimiento. 2 grupos frigoríficos elevado rendimiento (COP) baja emisión térmica. Alta eficiencia energética y bajos costes de operación. Gas refrigerante R 290. Desescarche automático por gas caliente y evaporación automática. Fondo falso ajustable. Doble iluminación LED. Decoración en negro bajo consulta.

MAIN FEATURES

Frozen double horizontal Supermarket. Internal and external notoxic PVC coated hot gavanized steel according to the food regulations. Evaporator, condenser and all tubes in cooper. Free maintenance condenser. 2 high efficiency cooling groups(COP) and low thermic admission. High energy efficiency and low operation costs. Refrigerant gas R290. Automatic defrost by hot gas. False adjustable bottom. Double LED lighting. Black decoration on request.

RANGO DE TEMPERATURA ISO23953 / TEMPERATURE RANGE ISO23953

	T° Producto / Product T°	T° Aplicación / Application T°
L1	-15°C / -18°C	-23° / -25°C

Clase climática 3 / Climatic class 3
 25°C / 60% HR

REFRIGERANTE

Propano
 R-290

REFRIGERANT

Propane
 R-290

DATOS ELÉCTRICOS / ELECTRICAL DATA

230 V / 50 Hz

IL | IL



Enchufable / Plug in

DIMENSIONES / DIMENSIONS

Medidas / measure
 960*780* L mm
 Longitud / length
 [**L] = 1520 / 2020 / 2500

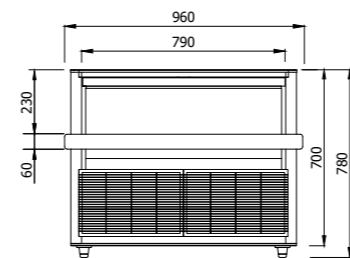

Sección comercial
 Commercial section

CARACTERÍSTICAS

Conservadora puerta cristal congelado. Exterior e interior en chapa galvanizada revestida en PVC blanco. Aislamiento (100% libre de CFC`S), con 60 mm de espesor. Evaporador y condensador en tubería de cobre. Condensador libre mantenimiento. Controlador digital. Tapas correderas de cristal, marco calentado para evitar bloqueo de tapas.

MAIN FEATURES

Sliding glass Lid freezer. Exterior and interior of galvanized steel, white plastic coated. Injected insulation (100% CFC`S free) with 60 mm density. Evaporator and condensator in copper. Digital controller. Sliding glass lid, heated frame to avoid blocking of lids

RANGO DE TEMPERATURA ISO23953 / TEMPERATURE RANGE ISO23953

	T° Producto / Product T°	T° Aplicación / Application T°
L1	-15°C / -18°C	-23° / -25°C

Clase climática 3 / Climatic class 3
 25°C / 60% HR

REFRIGERANTE

Propano
 R-290

REFRIGERANT

Propane
 R-290

DATOS ELÉCTRICOS / ELECTRICAL DATA

230 V / 50 Hz

DATOS MERCHANDISING [x metro] / MERCHANDISING DATA [x meter]

MODELOS DISPONIBLES AVAILABLE MODELS	Longitud length mm	Fondo Depth mm	Alto Height m ²	Capacidad Capacity litros	N° cesta (serie/opcional) N° basket (standard/optional)	N° divisorias (serie/opcional) N° dividing (standard/optional)
IL1500HC	1550	960	780	459	1/3	--
IL2000HC	2050	960	780	652	1/5	--
IL2500HC	2500	960	780	805	1/7	--

EQUIPAMIENTO OPCIONAL / OPTIONAL EQUIPMENT

Cesta
 Cesta pequeña
 Basket
 Small basket

Cubeta plástico
 Barra divisoria
 Plastic basket
 Divider bar

Divisoria alta
 Divisoria baja
 High divider
 Small divider

Porta precios
 Ticked Strip



HF | HF

L1

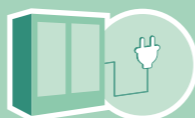

Enchufable / Plug in

DIMENSIONES / DIMENSIONS

Medidas / measure
 * 670 x 900 x ** L mm
 Longitud / length
 * [**L] = 1063 / 1283 / 1503
 (cabecera) mm.



CARACTERÍSTICAS

Conservadora congelado tapa abatible y puerta corredera . Exterior en chapa galvanizada y plastificada en blanco. Exposición interior en chapa galvanizada y plastificada en blanco. Aislamiento en poliuretano inyectado a alta presión (100% libre de CFC'S), con 70 mm de espesor. Termostato regulable. Termómetro analógico. Tapas correderas de cristal con llave. (Mod. TCG) Tapas correderas ciegas (Mod. TCC), sin posibilidad de colocar cestas. Marco superior calefactado para evitar el bloqueo de las puertas. Con ruedas. Termostato regulable . Tapa ciega en modelo TCC. Tapa de cristal en modelos TCG.

MAIN FEATURES

Freezer with hinged lid and sliding door. Galvanised steel exterior and white plastic coated. Galvanised steel interior and white plastic coated. Injected polyurethane isolation to high pressure (100% free one of CFC'S), with 70 mm of thickness. Adjustable thermostat. Analogical thermometer. Sliding glass lid with lock and key. (Mod. TCG) Blind sliding lids (Mod. TCC), no baskets can be fitted. Superior heated frame superior to avoid the blockade of the doors. With wheels. Adjustable thermostat. Solid cover on TCC models. Glass cover on TCG models.

RANGO DE TEMPERATURA ISO23953 / TEMPERATURE RANGE ISO23953

	Tº Producto / Product Tº	Tº Aplicación / Application Tº
L1	-15°C / -18°C	-23° / -25°C

Clase climática 3 / Climatic class 3

* 25°C / 60% HR

REFRIGERANTE

Propano
 * R600 a y R290
 (isobutano y propano)

REFRIGERANT

Propane
 * R600 a y R290
 (isobutano y propano)

DATOS ELÉCTRICOS / ELECTRICAL DATA

230 V / 50 Hz

DATOS MERCHANDISING [x metro] / MERCHANDISING DATA [x meter]

MODELOS DISPONIBLES AVAILABLE MODELS	Longitud length mm	Fondo Depth mm	Alto Height mm	Capacidad Capacity litros	Nº cesta (serie/opcional) Nº basket (standard/optional)	Nº divisorias (serie/opcional) Nº dividing (standard/optional)
HF300TCG/HF300TCCHC	1063	670	900	256	2/2	--
HF400TCG/HF400TCCHC	1283	670	900	327	2/3	--
HF500TCG/HF500TCCHC	1503	670	900	398	2/4	--

EQUIPAMIENTO OPCIONAL / OPTIONAL EQUIPMENT

Cesta

Basket

CARTA DE COLORES ISLAS / COLORS CHART

GD



COMBI AS25





05

VITRINAS PASTELERÍA Y HELADOS

Pastry and gelato counter display cases



Serie / Series	Descripción / Description	Pag.
	Vitrina expositora para pastelería serie Lyon VLY <i>Lyon series pastry display cases</i>	324
	Vitrina expositora para pastelería serie Niza VNZ <i>Niza series pastry showcase</i>	334
	Vitrina expositora para pastelería serie Ámbar VBR <i>Ambar series pastry display cases</i>	342
	Vitrina de pastelería serie Onix en acero inoxidable VON <i>Onix series pastry display counter in stainless steel</i>	356

Serie / Series	Descripción / Description	Pag.
	Vitrina expositora para cafetería y pastelería serie Combo VCO <i>Combo range display case for bakery</i>	366
	Vitrinas de helados series coral y Aries VCB VAR <i>Coral and Aries series ice cream display counter</i>	370
	Carta de colores vitrinas pastelería CARTA DE COLORES <i>Pastry display counter color chart</i>	376

VLY

VITRINA EXPOSITORA PARA
PASTELERÍA SERIE LYON
LYON SERIES PASTRY
DISPLAY CASES

Etiqueta energética
Energy labelling



*(pag. 22)

MURALES
Vertical multideck display cases

SEMIMURALES
Lowmultideck display cases

VITRINAS SUPERMARKET
Refrigeration supermarket counters

ISLAS
Vertical multideck display cases

VITRINAS PASTELERÍA Y HELADOS
Pastry and gelato counter display cases

HORECA
Horeca

VLY

Vitrina expositora para pastelería serie Lyon

Lyon range pastry display cases



Modelos disponibles

- VLY refrigerado cristal alto
- VLYLG refrigerado cristal bajo
- VLYB Bombones y chocolates
- VLYV neutro con estructura de cristales alta
- VLYBMS Caliente para exposición de cubetas gastronorm
- VLYM muebles caja

Available models

- High glass refrigerated
- Low glass refrigerated
- Chocolates
- High glass neutral
- Gastronorm hot product
- Counter case series



Flexibilidad de implantación que te permiten combinar los diferentes tipos de venta dentro de un mismo lineal.

Flexibility of layout to combine different types of sales within the same line



Exposición de productos refrigerados, productos calientes y para temperatura ambiente

Display of refrigerated, hot and ambient products



La gama modular para pastelería

The modular range of pastry display cases

Listo

Fres

Menús y platos listos para calentar

LA COCINA
Menús
a tu servicio

Cocina

Nuestros cocineros elaboran
diversos platos deliciosos.

4,00

3,99 5,99

1,99

1,99

1,99

1,99

atx infrico

MURALES
Vertical multideck display cases

SEMIMURALES
Lowmultideck display cases

VITRINAS SUPERMARKET
Refrigeration supermarket counters

ISLAS
Vertical multideck display cases

VITRINAS PASTELERÍA Y HELADOS
Pastry and gelato counter display cases

HORECA
Horeca



VLY | VLY

PASTELERÍA
PASTRY



El estante es opcional
The shelf is optional

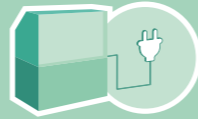

Enchufable / Plug in

DIMENSIONES / DIMENSIONS

- Medidas / measure
 ☛ 900 x 1304 x ** L (mm)
 Longitud / length
 ☛ [**L] = 998 / 1310 / 1622 / 1935 / 2560 mm.
 Exposición / Exhibition
 ☛ 636 mm.
 Espesor laterales / Side thickness
 ☛ 30 mm.

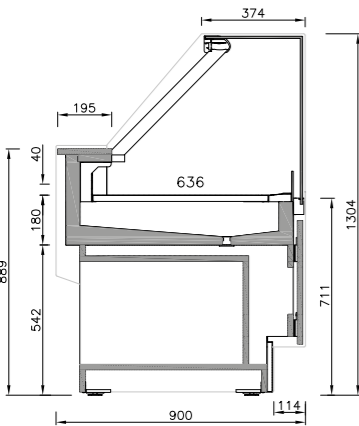

Sección comercial
Commercial section

CARACTERÍSTICAS

Vitrina modular de pastelería con grupo incorporado R290. Alta capacidad y amplio plano de exposición. Sistema de refrigeración ventilado. Módulos sin reserva refrigerada. Vidrios frontales abatibles para un cómodo acceso a la limpieza. Cristales templados. Estructura y soporte de cristales en periferia de aluminio anodizado. Encimera de trabajo en Quartz Compac Blanco. Plano de exposición en acero inoxidable AISI 304. Aislamiento de poliuretano inyectado a alta presión libre de CFC's con densidad de 40 Kg/m³. Zócalo en acero inoxidable AISI 304. Decoración frontal y laterales en DM hidrófugo lacado de alta resistencia. Control electrónico. Bandeja evaporativa en acero inoxidable. Desescarche automático. Equipamiento de alta eficiencia:
 ☛ Iluminación LED 2700K blanco cálido en exposición.
 ☛ Iluminación LED 2700K blanco cálido decorativa.
 ☛ Ventiladores de bajo consumo en la refrigeración.

MAIN FEATURES

R290 Plug in modular pastry display case. High capacity and large exposure plane. Ventilated cooling system. Modules without refrigerated reserve. Folding front glasses for easy access to cleaning. Tempered glasses. Structure and support of glasses in anodized aluminium profile. Worktop in White Quartz Compac. Plan of exhibition in stainless steel AISI 304. Polyurethane insulation injected at high pressure free of CFC's with a density of 40 Kg / m³. Socket in AISI 304 stainless steel. Front decoration and sides in DM water-repellent lacquered high resistance. Electronic control. Evaporative tray in stainless steel. Automatic defrosting. High efficiency equipment:
 ☛ LED lighting 2700K warm white on exposure.
 ☛ Decorative LED lighting 2700K warm white.
 ☛ Low consumption cooling fans.

RANGO DE TEMPERATURA ISO23953 / TEMPERATURE RANGE ISO23953

Tª Aplicación / Application Tª
+4°C / +8°C

Clase climática 3 / Climatic class 3
☛ 25°C / 60% HR

DATOS ELÉCTRICOS / ELECTRICAL DATA

230 V / 50 Hz

REFRIGERANTE

Propano
☛ R-290

REFRIGERANT

Propane
☛ R-290

DATOS MERCHANDISING [x metro] / MERCHANDISING DATA [x meter]

MODELOS DISPONIBLES AVAILABLE MODELS	Longitud Lenght mm	Longitud total Total lenght mm	TDA/m m ²	Área refrigerada Refrigerated Area m ²	Volumen refrigerado Refrigerated volume litros	LED	Estantes Shelves
VLY09	938	998	0,56	0,60	72,00	Si	1 OPC
VLY12	1250	1310	0,75	0,80	96,00	Si	1 OPC
VLY15	1562	1622	0,94	1,00	120,00	Si	1 OPC
VLY18	1875	1935	1,12	1,20	144,00	Si	1 OPC
VLY25	2500	2560	1,50	1,60	192,00	Si	1 OPC

EQUIPAMIENTO OPCIONAL / OPTIONAL EQUIPMENT

Puertas traseras nocturnas Night back doors	Estante adicional Additional shelf	Ruedas Wheels
--	---------------------------------------	------------------



VLY | VLY LG

PASTELERÍA
PASTRY

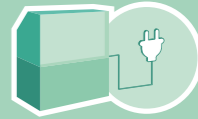

Enchufable / Plug in

DIMENSIONES / DIMENSIONS

- Medidas / measure
 ☛ 900 x 1060 x ** L (mm)
 Longitud / length
 ☛ [**L] = 998 / 1310 / 1622 / 1935 / 2560 mm.
 Exposición / Exhibition
 ☛ 636 mm.
 Espesor laterales / Side thickness
 ☛ 30 mm.

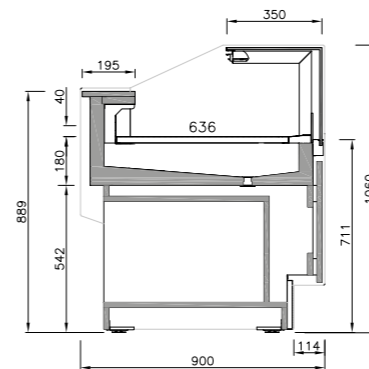

Sección comercial
Commercial section

CARACTERÍSTICAS

Vitrina modular de pastelería cristal bajo y grupo incorporado R290. Alta capacidad y amplio plano de exposición. Sistema de refrigeración ventilado. Módulos sin reserva refrigerada. Vidrios frontales abatibles para un cómodo acceso a la limpieza. Cristales templados. Estructura y soporte de cristales en periferia de aluminio anodizado. Encimera de trabajo en Quartz Compac Blanco. Plano de exposición en acero inoxidable AISI 304. Aislamiento de poliuretano inyectado a alta presión libre de CFC's con densidad de 40 Kg/m³. Zócalo en acero inoxidable AISI 304. Decoración frontal y laterales en DM hidrófugo lacado de alta resistencia. Control electrónico. Bandeja evaporativa en acero inoxidable. Desescarche automático. Equipamiento de alta eficiencia:
 ☛ Iluminación LED 2700K blanco cálido en exposición.
 ☛ Iluminación LED 2700K blanco cálido decorativa.
 ☛ Ventiladores de bajo consumo en la refrigeración.

MAIN FEATURES

R290 Plug in modular pastry low glass display case. High capacity and large exposure plane. Ventilated cooling system. Modules without refrigerated reserve. Folding front glasses for easy access to cleaning. Tempered glasses. Structure and support of glasses in anodized aluminium profile. Worktop in White Quartz Compac. Plan of exhibition in stainless steel AISI 304. Polyurethane insulation injected at high pressure free of CFC's with a density of 40 Kg / m³. Socket in AISI 304 stainless steel. Front decoration and sides in DM water-repellent lacquered high resistance. Electronic control. Evaporative tray in stainless steel. Automatic defrosting. High efficiency equipment:
 ☛ LED lighting on exposure.
 ☛ Decorative LED lighting.
 ☛ Low consumption cooling fans.

RANGO DE TEMPERATURA ISO23953 / TEMPERATURE RANGE ISO23953

Tª Aplicación / Application Tª
+4°C / +8°C

Clase climática 3 / Climatic class 3
☛ 25°C / 60% HR

DATOS ELÉCTRICOS / ELECTRICAL DATA

230 V / 50 Hz

REFRIGERANTE

Propano
☛ R-290

REFRIGERANT

Propane
☛ R-290

DATOS MERCHANDISING [x metro] / MERCHANDISING DATA [x meter]

MODELOS DISPONIBLES AVAILABLE MODELS	Longitud Lenght mm	Longitud total Total lenght mm	TDA/m m ²	Área refrigerada Refrigerated Area m ²	Volumen refrigerado Refrigerated volume litros	LED	Estantes Shelves
VLY09LG	938	998	0,67	0,59	164,00	Si	--
VLY12LG	1250	1310	0,89	0,79	164,00	Si	--
VLY15LG	1562	1622	1,11	0,98	273,00	Si	--
VLY18LG	1875	1935	1,33	1,18	328,00	Si	--
VLY25LG	2500	2560	1,50	1,58	395,00	Si	--

EQUIPAMIENTO OPCIONAL / OPTIONAL EQUIPMENT

Puertas traseras nocturnas Night back doors	Ruedas Wheels
--	------------------



VLY | VLY B

PASTELERÍA
PASTRY

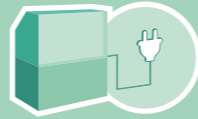

Enchufable / Plug in

DIMENSIONES / DIMENSIONS

Medidas / measure

✦ 900 x 1060 x 1310 mm.

Exposición / Exhibition

✦ 636 (320) mm.

Espesor laterales / Side thickness

✦ 30 mm.

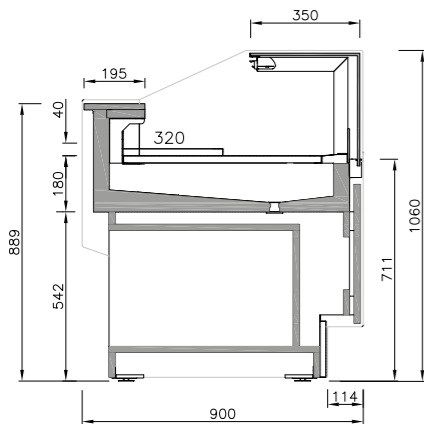

Sección comercial
Commercial section

CARACTERÍSTICAS

Vitrina modular de bombones con grupo incorporado R290 y control de humedad. Alta capacidad y amplio plano de exposición. Sistema de refrigeración ventilado. Módulos sin reserva refrigerada. Vidrios frontales abatibles para un cómodo acceso a la limpieza. Cristales templados. Estructura y soporte de cristales en perfilería de aluminio anodizado. Encimera de trabajo en Quartz Compac Blanco. Plano de exposición en acero inoxidable AISI 304. Aislamiento de poliuretano inyectado a alta presión libre de CFC's con densidad de 40 Kg/m³. Zócalo en acero inoxidable AISI 304. Decoración frontal y laterales en DM hidrófugo lacado de alta resistencia. Control electrónico. Bandeja evaporativa en acero inoxidable. Desescarche automático. Equipamiento de alta eficiencia:

- ✦ Iluminación LED 2700K blanco cálido en exposición.
- ✦ Iluminación LED 2700K blanco cálido decorativa.
- ✦ Ventiladores de bajo consumo en la refrigeración.

MAIN FEATURES

Plug in modular pastry display case. High capacity and large exposure plane. Ventilated cooling system. Modules without refrigerated reserve. Folding front glasses for easy access to cleaning. Tempered glasses. Structure and support of glasses in anodized aluminium profile. Worktop in White Quartz Compac. Plan of exhibition in stainless steel AISI 304. Polyurethane insulation injected at high pressure free of CFC's with a density of 40 Kg / m³. Socket in AISI 304 stainless steel. Front decoration and sides in DM water-repellent lacquered high resistance. Electronic control. Evaporative tray in stainless steel. Automatic defrosting. High efficiency equipment:

- ✦ LED lighting 2700K warm white on exposure.
- ✦ Decorative LED lighting 2700K warm white.
- ✦ Low consumption cooling fans.

RANGO DE TEMPERATURA ISO23953 / TEMPERATURE RANGE ISO23953

Tª Aplicación / Application Tª
+7°C / +12°C

Clase climática 3 / Climatic class 3

✦ 25°C / 60% HR

DATOS ELÉCTRICOS / ELECTRICAL DATA

230 V / 50 Hz

REFRIGERANTE

Propano
✦ R-290

REFRIGERANT

Propane
✦ R-290

DATOS MERCHANDISING [x metro] / MERCHANDISING DATA [x meter]

MODELOS DISPONIBLES AVAILABLE MODELS	Longitud Lenght mm	Longitud total Total lenght mm	TDA/m m ²	Área refrigerada Refrigerated Area m ²	Volumen refrigerado Refrigerated volume litros	LED	Estantes Shelves
VLY12B	1250	1310	0,75	0,80	79,50	Si	--

EQUIPAMIENTO OPCIONAL / OPTIONAL EQUIPMENT

Ruedas

Wheels



VLY | VLY BMS

+65°C



Caliente / Hot product

DIMENSIONES / DIMENSIONS

Medidas / measure

✦ 900 x 1304 x ** L (mm)

Longitud / length

✦ [**L] = 1310/1622 mm.

Exposición / Exhibition

✦ 500 mm.

Espesor laterales / Side thickness

✦ 30 mm.

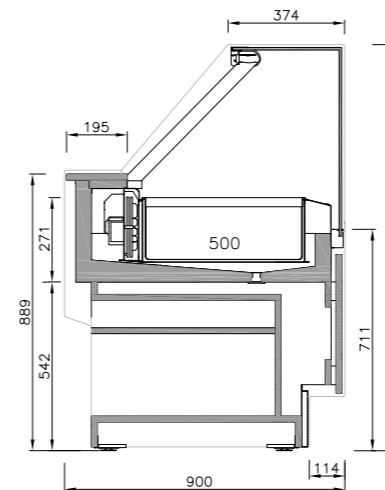

Sección comercial
Commercial section

CARACTERÍSTICAS

Vitrina modular ventilada para la exposición de productos calientes. Alta capacidad para cubetas gastronorm. Módulos sin reserva refrigerada. Vidrios frontales abatibles para un cómodo acceso a la limpieza. Cristales templados. Estructura y soporte de cristales en perfilería de aluminio anodizado. Encimera de trabajo en Quartz Compac Blanco. Plano de exposición en acero inoxidable AISI 304. Aislamiento de poliuretano inyectado a alta presión libre de CFC's con densidad de 40 Kg/m³. Zócalo en acero inoxidable AISI 304. Decoración frontal y laterales en DM hidrófugo lacado de alta resistencia. Control electrónico y termostato de seguridad. Equipamiento de alta eficiencia:

- ✦ Iluminación LED en exposición.
- ✦ Iluminación LED decorativa.

MAIN FEATURES

Modular display case ventilated for the exhibition of hot products. High capacity for Gastronorm buckets. Modules without refrigerated reserves. Folding front glasses for easy access to cleaning. Tempered glass. Structure and support of glasses in anodized aluminium profile. Worktop in White Quartz Compac. Exposure plan in stainless steel AISI304. High injected polyurethane insulation free pressure of CFC's with density 40 Kg / m³. Socket in AISI 304 stainless steel. Front decoration and sides in DM water-repellent lacquered high resistance. Electronic control and safety thermostat. High efficiency equipment:

- ✦ LED lighting on display.
- ✦ Decorative LED lighting.

RANGO DE TEMPERATURA ISO23953 / TEMPERATURE RANGE ISO23953

Tª Aplicación / Application Tª
+55°C / +60°C

Clase climática 3 / Climatic class 3

✦ 25°C / 60% HR

DATOS ELÉCTRICOS / ELECTRICAL DATA

230 V / 50 Hz

DATOS MERCHANDISING [x metro] / MERCHANDISING DATA [x meter]

MODELOS DISPONIBLES AVAILABLE MODELS	Longitud Lenght mm	Longitud total Total lenght mm	TDA/m m ²	Área refrigerada Refrigerated Area m ²	Volumen refrigerado Refrigerated volume litros	LED	Estantes Shelves
VLY12BMS	1250	1310	0,73	0,63	126,00	Si	--
VLY15BMS	1562	1622	0,91	0,78	156,00	Si	--

EQUIPAMIENTO OPCIONAL / OPTIONAL EQUIPMENT

Puertas traseras nocturnas

Night back doors

Cubetas gastronorm

Gastronorm buckets

Ruedas

Wheels



VLY | VLY V

NEUTRO



Neutro / Neutral

DIMENSIONES / DIMENSIONS

- Medidas / measure
 ✦ 900 x 1537 x ** L (mm)
 Longitud / Length
 ✦ 998 / 1310 mm.
 Espesor lateral / End panels thickness
 ✦ 30 mm.

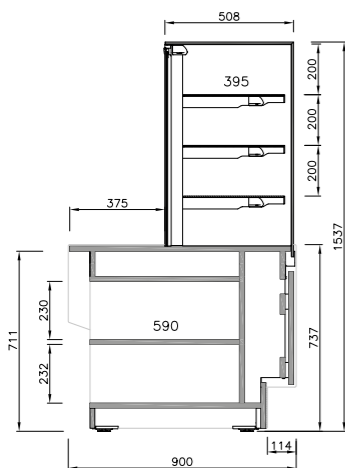

Sección comercial
Commercial section

CARACTERÍSTICAS

Vitrina modular neutra de panadería y pastelería. Alta capacidad con 3 estantes de cristal. Vidrios frontales abatibles para un cómodo acceso a la limpieza. Cristales templados. Estructura y soporte de cristales en perfilera de aluminio anodizado. Encimera de trabajo en Quartz Compac Blanco. Decoración inferior en acero inoxidable AISI304. Decoración frontal y laterales en DM hidrófugo lacado de alta resistencia. Puertas traseras correderas de cristal. Equipamiento de alta eficiencia:
 ✦ Iluminación LED 2700K blanco cálido en estantes.
 ✦ Iluminación LED 2700K blanco cálido decorativa.

MAIN FEATURES

Ambient bakery and pastry display case. High capacity with 3 glass shelves. Folding front glasses for easy access to cleaning. Tempered glass. Structure and support of glasses in anodized aluminium profile. Worktop in White Quartz Compac. Decoración inferior en acero inoxidable AISI304. Front decoration and sides in DM water-repellent lacquered high resistance. Rear sliding glass doors. High efficiency equipment:
 ✦ LED lighting 2700K warm white on shelves.
 ✦ Decorative LED lighting 2700K warm white.

DATOS ELÉCTRICOS / ELECTRICAL DATA

230 V / 50 Hz

DATOS MERCHANDISING [x metro] / MERCHANDISING DATA [x meter]

MODELOS DISPONIBLES AVAILABLE MODELS	Longitud Length mm	Longitud total Total length mm	TDA/m m ²	Área refrigerada Refrigerated Area m ²	Volumen refrigerado Refrigerated volume litros	LED	Estantes Shelves
VLY09V	938	998	1,04	1,48	222,30	Si	--
VLY12V	1250	1310	1,39	1,98	296,25	Si	--

EQUIPAMIENTO OPCIONAL / OPTIONAL EQUIPMENT

- Ruedas
Wheels



DIMENSIONES / DIMENSIONS

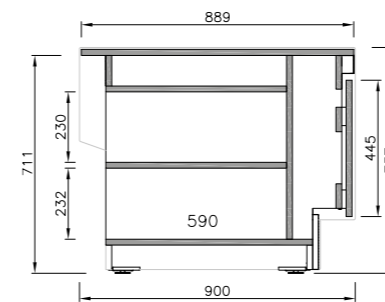

Sección comercial modelo M
M model commercial section

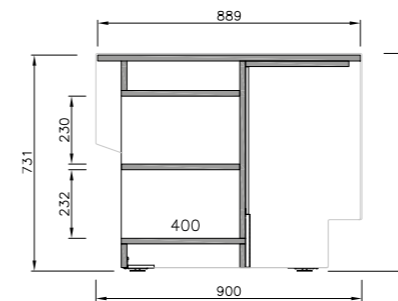

Sección comercial modelo MHD
MHD model commercial section

CARACTERÍSTICAS

Encimera de trabajo en Quartz compac Blanco. Bancada en madera estratificada melaminada. Decoración frontal y laterales en DM hidrófugo lacado de alta resistencia. Cuerpo y estantes traseros en madera estratificada melaminada. Iluminación LED decorativa.

MAIN FEATURES

Worktop in White Quartz Compac. Stratified melamine wood bench. Front decoration and sides in DM water-repellent lacquered high resistance. Casing and rear shelves in stratified melamine wood. Decorative LED lighting.

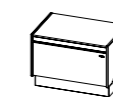

VLY 9 M
938 x 900 x 745 mm.

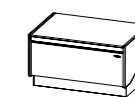

VLY 12 M
1250 x 900 x 745 mm.

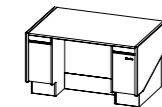

VLY 12 MHD
1250 x 900 x 745 mm.

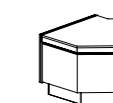

VLY 45 AAM
1035 x 900 x 745 mm.

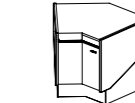

VLY 45 ACM
1295 x 900 x 745 mm.



VLY 90 AAM
1855 x 900 x 745 mm.

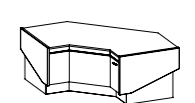

VLY 90 ACM
2325 x 900 x 745 mm.



VNZ

VITRINA EXPOSITORA PARA
PASTELERÍA SERIE NIZA
NIZA SERIES PASTRY
SHOWCASE

Luxury Niza

Infrico

Etiqueta energética
Energy labelling



*(pag. 22)

MURALES
Vertical multideck display cases

SEMIMURALES
Lowmultideck display cases

VITRINAS SUPERMARKET
Refrigeration supermarket counters

ISLAS
Vertical multideck display cases

VITRINAS PASTELERÍA Y HELADOS
Pastry and gelato counter display cases

HORECA
Horeca

VNZ

Vitrina expositora para pastelería serie Niza

Niza range pastry display cases

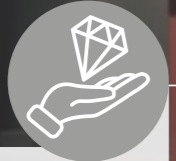

La joyería ha llegado a la pastelería.

Jewellery has arrived in the patisserie ambient



Modelos disponibles

- VNZ refrigerado
- VNZB Bombones y chocolates
- VNZHT exposición plana caliente
- VLYDT Doble temperatura (frio o calor)
- VNZM muebles caja

Available models

- Refrigerated
- Chocolates
- Hot product
- Double temperatura (cold and hot)
- Counter case series



Exposición de productos refrigerados y productos calientes

Display of refrigerated and hot products



Flexibilidad de implantación que te permiten combinar los diferentes tipos de venta dentro de un mismo lineal.

Flexibility of layout to combine different types of sales within the same line



VNZ | VNZ

PASTELERÍA PASTRY

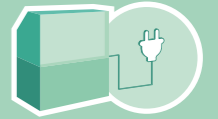

Enchufable / Plug in

DIMENSIONES / DIMENSIONS

- Medidas / measure
 - ✦ 915 x 1037 x ** L (mm)
- Longitud / length
 - ✦ [**L] = 978 / 1290 / 1602 / 1915 mm.
- Exposición / Exhibition
 - ✦ 636 mm.
- Espesor laterales / Side thickness
 - ✦ 20 mm.

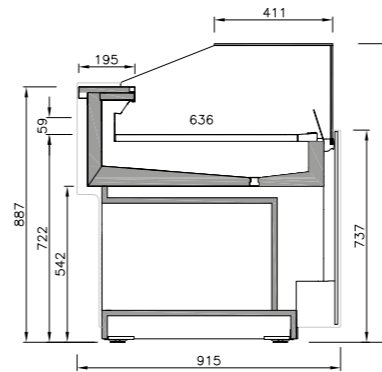

Sección comercial
Commercial section

CARACTERÍSTICAS

- Vitrina de pastelería con grupo incorporado R290.
- Alta capacidad y amplio plano de exposición.
- Sistema de refrigeración ventilado.
- Módulos sin reserva refrigerada.
- Vidrios frontales templados.
- Encimera de trabajo en acero inoxidable AISI304.
- Plano de exposición en acero inoxidable AISI304.
- Aislamiento de poliuretano inyectado a alta presión libre de CFC's con densidad de 40 Kg/m³.
- Decoración frontal y laterales en DM hidrófugo lacado de alta resistencia.
- Control electrónico.
- Bandeja evaporativa en acero inoxidable
- Desescarche automático.
- Equipamiento de alta eficiencia:
 - ✦ Iluminación LED 2700K blanco cálido en exposición.
 - ✦ Ventiladores electrónicos de bajo consumo en la refrigeración.

MAIN FEATURES

- R290 Plug in pastry display case.
- High capacity and wide exposure plan
- Ventilated cooling system.
- Modules without refrigerated reserves.
- Tempered front glasses.
- Worktop in AISI304 stainless steel.
- Exposure plan in stainless steel AISI304.
- Polyurethane insulation injected at high pressure free of CFC's with a density of 40 Kg / m³.
- Front decoration and sides in DM water-repellent lacquered high resistance.
- Electronic control.
- Evaporative tray in stainless steel.
- High efficiency equipment:
 - ✦ LED lighting 2700K warm white on exposure.
 - ✦ Electronic fans with low consumption in refrigeration.

RANGO DE TEMPERATURA ISO23953 / TEMPERATURE RANGE ISO23953

Tª Aplicación / Application Tª
+4°C / +8°C

Clase climática 3 / Climatic class 3
✦ 25°C / 60% HR

REFRIGERANTE

Propano
✦ R-290

REFRIGERANT

Propane
✦ R-290

DATOS ELÉCTRICOS / ELECTRICAL DATA

230 V / 50 Hz

DATOS MERCHANDISING [x metro] / MERCHANDISING DATA [x meter]

MODELOS DISPONIBLES AVAILABLE MODELS	Longitud Length mm	Longitud total Total length mm	TDA/m m ²	Área refrigerada Refrigerated Area m ²	Volumen refrigerado Refrigerated volume litros	LED	Estantes Shelves
VNZ09	938	978	0,56	0,60	72,00	Si	--
VNZ12	1250	1290	0,74	0,80	96,00	Si	--
VNZ15	1562	1602	0,93	1,00	120,00	Si	--
VNZ18	1875	1915	1,11	1,20	144,00	Si	--

EQUIPAMIENTO OPCIONAL / OPTIONAL EQUIPMENT

Ruedas
Wheels

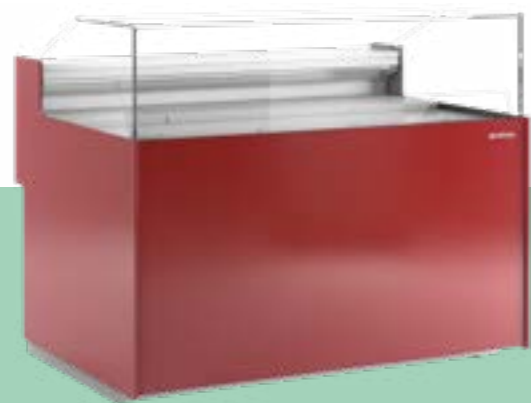

VNZ | VNZ B

PASTELERÍA
PASTRY

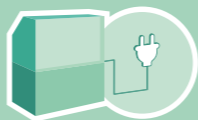

Enchufable / Plug in

DIMENSIONES / DIMENSIONS

Medidas / measure

✦ 915 x 1037 x 1290 mm.

Exposición / Exhibition

✦ 636 mm.

Espesor laterales / Side thickness

✦ 20 mm.

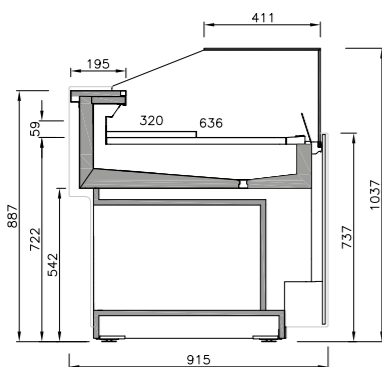

Sección comercial
Commercial section

CARACTERÍSTICAS

Vitrina de bombones con grupo incorporado R290 y control de humedad.
Alta capacidad y amplio plano de exposición.
Sistema de refrigeración ventilado.
Módulos sin reserva refrigerada.
Vidrios frontales templados.
Encimera de trabajo en acero inoxidable AISI304.
Plano de exposición en acero inoxidable AISI304.
Aislamiento de poliuretano inyectado a alta presión libre de CFC's con densidad de 40 Kg/m³.
Decoración frontal y laterales en DM hidrófugo lacado de alta resistencia.
Control electrónico.
Bandeja evaporativa en acero inoxidable.
Desescarche automático.
Control de humedad.
Equipamiento de alta eficiencia:
✦ Iluminación LED 2700K blanco cálido en exposición
✦ Ventiladores electrónicos de bajo consumo en la refrigeración.

RANGO DE TEMPERATURA ISO23953 / TEMPERATURE RANGE ISO23953

Tª Aplicación / Application Tª
+4°C / +8°C

Clase climática 3 / Climatic class 3

✦ 25°C / 60% HR

REFRIGERANTE

Propano
✦ R-290

MAIN FEATURES

R290 Plug in chocolate display case and humidity control.
High capacity and wide exposure plan
Ventilated cooling system.
Modules without refrigerated reserves.
Tempered front glasses.
Worktop in AISI304 stainless steel.
Exposure plan in stainless steel AISI304.
Polyurethane insulation injected at high pressure free of CFC's with a density of 40 Kg / m³.
Front decoration and sides in DM water-repellent lacquered high resistance.
Electronic control.
Evaporative tray in stainless steel.
Automatic defrosting.
High efficiency equipment:
✦ LED lighting 2700K warm white on exposure.
✦ Electronic fans with low consumption in refrigeration.

DATOS ELÉCTRICOS / ELECTRICAL DATA

230 V / 50 Hz

DATOS MERCHANDISING [x metro] / MERCHANDISING DATA [x meter]

MODELOS DISPONIBLES AVAILABLE MODELS	Longitud Lenght mm	Longitud total Total lenght mm	TDA/m m ²	Área refrigerada Refrigerated Area m ²	Volumen refrigerado Refrigerated volume litros	LED	Estantes Shelves
VNZ12B	1250	1290	0,74	0,80	47,70	Si	--

EQUIPAMIENTO OPCIONAL / OPTIONAL EQUIPMENT

Ruedas

Wheels



VNZ | VNZ DT

PASTELERÍA
Y CALIENTE
PASTRY AND
HOT PRODUCT

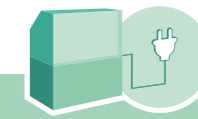

Enchufable / Plug in



Caliente / Hot product

DIMENSIONES / DIMENSIONS

Medidas / measure

✦ 915 x 1037 x ** L (mm)

Longitud / length

✦ [**L] = 978 / 1290 / 1602 / 1915 mm.

Exposición / Exhibition

✦ 636 mm.

Espesor laterales / Side thickness

✦ 20 mm.

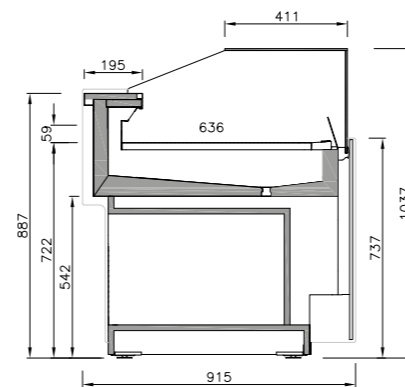

Sección comercial
Commercial section

CARACTERÍSTICAS

Vitrina de doble temperatura para productos calientes o refrigerados.
Alta capacidad y amplio plano de exposición.
Sistema de refrigeración ventilado.
Módulos sin reserva refrigerada.
Vidrios frontales templados.
Encimera de trabajo en acero inoxidable AISI304.
Plano de exposición en acero inoxidable AISI304.
Aislamiento de poliuretano inyectado a alta presión libre de CFC's con densidad de 40 Kg/m³.
Decoración frontal y laterales en DM hidrófugo lacado de alta resistencia.
Control electrónico.
Bandeja evaporativa en acero inoxidable.
Desescarche automático.
Equipamiento de alta eficiencia:
✦ Iluminación LED 2700K blanco cálido en exposición.
✦ Ventiladores electrónicos de bajo consumo en la refrigeración.

RANGO DE TEMPERATURA ISO23953 / TEMPERATURE RANGE ISO23953

Tª Aplicación / Application Tª
+4°C / +8°C

Tª Aplicación Calor / Hot application Tª
+40°C / +50°C

Clase climática 3 / Climatic class 3

✦ 25°C / 60% HR

REFRIGERANTE

Propano
✦ R-290

REFRIGERANT

Propane
✦ R-290

DATOS ELÉCTRICOS / ELECTRICAL DATA

230 V / 50 Hz

DATOS MERCHANDISING [x metro] / MERCHANDISING DATA [x meter]

MODELOS DISPONIBLES AVAILABLE MODELS	Longitud Lenght mm	Longitud total Total lenght mm	TDA/m m ²	Área refrigerada Refrigerated Area m ²	Volumen refrigerado Refrigerated volume litros	LED	Estantes Shelves
VNZ09DT	938	978	0,56	0,60	72,00	Si	--
VNZ12DT	1250	1290	0,74	0,80	96,00	Si	--
VNZ15DT	1562	1602	0,93	1,00	120,00	Si	--
VNZ18DT	1875	1915	1,11	1,20	144,00	Si	--

EQUIPAMIENTO OPCIONAL / OPTIONAL EQUIPMENT

Ruedas

Wheels



VNZ | VNZ HT

CALIENTE
HOT PRODUCT



Caliente / Hot product

DIMENSIONES / DIMENSIONS

- Medidas / measure
 ✦ 915 x 1037 x ** L (mm)
 Longitud / length
 ✦ [**L] = 978 / 1290 / 1602 / 1915 mm.
 Exposición / Exhibition
 ✦ 636 mm.
 Espesor laterales / Side thickness
 ✦ 20 mm.

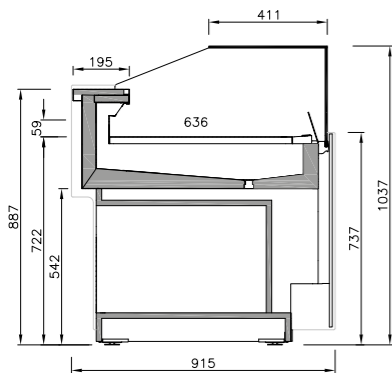

Sección comercial
Commercial section

CARACTERÍSTICAS

- Vitrina ventilada para la exposición de productos calientes.
 Alta capacidad y amplio plano de exposición.
 Vidrios frontales templados.
 Encimera de trabajo en acero inoxidable AISI304.
 Plano de exposición de placa cerámica con resistencia.
 Aislamiento de poliuretano inyectado a alta presión libre de CFC's con densidad de 40 Kg/m3.
 Decoración frontal y laterales en DM hidrófugo lacado de alta resistencia.
 Control electrónico y termostato de seguridad.
 Equipamiento de alta eficiencia:
 ✦ Iluminación LED en exposición
 ✦ Ventiladores electrónicos de bajo consumo.

MAIN FEATURES

- Display case ventilated for hot products.
 High capacity and wide exposure plan
 Ventilated cooling system.
 Tempered front glasses.
 Worktop in AISI304 stainless steel.
 Exposure plan of ceramic plate with heater.
 Polyurethane insulation injected at high pressure free of CFC's with a density of 40 Kg / m3.
 Front decoration and sides in DM water-repellent lacquered high resistance.
 Electronic control and safety thermostat
 High efficiency equipment:
 ✦ LED lighting on exposure.
 ✦ Electronic fans with low consumption.

RANGO DE TEMPERATURA ISO23953 / TEMPERATURE RANGE ISO23953

Tª Aplicación / Application Tª
 +40°C / +50°C

Clase climática 3 / Climatic class 3
 ✦ 25°C / 60% HR

DATOS ELÉCTRICOS / ELECTRICAL DATA

230 V / 50 Hz

DATOS MERCHANDISING [x metro] / MERCHANDISING DATA [x meter]

MODELOS DISPONIBLES AVAILABLE MODELS	Longitud Length mm	Longitud total Total length mm	TDA/m m²	Área refrigerada Refrigerated Area m²	Volumen refrigerado Refrigerated volume litros	LED	Estantes Shelves
VNZ09HT	938	978	0,56	0,60	72,00	Si	--
VNZ12HT	1250	1290	0,74	0,80	96,00	Si	--
VNZ15HT	1562	1602	0,93	1,00	120,00	Si	--
VNZ18HT	1875	1915	1,11	1,20	144,00	Si	--

EQUIPAMIENTO OPCIONAL / OPTIONAL EQUIPMENT

- Ruedas
Wheels



VNZ | VNZM MUEBLE CAJA COUNTER CASE SERIES

DIMENSIONES / DIMENSIONS

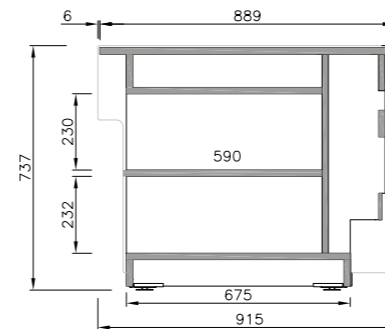

Sección comercial modelo M
M mode commercial section

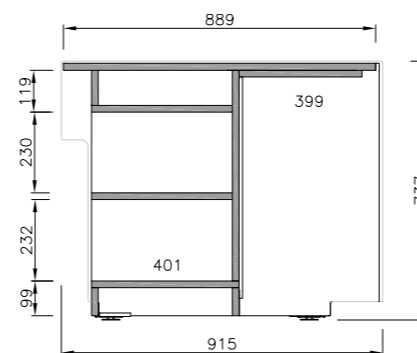

Sección comercial modelo MHD
MHD model commercial section

CARACTERÍSTICAS

- Encimera de trabajo en Quartz Compac Blanco.
 Bancada en madera estratificada melaminada.
 Decoración frontal y laterales en DM hidrófugo lacado de alta resistencia.
 Cuerpo y estantes traseros en madera estratificada melaminada.

MAIN FEATURES

- Worktop in White Quartz Compac.
 Stratified melamine wood bench.
 Front decoration and sides in DM water-repellent lacquered high resistance.
 Casing and rear shelves in stratified melamine wood.

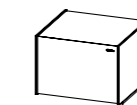

VNZ 9 M
938 x 915 x 740 mm.

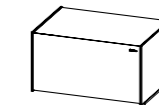

VNZ 12 M
1250 x 915 x 740 mm.

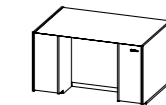

VNZ 12 MHD
1250 x 915 x 740 mm.

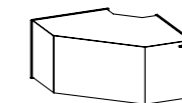

VNZ 90 AAM
1855 x 915 x 740 mm.

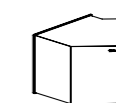

VNZ 45 AAM
1035 x 915 x 740 mm.

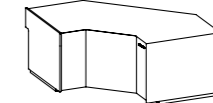

VNZ 90 ACM
2325 x 915 x 740 mm.

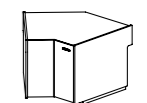

VNZ 45 ACM
1295 x 915 x 1040 mm.



VBR

VITRINA EXPOSITORA PARA
PASTELERÍA SERIE ÁMBAR
AMBAR SERIES PASTRY
DISPLAY CASES

MURALES
Vertical multideck display cases

SEMIMURALES
Lowmultideck display cases

VITRINAS SUPERMARKET
Refrigeration supermarket counters

ISLAS
Vertical multideck display cases

VITRINAS PASTELERÍA Y HELADOS
Pastry and gelato counter display cases

HORECA
Horeca

Etiqueta energética
Energy labelling



*(pag. 22)

VBR

Vitрина expositora para pastelería serie Ámbar

Ambar series pastry display cases



Modelos disponibles

- VBR PR refrigerado servicio tradicional cristal recto
- VBR R refrigerado servicio tradicional cristal curvo
- VBR SS refrigerado autoservicio
- VBR PHT caliente servicio tradicional cristal recto
- VBR HT caliente servicio tradicional cristal curvo
- VBR PDSHT doble servicio (tradicional y autoservicio) caliente cristal recto
- VBR PDS doble servicio (tradicional y autoservicio) refrigerado cristal recto
- VBR DS doble servicio (tradicional y autoservicio) refrigerado cristal curvo

Available models

Traditional refrigerated service straight glass

Traditional service refrigerated curve glass

Self-service refrigerated

Traditional refrigerated hot products straight glass

Traditional refrigerated hot products curve glass

Dual service (traditional and self-service) hot products straight glass

Dual service (traditional and self-service) refrigerated straight glass

Dual service (traditional and self-service) refrigerated curve glass



Flexibilidad de implantación que te permiten combinar los diferentes tipos de venta dentro de un mismo lineal.

Flexibility of layout to combine different types of sales within the same line



Dos diseños diferentes, con cristal recto y curvo, para integrar dentro de todas las áreas de venta



Two different designs, with straight and curved glass, to integrate into all sales areas

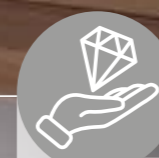

La gama modular para pastelería

The modular range of pastry display cases

con masa madre natural · Bollería y pastelería de obrador

a tu servicio

HECHO CON MASA MADRE NATURAL

100% SIN LACTOSA

NO NUNCA MAS TIEMPO

hacemos tro pan

Galleguina multiseñitas 15% harina de centeno 0,75

0,40

INFORMACIÓN ALIMENTARIA

MURALES Vertical multideck display cases

SEMIMURALES Lowmultideck display cases

VITRINAS SUPERMARKET Refrigerator supermarket counters

ISLAS Vertical multideck display cases

VITRINAS PASTELERÍA Y HELADOS Pastry and gelato counter display cases

HORECA Horeca

VBR | VBR PR

PASTELERÍA
PASTRY

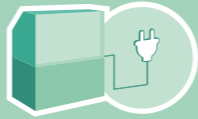

Enchufable / Plug in



DIMENSIONES / DIMENSIONS

- Medidas / measure**
 ☛ 806 x 1300 x ** L (mm)
- Longitud / length**
 ☛ [**L] = 978 / 1290 / 1915 mm.
- Estantes / Shelves**
 ☛ 275 / 375 mm.
- Exposición / Exhibition**
 ☛ 504 mm.
- Espesor laterales / Side thickness**
 ☛ 20 mm.

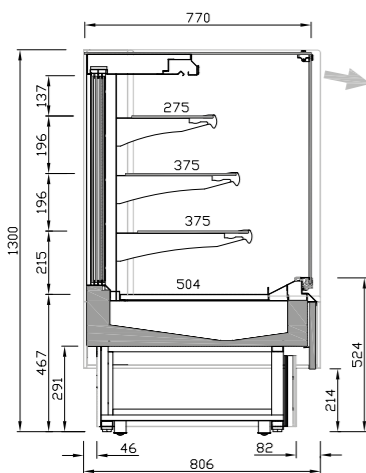

Sección comercial
Commercial section

CARACTERÍSTICAS

Vitrina refrigerada pastelería grupo incorporado servicio tradicional. Alta capacidad con 4 niveles de exposición. Sistema de refrigeración y condensación ventilados. Cristal frontal recto templado. Cristal frontal calefactado abatible. Puertas correderas traseras dobles. Módulos sin reserva refrigerada. Exposición interior en acero inoxidable AISI304. Estantes de cristal con perfilería de aluminio anodizado. Aislamiento de poliuretano inyectado a alta presión libre de CFC's con densidad de 40 Kg/m³. Decoración frontal en DM hidrófugo lacado de alta resistencia. Control electrónico. Bandeja evaporativa doble en acero inoxidable. Desescarche automático. Equipamiento de alta eficiencia:

- ☛ Iluminación LED blanco 6000K en exposición.
- ☛ Iluminación LED blanco 6000K en estantes.
- ☛ Iluminación LED blanco 6000K decorativa.

MAIN FEATURES

Plug in traditional service refrigerated pastry display case. High capacity with 4 exposure levels. Ventilated cooling and condensing system. Folding front tempered glass. Heated folding front glass. Modules without refrigerated reserves. Interior exhibition in stainless steel AISI304. Glass shelves with anodized aluminium profile. High injected polyurethane insulation free pressure of CFC's with density 40 Kg / m³. Front decoration in water-repellent DM high resistance lacquer. Electronic control. Evaporative tray in stainless steel. Automatic defrosting. High efficiency equipment:

- ☛ LED lighting 6000K cold white on exposure.
- ☛ LED lighting 6000K cold white on shelves.
- ☛ Decorative LED lighting 6000K cold white.

RANGO DE TEMPERATURA ISO23953 / TEMPERATURE RANGE ISO23953

Tª Aplicación / Application Tª
+4°C / +8°C

Clase climática 3 / Climatic class 3
 ☛ 25°C / 60% HR

REFRIGERANTE

Propano
 ☛ R-290

REFRIGERANT

Propane
 ☛ R-290

DATOS ELÉCTRICOS / ELECTRICAL DATA

230 V / 50 Hz

DATOS MERCHANDISING [x metro] / MERCHANDISING DATA [x meter]

MODELOS DISPONIBLES AVAILABLE MODELS	Longitud Lenght mm	Longitud total Total lenght mm	TDA/m m ²	Área refrigerada Refrigerated Area m ²	Volumen refrigerado Refrigerated volume litros	LED	Estantes Shelves
VBR09PR	938	978	1,35	1,41	274,00	Si	3
VBR12PR	1250	1290	1,80	1,88	365,00	Si	3
VBR18PR	1875	1915	2,70	2,81	548,00	Si	3

VBR | VBR R

PASTELERÍA
PASTRY

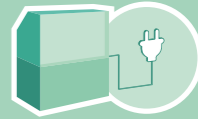

Enchufable / Plug in



DIMENSIONES / DIMENSIONS

- Medidas / measure**
 ☛ 806 x 1300 x ** L (mm)
- Longitud / length**
 ☛ [**L] = 978 / 1290 / 1915 mm.
- Estantes / Shelves**
 ☛ 275 / 375 mm.
- Exposición / Exhibition**
 ☛ 504 mm.
- Espesor laterales / Side thickness**
 ☛ 20 mm.

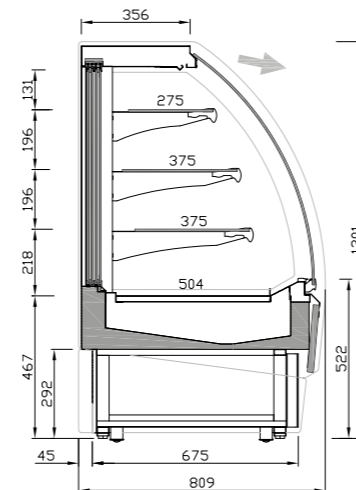

Sección comercial
Commercial section

CARACTERÍSTICAS

Vitrina refrigerada pastelería grupo incorporado servicio tradicional. Alta capacidad con 4 niveles de exposición. Sistema de refrigeración y condensación ventilados. Cristal frontal curvo templado. Puertas correderas traseras dobles. Módulos sin reserva refrigerada. Exposición interior en acero inoxidable AISI304. Estantes de cristal con perfilería de aluminio anodizado. Aislamiento de poliuretano inyectado a alta presión libre de CFC's con densidad de 40 Kg/m³. Decoración frontal en DM hidrófugo lacado de alta resistencia. Control electrónico. Bandeja evaporativa doble en acero inoxidable. Desescarche automático. Equipamiento de alta eficiencia:

- ☛ Iluminación LED blanco 6000K en exposición.
- ☛ Iluminación LED blanco 6000K en estantes.
- ☛ Iluminación LED blanco 6000K decorativa.

MAIN FEATURES

Plug in traditional service refrigerated pastry display case. High capacity with 4 exposure levels. Ventilated cooling and condensing system. Tempered curved front glass. Heated folding front glass. Modules without refrigerated reserves. Interior exhibition in stainless steel AISI304. Glass shelves with anodized aluminium profile. High injected polyurethane insulation free pressure of CFC's with density 40 Kg / m³. Front decoration in water-repellent DM high resistance lacquer. Electronic control. Evaporative tray in stainless steel. Automatic defrosting. High efficiency equipment:

- ☛ LED lighting 6000K cold white on exposure.
- ☛ LED lighting 6000K cold white on shelves.
- ☛ Decorative LED lighting 6000K cold white

RANGO DE TEMPERATURA ISO23953 / TEMPERATURE RANGE ISO23953

Tª Aplicación / Application Tª
+4°C / +8°C

Clase climática 3 / Climatic class 3
 ☛ 25°C / 60% HR

REFRIGERANTE

Propano
 ☛ R-290

REFRIGERANT

Propane
 ☛ R-290

DATOS ELÉCTRICOS / ELECTRICAL DATA

230 V / 50 Hz

DATOS MERCHANDISING [x metro] / MERCHANDISING DATA [x meter]

MODELOS DISPONIBLES AVAILABLE MODELS	Longitud Lenght mm	Longitud total Total lenght mm	TDA/m m ²	Área refrigerada Refrigerated Area m ²	Volumen refrigerado Refrigerated volume litros	LED	Estantes Shelves
VBR09R	938	978	1,35	1,40	274,00	Si	3
VBR12R	1250	1290	1,80	1,91	365,00	Si	3
VBR18R	1875	1915	2,70	2,87	584,00	Si	3

EQUIPAMIENTO OPCIONAL / OPTIONAL EQUIPMENT

Cristal frontal doble / Double frontal glass



VBR | VBR PHT

CALIENTE
HOT PRODUCT



Caliente / Hot product

DIMENSIONES / DIMENSIONS

- Medidas / measure**
 ✦ 806 x 1300 x ** L (mm)
Longitud / length
 ✦ [**L] = 978 / 1290 / 1915 mm.
Estantes / Shelves
 ✦ 375 mm.
Exposición / Exhibition
 ✦ 504 mm.
Espesor laterales / Side thickness
 ✦ 20 mm.

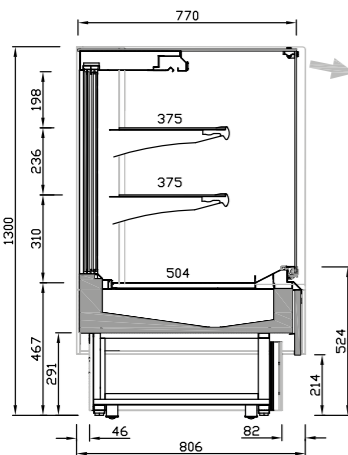

Sección comercial
Commercial section

CARACTERÍSTICAS

- Vitrina servicio tradicional para productos calientes.
 Alta capacidad con 3 niveles de exposición.
 Cristal frontal recto templado.
 Cristal frontal abatible.
 Puertas correderas traseras dobles.
 Exposición interior en acero inoxidable AISI304.
 Estantes de cristal con periferia de aluminio anodizado.
 Aislamiento de poliuretano inyectado a alta presión libre de CFC's con densidad de 40 Kg/m³.
 Decoración frontal en DM hidrófugo lacado de alta resistencia.
 Control electrónico y termostato de seguridad.
 Resistencia blindada y aleteada.
 Bandeja interior para aportar humedad.
 Termómetro interior.
 Equipamiento de alta eficiencia:
 ✦ Iluminación LED blanco 6000K en exposición.
 ✦ Iluminación LED blanco 6000K en estantes.
 ✦ Iluminación LED blanco 6000K decorativa.

MAIN FEATURES

- Traditional service display case for hot products.
 High capacity with 3 exposure levels.
 Straight front tempered glass.
 Folding front glass.
 Double rear sliding doors.
 Modules without refrigerated reserves.
 Interior exhibition in stainless steel AISI304.
 Glass shelves with anodized aluminium profile.
 High injected polyurethane insulation.
 free pressure of CFC's with density 40 Kg / m³.
 Front decoration in water-repellent DM high resistance lacquer.
 Electronic control and safety thermostat.
 Evaporative tray in stainless steel with regulated electric resistance.
 Reinforced heater.
 Internal tray to supply humidity.
 Inside thermometer.
 High efficiency equipment:
 ✦ LED lighting 6000K cold white on exposure.
 ✦ LED lighting 6000K cold white on shelves.
 ✦ Decorative LED lighting 6000K cold white.

RANGO DE TEMPERATURA ISO23953 / TEMPERATURE RANGE ISO23953

Tª Aplicación / Application Tª
 +55°C / +60°C

Clase climática 3 / Climatic class 3
 ✦ 25°C / 60% HR

DATOS ELÉCTRICOS / ELECTRICAL DATA

230 V / 50 Hz

DATOS MERCHANDISING [x metro] / MERCHANDISING DATA [x meter]

MODELOS DISPONIBLES AVAILABLE MODELS	Longitud Length mm	Longitud total Total length mm	TDA/m m ²	Área refrigerada Refrigerated Area m ²	Volumen refrigerado Refrigerated volume litros	LED	Estantes Shelves
VBR09PHT	938	978	2,69	2,10	309,00	Si	2
VBR12PHT	1250	1290	1,80	1,40	206,00	Si	2
VBR18PHT	1875	1915	1,80	1,40	206,00	Si	2



VBR | VBR HT

CALIENTE
HOT PRODUCT



Caliente / Hot product

DIMENSIONES / DIMENSIONS

- Medidas / measure**
 ✦ 806 x 1300 x ** L (mm)
Longitud / length
 ✦ [**L] = 978 / 1290 / 1915 mm.
Estantes / Shelves
 ✦ 375 mm.
Exposición / Exhibition
 ✦ 504 mm.
Espesor laterales / Side thickness
 ✦ 20 mm.

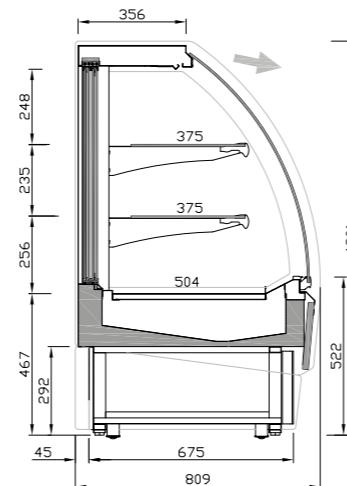

Sección comercial
Commercial section

CARACTERÍSTICAS

- Vitrina servicio tradicional para productos calientes.
 Alta capacidad con 3 niveles de exposición.
 Cristal frontal curvo templado.
 Cristal frontal abatible.
 Puertas correderas traseras dobles.
 Exposición interior en acero inoxidable AISI304.
 Estantes de cristal con periferia de aluminio anodizado.
 Aislamiento de poliuretano inyectado a alta presión libre de CFC's con densidad de 40 Kg/m³.
 Decoración frontal en DM hidrófugo lacado de alta resistencia.
 Control electrónico y termostato de seguridad.
 Resistencia blindada y aleteada.
 Bandeja interior para aportar humedad.
 Termómetro interior.
 Equipamiento de alta eficiencia:
 ✦ Iluminación LED blanco cálido 2700K en exposición.
 ✦ Iluminación LED blanco cálido 2700K en estantes.
 ✦ Iluminación LED blanco 6000K decorativa.

MAIN FEATURES

- Traditional service display case for hot products.
 High capacity with 3 levels of exposure.
 Tempered curved front glass.
 Folding front glass.
 Double rear sliding doors.
 Interior exhibition in stainless steel AISI304.
 Glass service with anodized aluminium profile.
 High injected polyurethane insulation free pressure of CFC's with density 40 Kg / m³.
 Front decoration in water-repellent DM high resistance lacquer.
 Electronic control and safety thermostat.
 Reinforced heater.
 Internal tray to supply humidity.
 Inside thermometer.
 High efficiency equipment:
 ✦ LED lighting 2700K warm white on exposure.
 ✦ LED lighting 2700K warm white on shelves.
 ✦ Decorative LED 6000K cold white lighting.

RANGO DE TEMPERATURA ISO23953 / TEMPERATURE RANGE ISO23953

Tª Aplicación / Application Tª
 +50°C / +60 °C

Clase climática 3 / Climatic class 3
 ✦ 25°C / 60% HR

DATOS ELÉCTRICOS / ELECTRICAL DATA

230 V / 50 Hz

DATOS MERCHANDISING [x metro] / MERCHANDISING DATA [x meter]

MODELOS DISPONIBLES AVAILABLE MODELS	Longitud Length mm	Longitud total Total length mm	TDA/m m ²	Área refrigerada Refrigerated Area m ²	Volumen refrigerado Refrigerated volume litros	LED	Estantes Shelves
VBR09HT	938	978	1,35	1,00	155,00	Si	2
VBR12HT	1250	1290	1,80	1,40	206,00	Si	2
VBR18HT	1875	1915	2,69	2,10	309,00	Si	2



VBR | VBR SS

PASTELERÍA
PASTRY

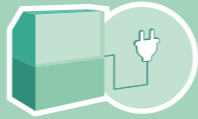

Enchufable / Plug in

DIMENSIONES / DIMENSIONS

Medidas / measure

☛ 806 x 1300 x ** L (mm)

Longitud / length

☛ [**L] = 665 / 978 / 1290 / 1915 mm.

Estantes / Shelves

☛ 275 / 375 mm.

Exposición / Exhibition

☛ 504 mm.

Espesor laterales / Side thickness

☛ 20 mm.

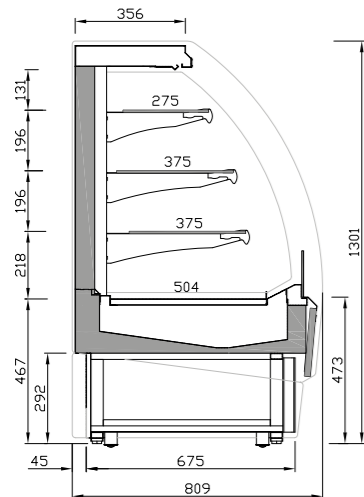

Sección comercial
Commercial section

CARACTERÍSTICAS

Vitrina refrigerada pastelería grupo incorporado autoservicio.
Alta capacidad con 4 niveles de exposición.
Sistema de refrigeración y condensación ventilados.
Frente display.
Módulos sin reserva refrigerada.
Exposición interior en acero inoxidable AISI 304.
Estantes de cristal con periferia de aluminio anodizado.
Aislamiento de poliuretano inyectado a alta presión libre de CFC's con densidad de 40 Kg/m³.
Decoración frontal en DM hidrófugo lacado de alta resistencia.
Cortina nocturna.
Control electrónico.
Bandeja evaporativa doble en acero inoxidable.
Desescarche automático.
Equipamiento de alta eficiencia:
☛ Iluminación LED blanco 6000K en exposición.
☛ Iluminación LED blanco 6000K en estantes.
☛ Iluminación LED blanco 6000K decorativa.

MAIN FEATURES

Plug in selfservice refrigerated pastry display case.
High capacity with 4 exposure levels.
Ventilated cooling and condensing system.
Front display.
Modules without refrigerated reserves.
Interior exhibition in stainless steel AISI304.
Glass shelves with anodized aluminium profile.
High injected polyurethane insulation free pressure of CFC's with density 40 Kg / m³.
Front decoration in water-repellent DM high resistance lacquer.
Night Curtain.
Electronic control.
Double evaporative tray in stainless steel.
Automatic defrosting.
High efficiency equipment:
☛ LED lighting 6000K cold white on exposure.
☛ LED lighting 6000K cold white on shelves.
☛ Decorative LED lighting 6000K cold white.

RANGO DE TEMPERATURA ISO23953 / TEMPERATURE RANGE ISO23953

Tª Aplicación / Application Tª
+4°C / +8°C

Clase climática 3 / Climatic class 3

☛ 25°C / 60% HR

REFRIGERANTE

Propano
☛ R-290

REFRIGERANT

Propane
☛ R-290

DATOS ELÉCTRICOS / ELECTRICAL DATA

230 V / 50 Hz

DATOS MERCHANDISING [x metro] / MERCHANDISING DATA [x meter]

MODELOS DISPONIBLES AVAILABLE MODELS	Longitud Lenght mm	Longitud total Total lenght mm	TDA/m m ²	Área refrigerada Refrigerated Area m ²	Volumen refrigerado Refrigerated volume litros	LED	Estantes Shelves
VBR06SS	625	665	0,59	0,90	182,00	Si	3
VBR09SS	938	978	0,88	1,40	274,00	Si	3
VBR12SS	1250	1290	1,17	1,90	365,00	Si	3
VBR18SS	1875	1915	1,76	2,80	548,00	Si	3



VBR | VBR DS

PASTELERÍA
PASTRY

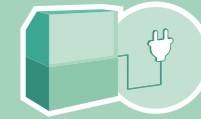

Enchufable / Plug in

DIMENSIONES / DIMENSIONS

Medidas / measure

☛ 806 x 1300 x ** L (mm)

Longitud / length

☛ [**L] = 978 / 1290 / 1915 mm.

Estantes / Shelves

☛ 275 / 375 mm.

Exposición / Exhibition

☛ 504 mm.

Espesor laterales / Side thickness

☛ 20 mm.

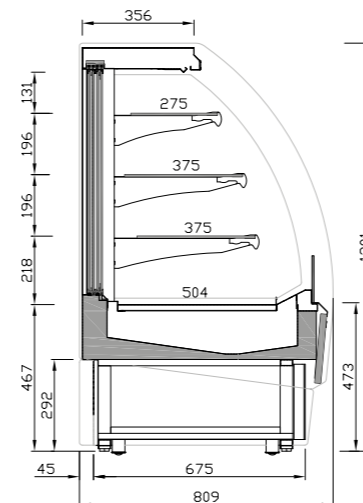

Sección comercial
Commercial section

CARACTERÍSTICAS

Vitrina refrigerada pastelería grupo incorporado doble servicio.
Alta capacidad con 4 niveles de exposición.
Sistema de refrigeración y condensación ventilados.
Frente display.
Puertas correderas traseras dobles.
Módulos sin reserva refrigerada.
Exposición interior en acero inoxidable AISI304.
Estantes de cristal con periferia de aluminio anodizado.
Aislamiento de poliuretano inyectado a alta presión libre de CFC's con densidad de 40 Kg/m³.
Cortina nocturna.
Decoración frontal en DM hidrófugo lacado de alta resistencia.
Control electrónico.
Bandeja evaporativa doble en acero inoxidable.
Desescarche automático.
Equipamiento de alta eficiencia:
☛ Iluminación LED blanco 6000K en exposición.
☛ Iluminación LED blanco 6000K en estantes.
☛ Iluminación LED blanco 6000K decorativa.

MAIN FEATURES

Plug in dual service refrigerated pastry display case.
High capacity with 3 levels of exposure.
Ventilated cooling and condensing system.
Front display.
Tempered curved front glass.
Straight front tempered glass.
Folding front glass.
Double rear sliding doors.
Interior exhibition in stainless steel AISI304.
Glass shelves with anodized aluminium profile.
High injected polyurethane insulation free pressure of CFC's with density 40 Kg / m³.
Night Curtain.
Front decoration in water-repellent DM high resistance lacquer.
Electronic control.
Double evaporative tray in stainless steel.
Safety thermostat.
High efficiency equipment:
☛ LED lighting 6000K cold white on exposure.
☛ LED lighting 6000K cold white on shelves.
☛ Decorative LED lighting 6000K cold white.

RANGO DE TEMPERATURA ISO23953 / TEMPERATURE RANGE ISO23953

Tª Aplicación / Application Tª
+4°C / +8°C

Clase climática 3 / Climatic class 3

☛ 25°C / 60% HR

REFRIGERANTE

Propano
☛ R-290

REFRIGERANT

Propane
☛ R-290

DATOS ELÉCTRICOS / ELECTRICAL DATA

230 V / 50 Hz

DATOS MERCHANDISING [x metro] / MERCHANDISING DATA [x meter]

MODELOS DISPONIBLES AVAILABLE MODELS	Longitud Lenght mm	Longitud total Total lenght mm	TDA/m m ²	Área refrigerada Refrigerated Area m ²	Volumen refrigerado Refrigerated volume litros	LED	Estantes Shelves
VBR09DS	938	978	1,43	1,43	262,00	Si	2
VBR12DS	1250	1290	1,91	1,91	349,00	Si	2
VBR18DS	1875	1915	2,86	2,87	523,00	Si	2



VBR | VBR PDS

PASTELERÍA
PASTRY

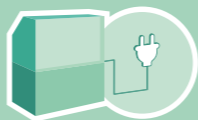

Enchufable / Plug in

DIMENSIONES / DIMENSIONS

Medidas / measure

☛ 806 x 1300 x ** L (mm)

Longitud / length

☛ [**L] = 978 / 1290 / 1915 mm.

Estantes / Shelves

☛ 275 / 375 mm.

Exposición / Exhibition

☛ 504 mm.

Espesor laterales / Side thickness

☛ 20 mm.

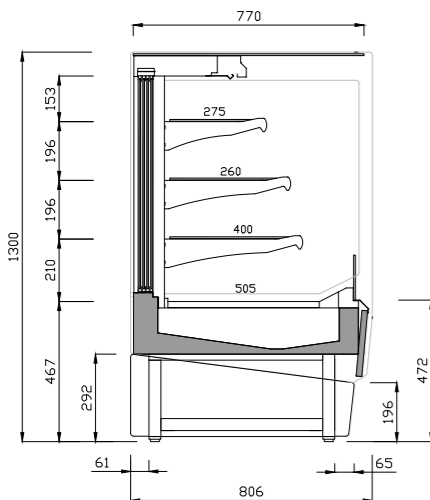

Sección comercial
Commercial section

CARACTERÍSTICAS

Vitrina refrigerada pastelería grupo incorporado doble servicio cristal recto. Alta capacidad con 4 niveles de exposición. Sistema de refrigeración y condensación ventilados. Frente display. Puertas correderas traseras dobles. Módulos sin reserva refrigerada. Exposición interior en acero inoxidable AISI304. Estantes de cristal con perfilera de aluminio anodizado. Aislamiento de poliuretano inyectado a alta presión libre de CFC's con densidad de 40 Kg/m3. Cortina nocturna. Decoración frontal en DM hidrófugo lacado de alta resistencia. Control electrónico. Bandeja evaporativa doble en acero inoxidable. Desescarche automático. Equipamiento de alta eficiencia:

- ☛ Iluminación LED blanco 6000K en exposición.
- ☛ Iluminación LED blanco 6000K en estantes.
- ☛ Iluminación LED blanco 6000K decorativa.

MAIN FEATURES

Plug in dual service refrigerated straight glass pastry display case. High capacity with 3 levels of exposure. Ventilated cooling and condensing system. Front display. Tempered curved front glass. Straight front tempered glass. Folding front glass. Double rear sliding doors. Interior exhibition in stainless steel AISI304. Glass shelves with anodized aluminium profile. High injected polyurethane insulation free pressure of CFC's with density 40 Kg / m3. Night Curtain. Front decoration in water-repellent DM high resistance lacquer. Electronic control. Double evaporative tray in stainless steel. Safety thermostat. High efficiency equipment:

- ☛ LED lighting 6000K cold white on exposure.
- ☛ LED lighting 6000K cold white on shelves.
- ☛ Decorative LED lighting 6000K cold white.

RANGO DE TEMPERATURA ISO23953 / TEMPERATURE RANGE ISO23953

Tª Aplicación / Application Tª
+4°C / +8°C

Clase climática 3 / Climatic class 3

☛ 25°C / 60% HR

REFRIGERANTE

Propano

☛ R-290

REFRIGERANT

Propane

☛ R-290

DATOS ELÉCTRICOS / ELECTRICAL DATA

230 V / 50 Hz

DATOS MERCHANDISING [x metro] / MERCHANDISING DATA [x meter]

MODELOS DISPONIBLES AVAILABLE MODELS	Longitud Lenght mm	Longitud total Total lenght mm	TDA/m m²	Área refrigerada Refrigerated Area m²	Volumen refrigerado Refrigerated volume litros	LED	Estantes Shelves
VBR09PDS	938	978	1,43	1,43	262,00	Si	2
VBR12PDS	1250	1290	1,91	1,91	349,00	Si	2
VBR18PDS	1875	1915	2,86	2,87	523,00	Si	2

VBR | VBR PDSHT

PASTELERÍA
PASTRY



Caliente / Hot product

*Consultar disponibilidad / Check availability

DIMENSIONES / DIMENSIONS

Medidas / measure

☛ 806 x 1300 x ** L (mm)

Longitud / length

☛ [**L] = 978 / 1290 / 1915 mm.

Estantes / Shelves

☛ 275 / 375 mm.

Exposición / Exhibition

☛ 504 mm.

Espesor laterales / Side thickness

☛ 20 mm.

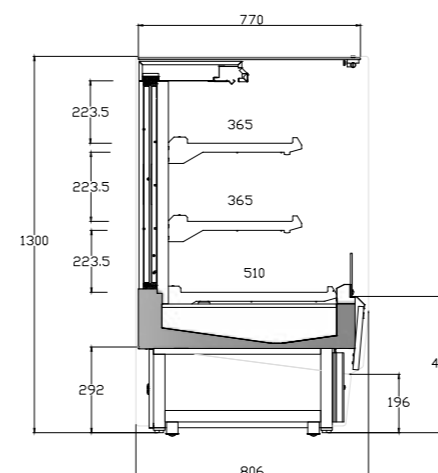

Sección comercial
Commercial section

CARACTERÍSTICAS

Vitrina de doble servicio (asistido y autoservicio) para productos calientes. Alta capacidad con 3 niveles de exposición. Frente display. Puertas correderas traseras dobles. Exposición y estantes en cristal templado. Circulación de aire independiente en cada nivel de exposición. Sistema de calor con placa caliente ventilada. Decoración frontal en DM hidrófugo lacado de alta resistencia. Control electrónico y termostato de seguridad. Termómetro interior. Equipamiento de alta eficiencia:

- ☛ Iluminación LED blanco cálido 2700K en exposición.
- ☛ Iluminación LED blanco cálido 2700K en estantes.
- ☛ Iluminación LED blanco 6000K decorativa.

RANGO DE TEMPERATURA ISO23953 / TEMPERATURE RANGE ISO23953

Tª Aplicación / Application Tª
+65 °C

Clase climática 3 / Climatic class 3

☛ 25°C / 60% HR

DATOS ELÉCTRICOS / ELECTRICAL DATA

230 V / 50 Hz

DATOS MERCHANDISING [x metro] / MERCHANDISING DATA [x meter]

MODELOS DISPONIBLES AVAILABLE MODELS	Longitud Lenght mm	Longitud total Total lenght mm	TDA/m m²	Área refrigerada Refrigerated Area m²	Volumen refrigerado Refrigerated volume litros	LED	Estantes Shelves
VBR09SSHT	938	978	0,88	1,40	274,00	Si	2
VBR12SSHT	1250	1290	1,17	1,90	365,00	Si	2

VON

VITRINA DE PASTELERÍA
SERIE ONIX EN ACERO
INOXIDABLE
ONIX SERIES PASTRY
DISPLAY COUNTER IN
STAINLESS STEEL



Etiqueta energética
Energy labelling



*(pag. 22)

MURALES
Vertical multideck display cases

SEMIMURALES
Lowmultideck display cases

VITRINAS SUPERMARKET
Refrigeration supermarket counters

ISLAS
Vertical multideck display cases

VITRINAS PASTELERÍA Y HELADOS
Pastry and gelato counter display cases

HORECA
Horeca

VON

Vitrina de pastelería serie onix en acero inoxidable
Onix series pastry display counter in stainless steel



Modelos disponibles

- VON PR refrigerado servicio tradicional cristal recto
- VON R refrigerado servicio tradicional cristal curvo
- VON SS refrigerado autoservicio
- VON PHT caliente servicio tradicional cristal recto
- VON HT caliente servicio tradicional cristal curvo
- VON DS doble servicio (tradicional y autoservicio) refrigerado cristal curvo

Available models

- Traditional refrigerated service straight glass*
- Traditional service refrigerated curve glass*
- Self-service refrigerated*
- Traditional refrigerated hot products straight glass*
- Traditional refrigerated hot products curve glass*
- Dual service (traditional and self-service) refrigerated curve glass*



Flexibilidad de implantación que te permiten combinar los diferentes tipos de venta dentro de un mismo lineal.

Flexibility of layout to combine different types of sales within the same line



Dos diseños diferentes, con cristal recto y curvo, para integrar dentro de todas las áreas de venta

Two different designs, with straight and curved glass, to integrate into all sales areas



La gama modular para pastelería en acero inoxidable

The modular range of stainless steel pastry display cases



VON | VON PR

PASTELERÍA
PASTRY

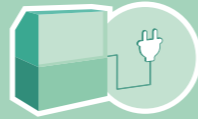

Enchufable / Plug in

DIMENSIONES / DIMENSIONS

- Medidas / measure**
 ✦ 810 x 1300 x ** L (mm)
Longitud / length
 ✦ [**L] = 978 / 1290 / 1915 mm.
Estantes / Shelves
 ✦ 275 / 375 mm.
Exposición / Exhibition
 ✦ 504 mm.
Espesor laterales / Side thickness
 ✦ 20 mm.

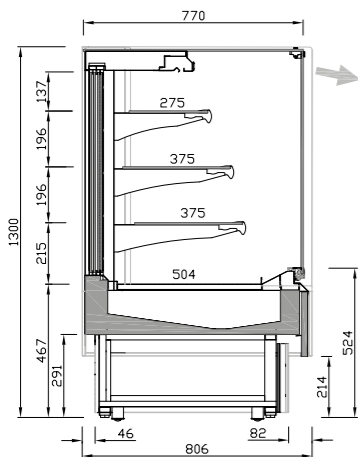

Sección comercial
Commercial section

CARACTERÍSTICAS

Vitrina refrigerada pastelería grupo incorporado servicio tradicional. Alta capacidad con 4 niveles de exposición. Sistema de refrigeración y condensación ventilados. Cristal frontal recto templado. Cristal frontal calefactado abatible. Puertas correderas traseras dobles. Módulos sin reserva refrigerada. Exposición interior en acero inoxidable. Estantes de cristal con perfilería de aluminio anodizado. Aislamiento de poliuretano inyectado a alta presión libre de CFC's con densidad de 40 Kg/m³. Decoración frontal en acero inoxidable AISI304. Control electrónico. Bandeja evaporativa doble en acero inoxidable. Desescarche automático. Equipamiento de alta eficiencia:

- ✦ Iluminación LED blanco 6000K en exposición.
- ✦ Iluminación LED blanco 6000K en estantes.
- ✦ Iluminación LED blanco 6000K decorativa.

MAIN FEATURES

Plug in traditional service refrigerated pastry display case. High capacity with 4 exposure levels. Ventilated cooling and condensing system. Straight front tempered glass. Heated folding front glass. Double rear sliding doors. Modules without refrigerated reserves. Interior exhibition in stainless steel AISI304. Glass shelves with anodized aluminium profile. High injected polyurethane insulation. free pressure of CFC's with density 40 Kg / m³. Front decoration in water-repellent DM high resistance lacquer. Electronic control. Evaporative tray in stainless steel. Automatic defrosting. High efficiency equipment:

- ✦ LED lighting 6000K white on exposure.
- ✦ LED lighting 6000K white on shelves.
- ✦ Decorative LED lighting 6000K cold white.

RANGO DE TEMPERATURA ISO23953 / TEMPERATURE RANGE ISO23953

Tª Aplicación / Application Tª
+4°C / +8°C

Clase climática 3 / Climatic class 3
✦ 25°C / 60% HR

DATOS ELÉCTRICOS / ELECTRICAL DATA

230 V / 50 Hz

DATOS MERCHANDISING [x metro] / MERCHANDISING DATA [x meter]

MODELOS DISPONIBLES AVAILABLE MODELS	Longitud Lenght mm	Longitud total Total lenght mm	TDA/m m ²	Área refrigerada Refrigerated Area m ²	Volumen refrigerado Refrigerated volume litros	LED	Estantes Shelves
VON09PR	938	978	1,35	1,41	274,00	Si	3
VON12PR	1250	1290	1,80	1,88	365,00	Si	3
VON18PR	1875	1915	2,70	2,81	548,00	Si	3

VON | VON R

PASTELERÍA
PASTRY

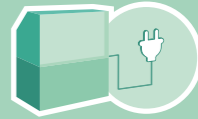

Enchufable / Plug in

DIMENSIONES / DIMENSIONS

- Medidas / measure**
 ✦ 810 x 1300 x ** L (mm)
Longitud / length
 ✦ [**L] = 978 / 1290 / 1915 mm.
Estantes / Shelves
 ✦ 275 / 375 mm.
Exposición / Exhibition
 ✦ 504 mm.
Espesor laterales / Side thickness
 ✦ 20 mm.

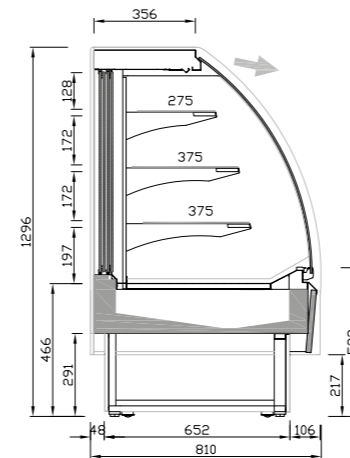

Sección comercial
Commercial section

CARACTERÍSTICAS

Vitrina refrigerada pastelería grupo incorporado servicio tradicional. Alta capacidad con 4 niveles de exposición. Sistema de refrigeración y condensación ventilados. Cristal frontal curvo templado. Puertas correderas traseras dobles. Módulos sin reserva refrigerada. Exposición interior en acero inoxidable AISI304. Estantes de cristal con perfilería de aluminio anodizado. Aislamiento de poliuretano inyectado a alta presión libre de CFC's con densidad de 40 Kg/m³. Decoración frontal en acero inoxidable AISI304. Control electrónico. Bandeja evaporativa doble en acero inoxidable. Desescarche automático. Equipamiento de alta eficiencia:

- ✦ Iluminación LED blanco 6000K en exposición.
- ✦ Iluminación LED blanco 6000K en estantes.
- ✦ Iluminación LED blanco 6000K decorativa.

MAIN FEATURES

Plug in traditional service refrigerated pastry display case. High capacity with 4 exposure levels. Ventilated cooling and condensing system. Tempered curved front glass. Heated folding front glass. Double rear sliding doors. Modules without refrigerated reserves. Interior exhibition in stainless steel AISI304. Glass shelves with anodized aluminium profile. High injected polyurethane insulation. free pressure of CFC's with density 40 Kg / m³. Front decoration in water-repellent DM high resistance lacquer. Electronic control. Evaporative tray in stainless steel. Automatic defrosting. High efficiency equipment:

- ✦ LED lighting 6000K white on exposure.
- ✦ LED lighting 6000K white on shelves.
- ✦ Decorative LED lighting 6000K cold white.

RANGO DE TEMPERATURA ISO23953 / TEMPERATURE RANGE ISO23953

Tª Aplicación / Application Tª
+4°C / +8°C

Clase climática 3 / Climatic class 3
✦ 25°C / 60% HR

REFRIGERANTE

Propano
✦ R-290

REFRIGERANT

Propane
✦ R-290

DATOS ELÉCTRICOS / ELECTRICAL DATA

230 V / 50 Hz

DATOS MERCHANDISING [x metro] / MERCHANDISING DATA [x meter]

MODELOS DISPONIBLES AVAILABLE MODELS	Longitud Lenght mm	Longitud total Total lenght mm	TDA/m m ²	Área refrigerada Refrigerated Area m ²	Volumen refrigerado Refrigerated volume litros	LED	Estantes Shelves
VON09R	938	978	1,35	1,43	262,00	Si	3
VON12R	1250	1290	1,80	1,91	349,00	Si	3
VON18R	1875	1915	2,70	2,87	523,00	Si	3

EQUIPAMIENTO OPCIONAL / OPTIONAL EQUIPMENT

Cristal frontal doble / Double frontal glass

VON | VON PHT

CALIENTE
HOT PRODUCT



Caliente / Hot product



DIMENSIONES / DIMENSIONS

- Medidas / measure**
 ☛ 810 x 1300 x ** L (mm)
Longitud / length
 ☛ [**L] = 978 / 1290 / 1915 mm.
Estantes / Shelves
 ☛ 375 mm.
Exposición / Exhibition
 ☛ 504 mm.
Espesor laterales / Side thickness
 ☛ 20 mm.

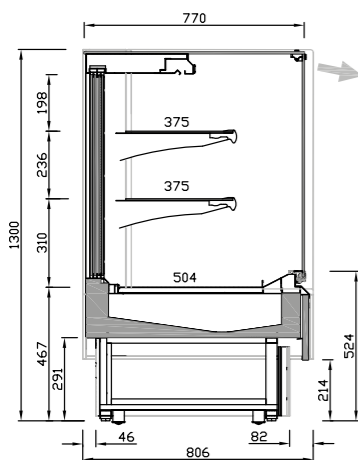

Sección comercial
Commercial section

CARACTERÍSTICAS

Vitrina servicio tradicional para productos calientes.
 Alta capacidad con 3 niveles de exposición.
 Cristal frontal recto templado.
 Cristal frontal abatible.
 Puertas correderas traseras dobles.
 Exposición interior en acero inoxidable AISI304.
 Estantes de cristal con perfilera de aluminio anodizado.
 Aislamiento de poliuretano inyectado a alta presión libre de CFC's con densidad de 40 Kg/m3.
 Decoración frontal en acero inoxidable AISI304.
 Control electrónico y termostato de seguridad.
 Resistencia blindada y aleada .
 Bandeja interior para aportar humedad.
 Termómetro interior.
Equipamiento de alta eficiencia:
 ☛ Iluminación LED blanco 2700K en exposición.
 ☛ Iluminación LED blanco 2700K en estantes.
 ☛ Iluminación LED blanco 6000K decorativa.

MAIN FEATURES

Traditional service display case for hot products.
 High capacity with 3 levels of exposure.
 Straight front tempered glass.
 Folding front glass.
 Double rear sliding doors.
 Interior exhibition in stainless steel AISI304.
 Glass shelves with anodized aluminium profile.
 High injected polyurethane insulation free pressure of CFC's with density 40 Kg / m3.
 Front decoration in water-repellent DM high resistance lacquer.
 Electronic control and safety thermostat.
 Reinforced heater.
 Internal tray to supply humidity.
 Inside thermometer.
High efficiency equipment:
 ☛ LED lighting 2700K white on exposure.
 ☛ LED lighting 2700K white on shelves.
 ☛ Decorative LED lighting 6000K cold white.

RANGO DE TEMPERATURA ISO23953 / TEMPERATURE RANGE ISO23953

Tª Aplicación / Application Tª
 +55°C / +60°C

Clase climática 3 / Climatic class 3
 ☛ 25°C / 60% HR

DATOS ELÉCTRICOS / ELECTRICAL DATA

230 V / 50 Hz

DATOS MERCHANDISING [x metro] / MERCHANDISING DATA [x meter]

MODELOS DISPONIBLES AVAILABLE MODELS	Longitud Lenght mm	Longitud total Total lenght mm	TDA/m m²	Área refrigerada Refrigerated Area m²	Volumen refrigerado Refrigerated volume litros	LED	Estantes Shelves
VON09PHT	938	978	1,35	1,41	274,00	Si	2
VON12PHT	1250	1290	1,80	1,88	365,00	Si	2
VON18PHT	1875	1915	2,70	2,81	548,00	Si	2

VON | VON HT

CALIENTE
HOT PRODUCT



Caliente / Hot product

DIMENSIONES / DIMENSIONS

- Medidas / measure**
 ☛ 810 x 1300 x ** L (mm)
Longitud / length
 ☛ [**L] = 978 / 1290 / 1915 mm.
Estantes / Shelves
 ☛ 275 / 375 mm.
Exposición / Exhibition
 ☛ 504 mm.
Espesor laterales / Side thickness
 ☛ 20 mm.

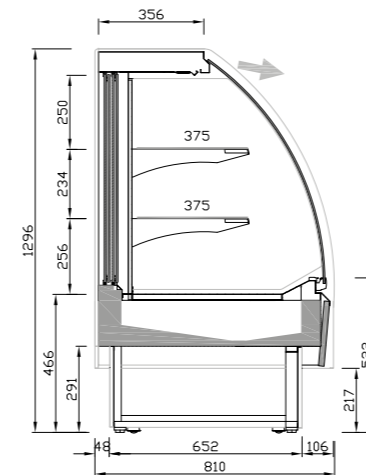

Sección comercial
Commercial section

CARACTERÍSTICAS

Vitrina servicio tradicional para productos calientes.
 Cristal frontal curvo templado.
 Cristal frontal abatible.
 Puertas correderas traseras dobles.
 Exposición interior en acero inoxidable AISI304.
 Estantes de cristal con perfilera de aluminio anodizado.
 Aislamiento de poliuretano inyectado a alta presión libre de CFC's con densidad de 40 Kg/m3.
 Decoración frontal en acero inoxidable AISI304.
 Control electrónico y termostato de seguridad.
 Resistencia blindada y aleada .
 Bandeja interior para aportar humedad.
 Termómetro interior.
Equipamiento de alta eficiencia:
 ☛ Iluminación LED blanco 2700K en exposición.
 ☛ Iluminación LED blanco 2700K en estantes.
 ☛ Iluminación LED blanco 6000K decorativa.

MAIN FEATURES

Traditional service display case for hot products.
 High capacity with 3 levels of exposure.
 Curve front tempered glass.
 Folding front glass.
 Double rear sliding doors.
 Interior exhibition in stainless steel AISI304.
 Glass shelves with anodized aluminium profile.
 High injected polyurethane insulation free pressure of CFC's with density 40 Kg / m3.
 Front decoration in water-repellent DM high resistance lacquer.
 Electronic control and safety thermostat.
 Reinforced heater.
 Internal tray to supply humidity.
 Inside thermometer.
High efficiency equipment:
 ☛ LED lighting 2700K white on exposure.
 ☛ LED lighting 2700K white on shelves.
 ☛ Decorative LED lighting 6000K cold white.

RANGO DE TEMPERATURA ISO23953 / TEMPERATURE RANGE ISO23953

Tª Aplicación / Application Tª
 +55°C / +60°C

Clase climática 3 / Climatic class 3
 ☛ 25°C / 60% HR

DATOS ELÉCTRICOS / ELECTRICAL DATA

230 V / 50 Hz

DATOS MERCHANDISING [x metro] / MERCHANDISING DATA [x meter]

MODELOS DISPONIBLES AVAILABLE MODELS	Longitud Lenght mm	Longitud total Total lenght mm	TDA/m m²	Área refrigerada Refrigerated Area m²	Volumen refrigerado Refrigerated volume litros	LED	Estantes Shelves
VON09HT	938	978	1,35	1,43	262,00	Si	2
VON12HT	1250	1290	1,80	1,91	349,00	Si	2
VON18HT	1875	1915	2,70	2,87	523,00	Si	2

VON | VON SS

PASTELERÍA
PASTRY

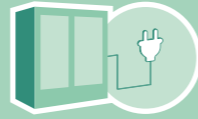

Enchufable / Plug in



DIMENSIONES / DIMENSIONS

- Medidas / measure
✦ 810 x 1300 x ** L (mm)
- Longitud / length
✦ [**L] = 665 / 978 / 1290 / 1915 mm.
- Estantes / Shelves
✦ 275 / 375 mm.
- Exposición / Exhibition
✦ 504 mm.
- Espesor laterales / Side thickness
✦ 20 mm.

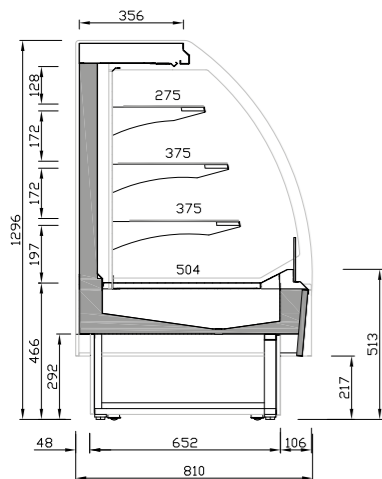

Sección comercial
Commercial section

CARACTERÍSTICAS

- Vitrina refrigerada pastelería grupo incorporado autoservicio.
Alta capacidad con 4 niveles de exposición.
Sistema de refrigeración y condensación ventilados.
Módulos sin reserva refrigerada.
Exposición interior en acero inoxidable AISI304.
Estantes de cristal con perfilera de aluminio anodizado.
Aislamiento de poliuretano inyectado a alta presión libre de CFC's con densidad de 40 Kg/m³.
Decoración frontal en acero inoxidable AISI304.
Control electrónico.
Cortina nocturna.
Bandeja evaporativa doble en acero inoxidable.
Desescarche automático.
Equipamiento de alta eficiencia:
✦ Iluminación LED blanco 6000K en exposición.
✦ Iluminación LED blanco 6000K en estantes.
✦ Iluminación LED blanco 6000K decorativa.

MAIN FEATURES

- Plug in selfservice refrigerated pastry display case.
High capacity with 4 exposure levels.
Ventilated cooling and condensing system.
Front display.
Modules without refrigerated reserves.
Interior exhibition in stainless steel AISI304.
Glass shelves with anodized aluminium profile.
High injected polyurethane insulation free pressure of CFC's with density 40 Kg / m³.
Front decoration in AISI304 stainless steel.
Electronic control.
Night Curtain.
Double evaporative tray in stainless steel.
Automatic defrosting.
High efficiency equipment:
✦ LED lighting 6000K white on exposure.
✦ LED lighting 6000K white on shelves.
✦ Decorative LED lighting 6000K cold white.

RANGO DE TEMPERATURA ISO23953 / TEMPERATURE RANGE ISO23953

Tª Aplicación / Application Tª
+4°C / +8°C

Clase climática 3 / Climatic class 3
✦ 25°C / 60% HR

REFRIGERANTE

Propano
✦ R-290

REFRIGERANT

Propane
✦ R-290

DATOS ELÉCTRICOS / ELECTRICAL DATA

230 V / 50 Hz

DATOS MERCHANDISING [x metro] / MERCHANDISING DATA [x meter]

MODELOS DISPONIBLES AVAILABLE MODELS	Longitud Lenght mm	Longitud total Total lenght mm	TDA/m m ²	Área refrigerada Refrigerated Area m ²	Volumen refrigerado Refrigerated volume litros	LED	Estantes Shelves
VON06SS	625	665	0,59	0,96	175,00	Si	3
VON09SS	938	978	0,88	1,43	262,00	Si	3
VON12SS	1250	1290	1,17	1,91	349,00	Si	3
VON18SS	1875	1915	1,76	2,87	523,00	Si	3

VON | VON DS

PASTELERÍA
PASTRY

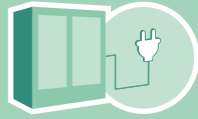

Enchufable / Plug in

DIMENSIONES / DIMENSIONS

- Medidas / measure
✦ 810 x 1300 x ** L (mm)
- Longitud / length
✦ [**L] = 978 / 1290 / 1915 mm.
- Estantes / Shelves
✦ 275 / 375 mm.
- Exposición / Exhibition
✦ 504 mm.
- Espesor laterales / Side thickness
✦ 20 mm.

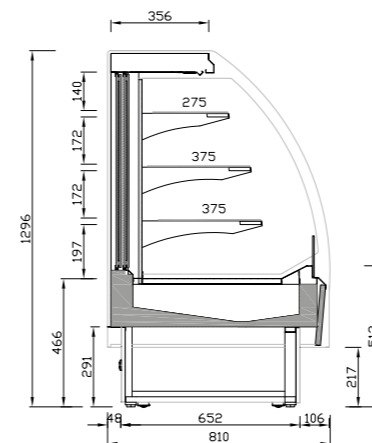

Sección comercial
Commercial section

CARACTERÍSTICAS

- Vitrina refrigerada pastelería grupo incorporado doble servicio.
Alta capacidad con 4 niveles de exposición.
Sistema de refrigeración y condensación ventilados.
Frente display.
Puertas correderas trasera dobles.
Módulos sin reserva refrigerada.
Exposición interior en acero inoxidable AISI304.
Estantes de cristal con perfilera de aluminio anodizado.
Aislamiento de poliuretano inyectado a alta presión libre de CFC's con densidad de 40 Kg/m³.
Decoración frontal en acero inoxidable AISI304.
Control electrónico.
Cortina nocturna.
Bandeja evaporativa doble en acero inoxidable.
Desescarche automático.
Equipamiento de alta eficiencia:
✦ Iluminación LED blanco 6000K en exposición.
✦ Iluminación LED blanco 6000K en estantes.
✦ Iluminación LED blanco 6000K decorativa.

MAIN FEATURES

- Plug in dual service refrigerated pastry display case.
High capacity with 4 exposure levels.
Ventilated cooling and condensing system.
Front display.
vDouble rear sliding doors
Modules without refrigerated reserves.
Interior exhibition in stainless steel AISI304.
Glass shelves with anodized aluminium profile.
High injected polyurethane insulation free pressure of CFC's with density 40 Kg / m³.
Front decoration in AISI304 stainless steel
Electronic control.
Night Curtain.
Double evaporative tray in stainless steel.
Automatic defrosting.
High efficiency equipment:
✦ LED lighting 6000K white on exposure.
✦ LED lighting 6000K white on shelves.
✦ Decorative LED lighting 6000K cold white.

RANGO DE TEMPERATURA ISO23953 / TEMPERATURE RANGE ISO23953

Tª Aplicación / Application Tª
+4°C / +8°C

Clase climática 3 / Climatic class 3
✦ 25°C / 60% HR

REFRIGERANTE

Propano
✦ R-290

REFRIGERANT

Propane
✦ R-290

DATOS ELÉCTRICOS / ELECTRICAL DATA

230 V / 50 Hz

DATOS MERCHANDISING [x metro] / MERCHANDISING DATA [x meter]

MODELOS DISPONIBLES AVAILABLE MODELS	Longitud Lenght mm	Longitud total Total lenght mm	TDA/m m ²	Área refrigerada Refrigerated Area m ²	Volumen refrigerado Refrigerated volume litros	LED	Estantes Shelves
VON09DS	938	978	1,43	1,43	262,00	Si	7
VON12DS	1250	1290	1,91	1,91	349,00	Si	8
VON18DS	1875	1915	2,86	2,87	523,00	Si	9

VCO

VITRINA EXPOSITORA PARA
CAFETERÍA Y PASTERÍA
SERIE COMBO
COMBO RANGE DISPLAY
CASE FOR BAKERY



Etiqueta energética
Energy labelling



*(pag. 22)

MURALES
Vertical multideck display cases

SEMIMURALES
Lowmultideck display cases

VITRINAS SUPERMARKET
Refrigeration supermarket counters

ISLAS
Vertical multideck display cases

VITRINAS PASTERÍA Y HELADOS
Pastry and gelato counter display cases

HORECA
Horeca

VCO

Vitrina expositora para pastelería serie Combo
Combo range pastry display cases



Parte superior neutra para la exposición y venta de producto en neutro de pastelería

Neutral upper part for the display and sale of neutral bakery product



Mueble de dos servicios:
Refrigerado y temperatura ambiente

Dual service display case:
Refrigerated and ambient temperature



Parte inferior para la venta de producto refrigerado en régimen de autoservicio

Bottom part for self-service refrigerated product sales



La combinación perfecta para la venta cruzada en tu área de venta

The perfect mix for cross-selling in your sales area

VCO

PASTELERÍA
 PASTRY

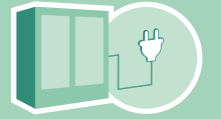

Enchufable / Plug in

DIMENSIONES / DIMENSIONS

Medidas / *measure*
 ✦ 887 x 1452 x ** L (mm)
 Longitud / *length*
 ✦ [**L] = 685 / 998 / 1310 / 1935 mm.
 Estantes / *Shelves*
 ✦ 275 mm.
 Exposición / *Exhibition*
 ✦ 630 mm.
 Espesor laterales / *Side thickness*
 ✦ 20 mm.

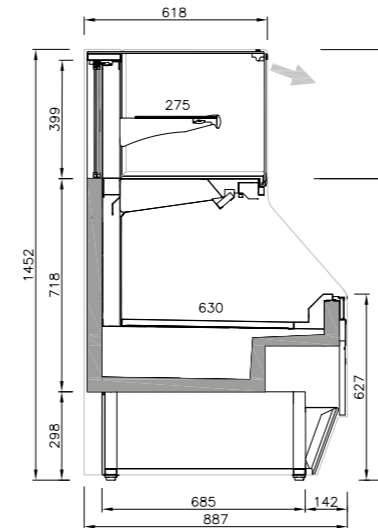

Sección comercial
 Commercial section

CARACTERÍSTICAS

Alta capacidad con 2 niveles de exposición:
 ✦ Parte inferior para productos refrigerados en régimen de autoservicio.
 ✦ Parte superior neutra en servicio asistido tradicional.

Parte Inferior*
 Módulo con grupo incorporado. Alta capacidad con 2 niveles de exposición para productos refrigerados en régimen de autoservicio. Sistema de refrigeración ventilado. Interior en acero pintado epoxi. Decoración frontal y lateral en DM hidrófugo lacado de alta resistencia. Exterior e interior en color negro. Aislamiento de poliuretano inyectado a alta presión libre de CFC's con densidad de 40 Kg/m³. Control electrónico. Cortina nocturna. Bandeja evaporativa en acero inoxidable con resistencia eléctrica termo regulada. Desescarche automático. Equipamiento de alta eficiencia:
 ✦ Iluminación LED blanco frío 6000K en exposición.

Parte superior
 Módulo Neutro. Cristal frontal templado. Puertas correderas traseras en cristal simple templado. Cristal lateral doble. Estante superior de cristal. Perfilera aluminio anodizado.

MAIN FEATURES

High capacity with 2 display levels:
 ✦ Lower part for refrigerated products in self-service mode.
 ✦ Neutral upper part for traditional assisted service.

Lower part*
 Module with built-in group. High capacity with 2 exposure levels for refrigerated products under the self-service. Ventilated cooling system. Interior in epoxy painted steel. Front and side decoration in water-repellent DM high resistance lacquer. External and internal in black colour. High injected polyurethane insulation free pressure of CFC's with density of 40 Kg/m³. Electronic control. Night curtain. Evaporative tray in stainless steel with thermo-regulated electric resistance. Automatic defrosting. High efficiency equipment:
 ✦ Led Lighting cold white 6000K on exposition deck.

Upper part
 Neutral Module. Tempered front glass. Rear sliding doors in simple tempered glass. Double side glass. Glass top shelf. Anodized aluminium profiles.

RANGO DE TEMPERATURA ISO23953 / TEMPERATURE RANGE ISO23953

	Tº Producto / Product Tº	Tº Aplicación / Application Tº
M2	-1°C / +7°C	+2°C / +4°C

Clase climática 3 / *Climatic class 3*
 ✦ 25°C / 60% HR

DATOS ELÉCTRICOS / ELECTRICAL DATA

230 V / 50 Hz

REFRIGERANTE

Propano
 ✦ R-290

REFRIGERANT

Propane
 ✦ R-290

DATOS MERCHANDISING [x metro] / MERCHANDISING DATA [x meter]

MODELOS DISPONIBLES AVAILABLE MODELS	Longitud Length	Longitud total Total length	TDA/m	Área refrigerada Refrigerated Area	Volumen refrigerado Refrigerated volume	LED	Estantes Shelves
	mm	mm	m ²	m ²	litros		
VCO09	938	998	1,42	0,85	315,00	Si	3
VCO12	1250	1310	1,89	1,13	419,00	Si	3
VCO15	1562	1622	2,36	1,41	523,00	Si	3
VCO18	1875	1935	2,84	1,70	628,00	Si	3

EQUIPAMIENTO OPCIONAL / OPTIONAL EQUIPMENT

Iluminación LED en estante
 LED lighting on shelf

Ruedas
 Wheels

Separador de cristal (modelos 15 y 18 en parte superior)
 Glass separator (models 15 and 18 on top)

VCB VAR

VITRINAS DE HELADOS
SERIES CORAL Y ARIES
CORAL AND ARIES SERIES
ICE CREAM DISPLAY
COUNTER



MURALES
Vertical multideck display cases

SEMIMURALES
Lowmultideck display cases

VITRINAS SUPERMARKET
Refrigeration supermarket counters

ISLAS
Vertical multideck display cases

VITRINAS PASTELERÍA Y HELADOS
Pastry and gelato counter display cases

HORECA
Horeca

VCB/VAR

Vitrinas de helados series coral y aries

Coral and aries series ice cream display counter



Dos diseños diferentes, con cristal recto y curvo, para integrar dentro de todas las áreas de venta

Two different designs, with straight and curved glass, to integrate into all sales areas



Diseño de congelación con dos circuitos completamente independientes. El primero evita la acumulación de escarcha en el helado y el segundo produce el abatimiento de la temperatura con temperaturas uniformes

Freezing design with two completely independent circuits. The first prevents frost accumulation on the ice cream and the second produces a temperature drop with uniform temperatures



Vitrinas para la venta de helados en servicio tradicional asistido

Display counter for the sale of ice-cream in traditional assisted service



Testada en condiciones ambientales exigentes para ofrecer las mejores prestaciones en todas las condiciones ambientales

Tested under demanding environmental conditions to provide the best performance in all environmental conditions



VCB | VCB H

HELADOS
ICE CREAM

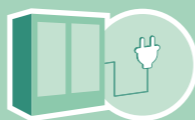

*Consultar disponibilidad / Check availability

Enchufable / Plug in

DIMENSIONES / DIMENSIONS

Medidas / measure

☛ 1052 x 1200 x ** L (mm)

Longitud / length

☛ [**L] = 1293, 1605, 1918 mm.

Espesor laterales / Side thickness

☛ 20 mm.

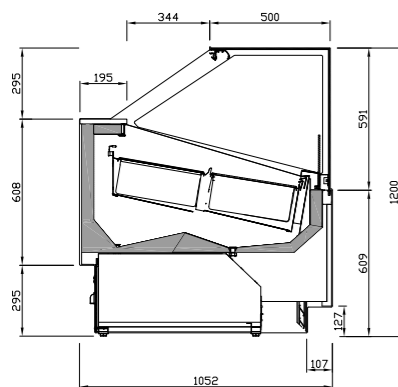

Sección comercial
Commercial section

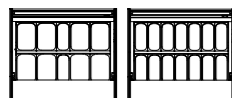

8 14



10 16

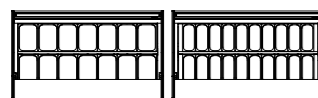

14 20

Combinación de bandejas
Combination of trays

DATOS MERCHANDISING [x metro] / MERCHANDISING DATA [x meter]

MODELOS DISPONIBLES AVAILABLE MODELS	Longitud Lenght mm	Longitud total Total lenght mm	TDA/m m ²	Área refrigerada Refrigerated Area m ²	Volumen refrigerado Refrigerated volume litros	LED	Estantes Shelves
VCB12H	1250	1310	0,85	0,96	182,00	Si	7
VCB15H	1562	1622	1,06	1,20	228,00	Si	8
VCB18H	1875	1935	1,27	1,44	274,00	Si	9

EQUIPAMIENTO OPCIONAL / OPTIONAL EQUIPMENT

Puertas traseras correderas de metacrilato

Rear doors made of methacrylate

VAR | VAR H

HELADOS
ICE CREAM



Enchufable / Plug in

DIMENSIONES / DIMENSIONS

Medidas / measure

☛ 1145 x 1310 x ** L (mm)

Longitud / length

☛ [**L] = 1330, 1642, 1955 mm.

Espesor laterales / Side thickness

☛ 40 mm.

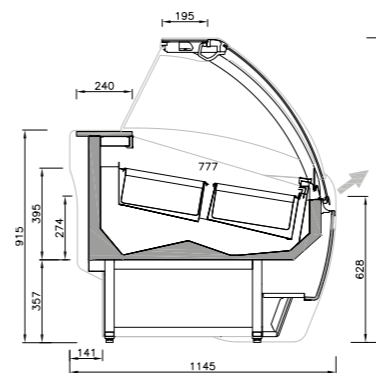

Sección comercial
Commercial section



8 14

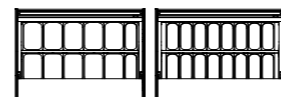

10 16

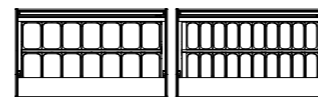

14 20

Combinación de bandejas
Combination of trays

DATOS MERCHANDISING [x metro] / MERCHANDISING DATA [x meter]

MODELOS DISPONIBLES AVAILABLE MODELS	Longitud Lenght mm	Longitud total Total lenght mm	TDA/m m ²	Área refrigerada Refrigerated Area m ²	Volumen refrigerado Refrigerated volume litros	LED	Estantes Shelves
VAR12H	1200	1280	0,85	0,96	182,00	Si	7
VAR15H	1562	1642	1,06	1,20	228,00	Si	8
VAR18H	1875	1955	1,27	1,44	274,00	Si	9

EQUIPAMIENTO OPCIONAL / OPTIONAL EQUIPMENT

Puertas traseras correderas de metacrilato

Rear doors made of methacrylate

CARACTERÍSTICAS

Vitrina de helados cristal recto con grupo incorporado R290 .
Vitrina preparada para ensamblado continuo con laterales ocultos (líneas) .
Sin estructura de cristales .
Cristal frontal abatible templado calefactado.
Encimera superior de cristal templado.
Laterales panorámicos con cristal doble templado.
Decoración lateral en chapa acero pintada epoxi.
Soporte cubetas en acero inoxidable.
AISI304 acabado brillo para combinación de bandejas (8/10/14/16/20).
Aislamiento de poliuretano inyectado alta presión libre de CFC's con densidad 40 Kg/m³.
Decoración frontal en DM hidrofugo lacado alta resistencia.
Comunicación en el frente y en la encimera iluminación led doble (exposición + encimera) 6000K blanco frío.
Ruedas para su instalación y patas para fijar el mueble instalado .
Zócalo en acero inoxidable .
Encimera de trabajo en Quatz Compac blanco.
Control electrónico.

MAIN FEATURES

R290 Plug in straight glass ice-cream display counter.
Display case prepared for continuous assembly with hidden end panels (lines).
No glass structure.
Heated tempered front glass folding.
Tempered glass worktop.
Panoramic end panels with tempered double glazing.
End panel decoration in epoxy painted Steel .
Support buckets in AISI304 stainless steel glossy finish for combination of trays (8/10/14/16/20).
Injected polyurethane insulation at high pressure free of CFC's with density of 40 Kg / m³.
Front decoration in water-repellent MDF high resistance lacquered.
Communication on the front and on the worktop.
Double LED lighting (display + worktop) 6000K cool white.
Castors for installation and feet to secure the installed display case.
Stainless steel plinth.
Worktop in White Quartz Compac electronic control.

RANGO DE TEMPERATURA ISO23953 / TEMPERATURE RANGE ISO23953

Tª Aplicación / Application Tª
-14°C / -16°C

Clase climática 3 / Climatic class 3

☛ 25°C / 60% HR

REFRIGERANTE

Propano
☛ R-290

REFRIGERANT

Propane
☛ R-290

DATOS ELÉCTRICOS / ELECTRICAL DATA

230 V / 50 Hz

CARACTERÍSTICAS

Módulos con grupo incorporado.
Cristal frontal recto calefactado abatible.
Cortina nocturna.
Ruedas.
Decoración frontal en DM hidrofugo lacado de alta resistencia.
Laterales con cristal doble en acabado DM hidrofugo lacado de alta resistencia.
Bandeja evaporación de acero inoxidable extraíble.
Aislamiento de poliuretano inyectado a alta presión libre de CFC's con densidad de 40 Kg/m³.
Equipamiento de alta eficiencia:
☛ Iluminación LED en exposición.
Control electrónico
Soporte cubetas en acero inoxidable AISI304 para combinación de bandejas (8 / 10 / 14 / 14 / 16 / 20).

MAIN FEATURES

Plug in display case.
Front heated straight glass folding.
Night curtain
Wheels.
Front decoration in water-repellent DM high resistance lacquer.
Sides with double glass in DM finish high resistance lacquered water-repellent.
Steel evaporation tray Removable stainless steel
Injected polyurethane insulation at high pressure free of CFC's with density of 40 Kg / m³.
High efficiency equipment:
☛ LED lighting on exposure.
Electronic control
Support buckets in AISI304 stainless steel for combination of trays (8/10/14/14/16/20).

RANGO DE TEMPERATURA ISO23953 / TEMPERATURE RANGE ISO23953

Tª Aplicación / Application Tª
-14°C / -16°C

Clase climática 3 / Climatic class 3

☛ 25°C / 60% HR

REFRIGERANTE

Propano
☛ R-290

REFRIGERANT

Propane
☛ R-290

DATOS ELÉCTRICOS / ELECTRICAL DATA

230 V / 50 Hz

CARTA DE COLORES VITRINAS PASTELERÍAS Y HELADOS

PASTRY AND GELATO DISPLAY CASES COLORS CHART

VLY | VNZ | VCB | VAR

Ejemplos / Examples

Color exterior / ---



- Ral 1001 Beige / Beige
- Ral 1018 Amarillo / Yellow
- Ral 2003 Naranja / Orange
- Ral 3003 Granate / Maroon
- Ral 3020 Rojo / Red
- Ral 4007 Violeta / Violet
- Design 3504035 Rosa / Pink
- Ral 5015 Azul / Blue
- Design 210825 Celeste / Sky Blue
- Ral 6002 Verde Oscuro / Dark Green
- Design 1107060 Pistacho / Pistachio
- Ral 7016 Gris Antracita / Anthracita
- Blanco / White
- Negro / Black

Color exterior Ral 1018 Amarillo / Yellow



Color exterior Ral 1015 Beige / Beige



Color exterior Blanco / White



Color exterior Design 3504035 Rosa / Pink



Color exterior Ral 3003 Granate / Maroon



Color exterior Ral 5015 Azul / Blue



Color exterior Blanco / White



Color exterior Ral 3003 Granate / Maroon



Color exterior Ral 1018 Amarillo / Yellow



Color exterior Ral 5015 Azul / Blue



Color exterior Ral 2003 Naranja / Orange



Color exterior Design 210825 Pistacho / Pistachio



Color exterior Ral 1015 Beige / Beige



Negro / Black



CARTA DE COLORES VITRINAS PASTELERÍAS Y HELADOS

PASTRY AND GELATO DISPLAY CASES COLORS CHART

VBR

Ejemplos / Examples

Color exterior / ---



- Ral 1001 Beige / Beige
- Ral 1018 Amarillo / Yellow
- Ral 2003 Naranja / Orange
- Ral 3003 Granate / Maroon
- Ral 3020 Rojo / Red
- Ral 4007 Violeta / Violet
- Design 3504035 Rosa / Pink
- Ral 5015 Azul / Blue
- Design 210825 Celeste / Sky Blue
- Ral 6002 Verde Oscuro / Dark Green
- Design 1107060 Pistacho / Pistachio
- Ral 7016 Gris Antracita / Anthracita
- Blanco / White
- Negro / Black
- Nogal
- Wengué



Ral 3003 Granate / Maroon



Blanco / White



Design 210825 Celeste / Sky Blue



Color exterior Ral 2003 Naranja / Orange



Color exterior Design 210825 Pistacho / Pistachio



Ral 3020 Rojo / Red



Blanco / White



Color exterior Ral 5015 Azul / Blue



Color exterior Design 210825 Pistacho / Pistachio

06

HORECA HORECA

MURALES
Vertical multideck display cases

SEMIMURALES
Lowmultideck display cases

VITRINAS SUPERMARKET
Refrigeration supermarket counters

ISLAS
Vertical multideck display cases

VITRINAS PASTELERÍA Y HELADOS
Pastry and gelato counter display cases

HORECA
Horeca

	Serie / Series	Descripción / Description	Pag.
	ABT	Abatidores de temperatura <i>Blast chillers and freezers</i>	380
	AMC AGB	Armarios maduradores de carne <i>Dry-aging meat cabinets</i>	388
	LO	Armarios expositores <i>Exhibiting cupboard</i>	392
	EVV LOV	Expositores de vino <i>Wine cellars</i>	402
	ERV	Armario expositor refrigerado vertical <i>Glass door merchandiser</i>	406

	Serie / Series	Descripción / Description	Pag.
	ERC	Armario expositor refrigerado vertical puerta display. <i>Glass door merchandiser</i>	408
	NEC	Armario expositor refrigerado puerta display batiente. <i>Hinged glass door merchandiser</i>	410
	NACIONAL 500 / 1000L	Armarios de refrigeración y congelación inoxidable <i>Bottom mounted reach in freezer</i>	412
	FH D	Fabricador de hielo <i>Ice maker</i>	422
	BMPP BMGN	Mesas refrigeradas <i>Undercounter refrigerator</i>	432

ABATIDORES DE TEMPERATURA

BLAST CHILLERS AND FREEZERS

Función de abatidor

Los abatidores permiten reducir en un tiempo muy breve la temperatura en el corazón de los alimentos, sean cocinados o frescos, conservando sus características de frescura, higiene y calidad, disminuyendo los riesgos de proliferación bacteriana

How blast chillers work

Blast chillers quickly reduce the core temperature of the products, whether they are cooked or fresh, conserving their fresh texture, hygiene and quality, whilst reducing the risk of bacteria generation

Abatimiento rápido

El ciclo de abatimiento rápido de los alimentos cocinados permite mantener intactas sus características originales, mediante el descenso rápido de temperatura en el corazón del producto de +70° C a +3° C en menos de 90 minutos y mantener el producto entre 0° C y +5° C garantiza la calidad, aroma, color, humedad y consistencia.

Blast chilling

Blast chilling allows cooked food to maintain all of its original characteristics by quickly bringing the temperature down from +70°C to +3°C in less than 90 minutes and maintaining the temperature between 0°C and +5°C, conserving the quality, aroma, colour and consistency of the food.



Congelación rápida

El ciclo de congelación rápida de los alimentos cocinados permite congelar rápidamente, transformar los líquidos que contienen los alimentos en microcristales de hielo que no dañan la estructura celular del producto, pasando de +70° C a -18° C en el corazón del producto en menos de 270 minutos.

Blast Freezing

The blast freezing cycle quickly freezes cooked food, transforming the liquid within the food to micro-crystals of ice, without damaging the cellular structure of the food. Internal food temperature falls from +70°C to -18°C in less than 270 minutes.



FUNCIÓN DEL ABATIDOR Y CICLOS DE TRABAJO

HOW BLAST CHILLERS WORK & CYCLE FUNCTIONS

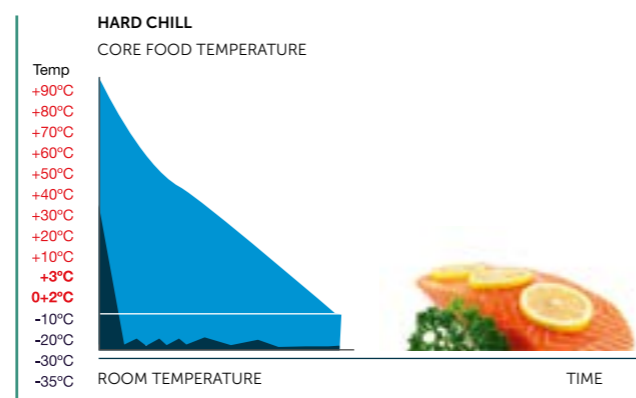
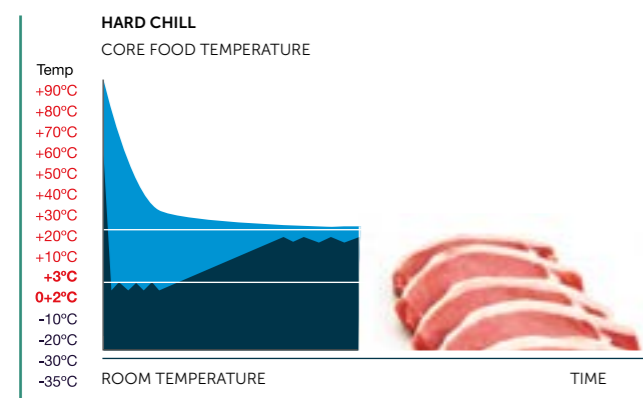
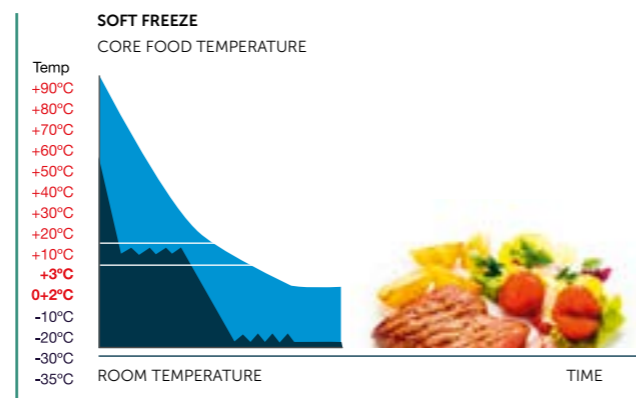
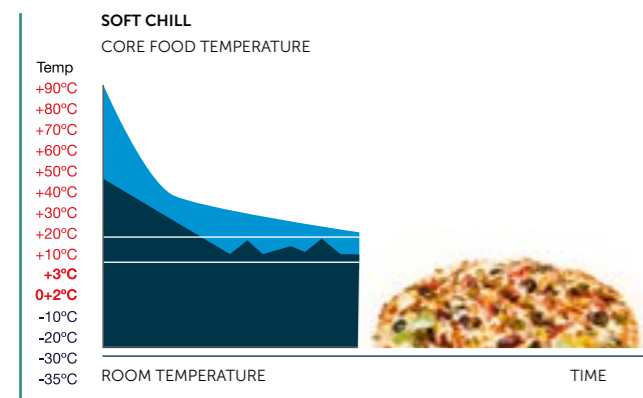

FUNCIÓN DE ABATIDOR

Los abatidores permiten reducir en un tiempo muy breve la temperatura en el corazón de los alimentos, sean cocinados o frescos, conservando sus características de frescura, higiene y calidad, disminuyendo los riesgos de proliferación bacteriana.

- La manera tradicional de conservar los alimentos cocinados ha sido dejar enfriar los alimentos al aire libre hasta que la temperatura del alimento alcance una temperatura ideal para su conservación en el refrigerador.
- La fase de enfriamiento entre +65°C y +10°C es un intervalo de tiempo que compromete las características naturales del producto (humedad, consistencia, aroma, color) y lo somete a la agresión y a la consecuente proliferación bacteriana.
- Con los ABATIDORES INFRICO se persigue reducir al máximo la permanencia de los alimentos en este intervalo crítico de temperaturas.

HOW BLAST CHILLERS WORK

Blast chillers quickly reduce the core temperature of the products, whether they are cooked or fresh, conserving their fresh texture, hygiene and quality, whilst reducing the risk of bacteria generation.

- The traditional method of storing cooked food has always been to leave it to cool naturally until it reaches a suitable temperature to store in the refrigerator.
- During the period when the core temperature falls from +65°C and +10°C, the food will lose a lot of its natural characteristics, such as moisture, consistency, aroma and colour. Furthermore, this is when bacteria begin to grow.
- INFRICO BLAST CHILLERS are designed to reduce the time period for this critical change in temperature.

ABATIDORES Y CONGELADORES DE TEMPERATURA

BLAST CHILLERS & SHOCK FREEZERS



ABATIMIENTO RÁPIDO

El ciclo de abatimiento rápido de los alimentos cocinados permite mantener intactas sus características originales, mediante el descenso rápido de temperatura en el corazón del producto de +70° C a +3° C en menos de 90 minutos y mantener el producto entre 0° C y +5° C garantiza la calidad, aroma, color, humedad y consistencia.



CONGELACIÓN RÁPIDA

El ciclo de congelación rápida de los alimentos cocinados permite congelar rápidamente, transformar los líquidos que contienen los alimentos en microcristales de hielo que no daña la estructura celular del producto, pasando de +70° C a -18° C en el corazón del producto en menos de 270 minutos.

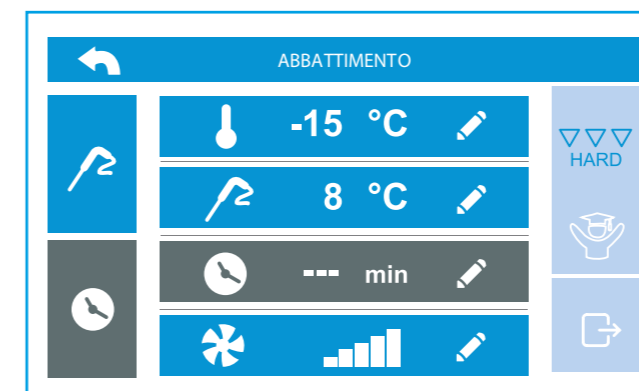

BLAST CHILLING

Blast chilling allows cooked food to maintain all of its original characteristics by quickly bringing the temperature down from +70°C to +3°C in less than 90 minutes and maintaining the temperature between 0°C and +5°C, conserving the quality, aroma, colour and consistency of the food.



BLAST FREEZING

The blast freezing cycle quickly freezes cooked food, transforming the liquid within the food to micro-crystals of ice, without damaging the cellular structure of the food. Internal food temperature falls from +70°C to -18°C in less than 270 minutes.

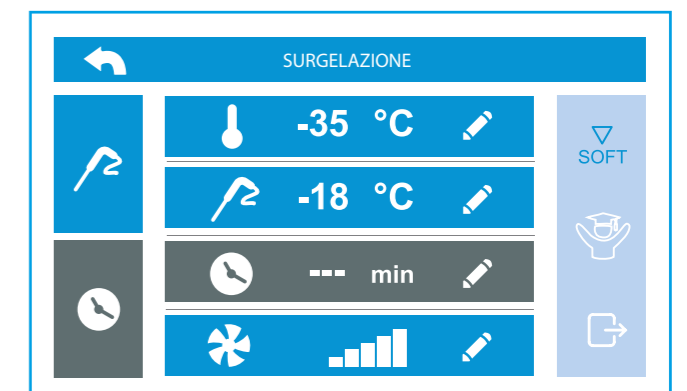

PANEL DE CONTROL

CONTROL PANNEL

CARACT. PRINCIPALES / MAIN FEATURES

- Diseño elegante, ausencia de espesor y facilidad de uso. *Stylish design, flush mounted, user-friendly.*
- Opción ciclos personalizados con 3 fases de regulación. *Option personalized cycles with 3 regulation phases.*
- Grado de protección de la interfaz del usuario IP65. *User interface with IP65 protection.*
- Gestión de ciclos de abatimiento y sobrecongelación, por temperatura y por tiempo, con función "hard/soft" y gestión de la intensidad. *Management of blast chilling and freezing cycles, both temperature and time controlled, with hard/soft and intensity management functions.*
- Gestión del test para comprobar que la sonda pincho se ha colocado correctamente (incluidas las sondas de tipo "multipoint"). *Runs a test to check that the needle probe is correctly inserted (including multipoint probes).*
- Representación gráfica en tiempo real del ciclo de abatimiento/ sobrecongelación en curso. *Real-time graphic display for blast chilling/freezing cycle in progress.*

VENTAJAS / ADVANTAGES

- Sonda calefactada. *Heated probe.*
- Gestión de ciclos especiales (higienización pescado, descongelación, endurecimiento helado, etc...) *Management of special cycles (fish sanitation, thawing, ice cream hardening, etc.)*
- Posibilidad de personalizar 99 programas. *Possibility to personalize 99 programs*



Nuevos ciclos especiales como: Higienización pescado, descongelación, endurecimiento helado, etc...

New special cycles: Fish sanitation, ice cream, hardening, etc...



LAS VENTAJAS

ADVANTAGES



Gran calidad

Alta calidad de los platos en cualquier momento, para mayor satisfacción de los clientes, el cocinero y la empresa.

High quality

High quality meals at any time, pleasing both the customer and the kitchen chef.



Compras controladas

Posibilidad de hacer compras controladas de más cantidad de productos, cuando convenga, por ejemplo en temporada con el ahorro que conlleva.

Controlled purchases

Food purchases can be made at any time, making cost savings on seasonal food.



Seguridad alimentaria

Seguridad alimentaria de todos los productos, ya que están tratados correctamente de conformidad con el sistema HACCP.

Food safety

Food safety on all your dishes as the chilling process fully conforms to the HACCP regulations.



Ahorro de tiempo

Ahorro de tiempo de hasta un 30%, con la posibilidad de elaborar platos cocinados para varios días.

Saving time

Save time by up to 30% by preparing meals in batches.



Menos desperdicio

Menos deshechos ya que la calidad de los alimentos enfriados y congelados se conserva durante mucho más tiempo.

Less waste

Less waste as blast chilled and frozen dishes can be stored for longer periods of time.



Mayor organización

Mayor organización en el trabajo, porque el momento de la preparación y la cocción es independiente y no está ligado al servicio.

Better organization

Better organisation in the kitchen, as food can be prepared independent of customer demand.



Menos pérdida de peso

Menos pérdida de peso ya que la humedad de los productos no se evapora.

Less weight loss

Less weight loss as the humidity and moisture of the food doesn't evaporate.



Abatidor

Compatible con los principales fabricantes de hornos.

Blast chiller

Compatible with the main manufacturers of ovens



Conexión USB

Carga y Descarga de Parámetros. Carga y Descarga de Programas. Descarga de la información relativa a alarmas HACCP.

USB connection

Upload / Download of the configuration parameters. Upload / Download of the programs. Download of the information relative to the HACCP alarms.



Menú más amplio

Menú más amplio y siempre disponible, de máxima calidad y sin riesgos.

More varied menus

A wider choice of quality dishes without any health risks.

ABT | ABT10



DIMENSIONES / DIMENSIONS

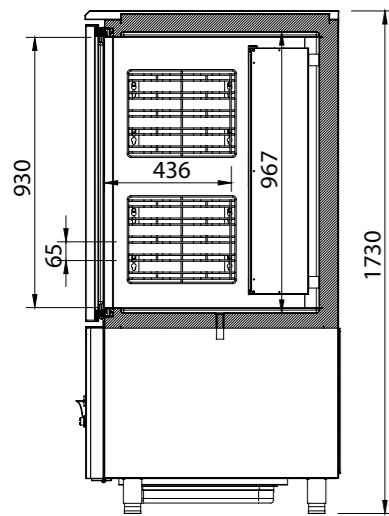

Sección comercial
Commercial section

CARACTERÍSTICAS

Contrapuerta embutida con burlete triple cámara fácilmente sustituible. Estructura de la puerta con calentamiento para evitar la acumulación de hielo. Conexión USB, para cargar y descargar configuración de los parámetros, programas y descargar la información en relación a las alarmas HACCP. Acero Inoxidable AISI 304. Compatible con cualquier horno. El nuevo controlador de fácil manejo tiene una mayor precisión en el control de la temperatura. Mayor facilidad para el ajuste del intervalo de temperaturas que deseamos conseguir. Todos los circuitos frigoríficos son comprobados al 100%, en cámara de Helio para la detección de la fuga de gas.

MAIN FEATURES

Interior of door inserted with a triple chamber door gasket easy to remove. Heated door frame to avoid accumulation of ice. USB connection, to upload/download of the configuration parameters, programs and download of the information relative to the HACCP alarms. AISI 304 Stainless Steel. Compatible with any ovens. Higher precision in managing temperature settings. Greater ability to adjust of temperature ranges as per the end user's requirement. All the condensing units are 100% tested, in a Helium chamber for the detection of gas leakage.

REFRIGERACIÓN

REFRIGERATION

Abatimiento rápido: +90°C a +3°C en menos de 90 minutos.

Blast chilling: +90°C a +3°C in less than 90 minutes.

Congelación rápido: +90°C a -18°C en menos de 270 minutos.

Blast freezing: +90°C a -18°C in less than 270 minutes.

REFRIGERANTE

REFRIGERANT

Propano
R-290

Propane
R-290

DATOS ELÉCTRICOS / ELECTRICAL DATA

3N 380 V / 50 Hz



Puertas con tirador de doble agarre y burlete plano fácilmente desmontable "cleanless".

Double handle doors and flat gasket easily removable "cleanless".



DATOS MERCHANDISING [x metro] / MERCHANDISING DATA [x meter]

MODELOS DISPONIBLES AVAILABLE MODELS	Nº bandejas (opcional) Trays (optional)	Distancia entre bandejas Distance between trays	Rendimiento Freezing capacity	Evaporación Evaporation
ABT10 1L	10 GN 1/1 600x400	65	40 / 25*	Ventilado Ventilated
ABT14 1L	14 GN 1/1 600x400	65	50 / 30*	Ventilado Ventilated
ABT10 2S	10 GN 2/1 800x600	75	80 / 50*	Ventilado Ventilated

Rendimientos probados según la norma EN17032
Capacity tested according EN17032 standard

ABT | ABT20



DIMENSIONES / DIMENSIONS

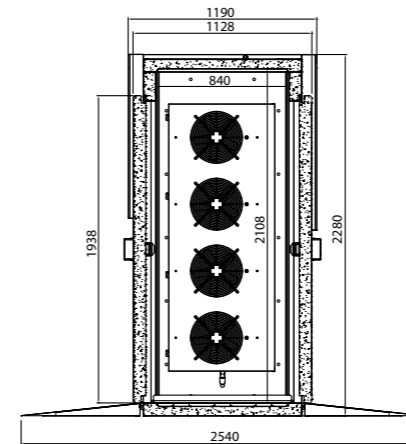

Sección comercial
Commercial section

Entrada carro / Car entry

- C** Ruedas dentro
Wheels inside
- S** Ruedas fuera
Wheels outside
- CP/SP/PP** Potenciados
Power full
- P** Pasante
Pass-throw



CARACTERÍSTICAS

Contrapuerta embutida con burlete triple cámara fácilmente sustituible. Estructura de la puerta con calentamiento para evitar la acumulación de hielo. Conexión USB, para cargar y descargar configuración de los parámetros, programas y descargar la información en relación a las alarmas HACCP. Acero Inoxidable AISI 304. Compatible con cualquier horno. El nuevo controlador de fácil manejo tiene una mayor precisión en el control de la temperatura. Mayor facilidad para el ajuste del intervalo de temperaturas que deseamos conseguir. Todos los circuitos frigoríficos son comprobados al 100%, en cámara de Helio para la detección de la fuga de gas.

MAIN FEATURES

Interior of door inserted with a triple chamber door gasket easy to remove. Heated door frame to avoid accumulation of ice. USB connection, to upload/download of the configuration parameters, programs and download of the information relative to the HACCP alarms. AISI 304 Stainless Steel. Compatible with any ovens. Higher precision in managing temperature settings. Greater ability to adjust of temperature ranges as per the end user's requirement. All the condensing units are 100% tested, in a Helium chamber for the detection of gas leakage.

REFRIGERACIÓN

REFRIGERATION

Abatimiento rápido: +90°C a +3°C en menos de 90 minutos.

Blast chilling: +90°C a +3°C in less than 90 minutes.

Congelación rápido: +90°C a -18°C en menos de 270 minutos.

Blast freezing: +90°C a -18°C in less than 270 minutes.

REFRIGERANTE

REFRIGERANT

Propano
R-290

Propane
R-290

DATOS ELÉCTRICOS / ELECTRICAL DATA

3N 380 V / 50 Hz

DATOS MERCHANDISING [x metro] / MERCHANDISING DATA [x meter]

MODELOS DISPONIBLES AVAILABLE MODELS	Carro Rack	Rendimiento Freezing capacity	Evaporación Evaporation
ABT20 1CBI	20 GN 1/1	110 / 60*	Forzada Forced
ABT20 1C	20 GN 1/1	110 / 60*	Forzada Forced
ABT20 2C	20 GN 2/1	110 / 60*	Forzada Forced
ABT20 1S	20 GN 1/1	110 / 60*	Forzada Forced
ABT20 2S	20 GN 2/1	110 / 60*	Forzada Forced
ABT20 1P	20 GN 1/1	110 / 60*	Forzada Forced
ABT20 2P	20 GN 2/1	110 / 60*	Forzada Forced
ABT20 2CP	20 GN 2/1	230 / 130*	Forzada Forced
ABT20 2SP	20 GN 2/1	230 / 130*	Forzada Forced
ABT20 2PP	20 GN 2/1	230 / 130*	Forzada Forced

*Rendimientos probados según la norma EN17032
*Capacity tested according EN17032 standard

ARMARIOS MADURADORES DE CARNE

DRY-AGING MEAT
CABINETS



MURALES
Vertical multitier display cases

SEMIMURALES
Low multitier display cases

VITRINAS SUPERMARKET
Refrigeration supermarket counters

ISLAS
Vertical multitier display cases

VITRINAS PASTELERÍA Y HELADOS
Pastry and gelato counter display cases

HORECA
Horeca

AMC | ARMARIO MADURACIÓN CARNE



CARACTERÍSTICAS

La maduración en seco es una técnica de envejecimiento en seco de la carne con temperatura y humedad controladas. Con la maduración en seco, la carne en 5-8 semanas pierde del 10% al 20% de los líquidos. Este proceso concentra los sabores dando a la carne un sabor único. La vitrina Dry Aged trabaja en un campo de 0°C +6 °C con humedad controlada del 45% al 90%. Gama de armarios diseñados para la maduración de la Carne (+2°C a +6°C), con sistema de refrigeración ventilado. Termostato SOFT TOUCH con pantalla gráfica de 2.8" y teclado táctil, control de humedad de serie. Fabricado en triple cristal sin perifería en aluminio excepto puerta en doble cristal, dispone de tratamiento para evitar entrada de rayos U.V.A. Iluminación con doble tira de LED, tonalidad especial para carne. Terminación SILVER QUARTZ, bajo pedido en BLACK OPAL y WHITE PEARL. Disponible en dos longitudes 650mm y 850mm, grupo frigorífico en la parte inferior AMC 67/87L o superior AMC 67/87XL. Doble barra carnicera con ganchos en inox y tres estantes de acero inoxidable. Modularidad, existe la posibilidad de canalizar diferentes modelos independientemente de su medida con el Kit de ensamblaje, hasta un máximo de 2 puertas. Estructura con ruedas. Caras acristaladas: Una (11), cuatro (14)

MAIN FEATURES

Dry ripening is a dry aging technique of meat with controlled temperature and humidity. With the maturation in dry, the meat in 5-8 weeks loses from 10% to 20% of the liquids. This process concentrates the flavors giving the meat a unique flavor. The Dry Aged showcase works in a field of 0 °C+ 6 °C with controlled humidity of 45% to 90%. Range of cabinets designed for the dry-aging meat (+ 2°C to + 6°C), with ventilated cooling system. SOFT TOUCH thermostat with 2.8 "graphic display and touch screen, humidity control standard. Manufactured in triple glazing without aluminum profiles except door in double glazing, it has treatment to avoid U.V.A rays. Lighting with double LED strip, special tonality for meat. SILVER QUARTZ finishing, on request in BLACK OPAL and WHITE PEARL Available in two lengths 650mm and 850mm, refrigeration unit in the lower or upper part (AMC 67 / 87 L). Double meat bar with stainless steel hooks and three inox shelves Modularity, there is the possibility of channeling different models independently of their size with the Assembly Kit, up to a maximum of 2 doors. Glass sides: One (11), four (14)

RANGO DE TEMPERATURA ISO23953 / TEMPERATURE RANGE ISO23953

Tª de trabajo / Working temperature
+2°C / +6°C

DATOS ELÉCTRICOS / ELECTRICAL DATA

230 V / 50 Hz

DATOS MERCHANDISING [x metro] / MERCHANDISING DATA [x meter]

MODELOS DISPONIBLES AVAILABLE MODELS	AMC6711L	AMC6714L	AMC8711L	AMC8714L	AMC6711XL	AMC6714XL	AMC8711XL	AMC8714XL
Ancho / Wide (mm)	650	650	850	850	650	650	850	850
Fondo / Depth (mm)	650	650	650	650	650	650	650	650
Alto / Height (mm)	1900	1900	1900	1900	2300	2300	2300	2300
Potencia / Power(W)	800	1000	900	1000	800	1000	900	1000
Capacidad útil / Capacity (L)	450	450	600	600	600	600	780	780
Nº de caras de cristal / Nº glass sides	1	4	1	4	1	4	1	4

EQUIPAMIENTO OPCIONAL / OPTIONAL EQUIPMENT

Kit de unión / Joint kit
Terminación negro o blanco / Black or white decoration

AGB | ARMARIO MADURACIÓN CARNE



CARACTERÍSTICAS

Armario madurador de carnes diseñado para llevar a cabo el proceso conocido como Dry Aging de forma fácil, segura y controlada, obteniendo los mejores resultados en cuanto a sabor, textura y aromas. Exterior en acero inox AISI 304 o acero galvanizado lacado negro (B). Interior en acero inox AISI 304, con guías y fondo embutidos y uniones curvas para facilitar la limpieza. Controlador digital con control de temperatura, humedad y teclado táctil. Aislamiento en poliuretano inyectado de alta densidad con 75mm espesor. Patas de acero inox regulables en altura (130-180mm). Iluminación interior LED. Puerta con sistema de autocierre, bloqueo de apertura y termopan doble bajo emisivo + carga argón. Burlete magnético de 4 cámaras efecto "cleanless" fácilmente desmontable. Sistema de refrigeración monoblock, con R290 y ventiladores electrónicos. Evaporación automática del agua de desescarche sin uso de resistencia eléctrica. Incorporación de iluminación LED, llegando a reducir el consumo energético entre un 80% y 90% respecto a una bombilla tradicional.

MAIN FEATURES

Meat ripening cabinet designed to carry out the process known as Dry Aging in an easy, safe and controlled way, obtaining the best results in terms of flavor, texture and aromas. Exterior in AISI 304 stainless steel or black lacquered galvanized steel (B). AISI 304 stainless steel interior, with inlaid guides and bottom and curved joints for easy cleaning. Digital controller with temperature, humidity control and touch keyboard. High density injected polyurethane insulation with 75mm thickness. Height adjustable stainless steel legs (130-180mm). LED interior lighting. Door with self-closing system, opening lock and double paneglass low emissive + argon charge. Magnetic gasket with 4 cameras "cleanless" effect easily removable. Monoblock cooling system, with R290 and electronic fans. Automatic evaporation of defrost water without the use of electrical resistance. LED lighting incorporated, reducing energetic consumption between 80% and 90% respect to a traditional light bulb.

RANGO DE TEMPERATURA ISO23953 / TEMPERATURE RANGE ISO23953

Tª de trabajo / Working temperature
+2°C / +6°C

DATOS ELÉCTRICOS / ELECTRICAL DATA

230 V / 50 Hz

DATOS MERCHANDISING [x metro] / MERCHANDISING DATA [x meter]

MODELOS DISPONIBLES AVAILABLE MODELS	Acero Inox Stainless Steel (Ext/Int)	Espesor Thickness mm	Capacidad Capacity L	Puertas Doors	Dotación Shelving	Potencia Power W	Potencia Frigorífica Cooling Capacity
AGB 701 MDA	AISI 304	75	560	1	1 barra carnicera + 2 estantes inox	870	343
AGB 1402 MDA	AISI 304	75	1240	2	1 barra carnicera + 4 estantes inox	1380	690
AGB 701 MDA B	Acero Lacado Negro/ Inox AISI 304	75	560	1	1 barra carnicera + 2 estantes inox	870	343
AGB 1402 MDA B	Acero Lacado Negro/ Inox AISI 304	75	1240	2	1 barra carnicera + 4 estantes inox	1380	690

EQUIPAMIENTO OPCIONAL / OPTIONAL EQUIPMENT

Esterilizador UVC + Ozono / Barra carnicera adicional / UVC stabiliser + Ozone Additional meat bar
Estantes adicionales Módulo Bluetooth / Additional shelves Bluetooth module
Módulo Wi-fi / Wi-fi module

ARMARIOS EXPOSITORES

EXHIBITING
CUPBOARD



MURALES
Vertical multideck display cases

SEMIMURALES
Lowmultideck display cases

VITRINAS SUPERMARKET
Refrigeration supermarket counters

ISLAS
Vertical multideck display cases

VITRINAS PASTELERÍA Y HELADOS
Pastry and gelato counter display cases

HORECA
Horeca

LO | HELADERÍA



CARACTERÍSTICAS

Estructura en aluminio anodizado, con decoración de serie en Plata.
Exposición de 1 a 4 caras en cristal.
Organización interior compuesta de 5 parrillas fijas y una móvil por puerta.
Parrillas interiores de 530x450.
Ruedas en todos los modelos.
Iluminación interior LED.

MAIN FEATURES

Anodised aluminium structure with round forms, and with silver series decorations.
Four face glass exhibition.
Interior organisation made up of 5 fixed shelved and one that can be moved at the door.
Interior shelves of 530x450.
Castors in all of the models.
LED lighting.

RANGO DE TEMPERATURA ISO23953 / TEMPERATURE RANGE ISO23953

Tª de trabajo / Working temperature
-15°C / -24°C

DATOS ELÉCTRICOS / ELECTRICAL DATA

230 V / 50 Hz

DATOS MERCHANDISING [x metro] / MERCHANDISING DATA [x meter]



LO3500



LO3700

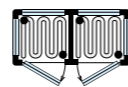

LO7700

MODELOS DISPONIBLES AVAILABLE MODELS	LO3500	LO3700	LO7700
Ancho / Wide (mm)	700	700	1320
Fondo / Depth (mm)	650	650	650
Alto / Height (mm)	1900	1900	1900
Potencia / Power(W)	500	650	1300
Tensión Frecuencia / Power supply (V/Hz)	220/50	220/50	220/50
Volúmen cámara / Capacity (L)	420	420	420+420
Nº caras de cristal / Nº glass sides	1	4	4
Nº de puertas / Nº doors	1	1	2
Nº de estantes / Nº shelves	5 fijos+1móvil 5 fixed + 1 mobile	5 fijos + 1 móvil 5 fixed + 1 mobile	5+5 fijos + 1+1 móvil 5+5 fixed + 1+1 mobile
Compresor / Compressor (HP)	1/2	1/2	1/2 + 1/2
Condensación / Condensation	Ventilada Ventilated	Ventilada Ventilated	Ventilada Ventilated
Evaporación / Evaporation	Estática Static	Estática Static	Estática Static
Desescarche / Defrost	Manual Manual	Manual Manual	Manual Manual
Control	Digital	Digital	Digital

EQUIPAMIENTO OPCIONAL / OPTIONAL EQUIPMENT

Terminación negro o blanco / Black or white decoration
Cerradura / Locked

LO | PASTELERÍA



CARACTERÍSTICAS

Estructura en aluminio anodizado con decoración de serie en Plata.
Exposición de 1 a 4 caras en cristal.
Organización interior compuesta de 5 estantes en cristal por puerta, regulables en altura, excepto el Modelo LO 3701 con 6 estantes giratorios en cristal.
Estantes interiores en cristal de 530x450 mm (Mod. LO3505, LO3702, LO7700).
Estantes giratorios de diámetro 460 mm (Mod. LO3701).
Ruedas en todos los modelos.
Iluminación interior LED llegando a reducir el consumo energético entre un 80% y un 90%.
Humedad Hr. 40% a 60%.

MAIN FEATURES

Anodised aluminium structure with round forms, and with silver series decorations.
Four face glass exhibition.
Interior organisation made up of 5 glass shelves by door, able to regulate in height, except Model LO 3701 with 6 rotating shelves in glass.
Interior shelves in glass of 530x450 (Mod. LO3505, LO3702, Lo7700).
Rotating shelved with a 460 diameter (Mod. LO3701).
Castors in all of the models.
LED lighting reducing energetic consumption between 80% and 90%.
Humidity Hr. 40% to 60%.

RANGO DE TEMPERATURA ISO23953 / TEMPERATURE RANGE ISO23953

Tª de trabajo / Working temperature
-15°C / -24°C

DATOS ELÉCTRICOS / ELECTRICAL DATA

230 V / 50 Hz

DATOS MERCHANDISING [x metro] / MERCHANDISING DATA [x meter]



LO3505



LO3702

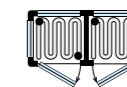

LO3701

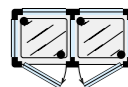

LO7700

MODELOS DISPONIBLES AVAILABLE MODELS	LO3505	LO3702	LO3701	LO7700
Ancho / Wide (mm)	700	700	700	1320
Fondo / Depth (mm)	650	650	650	650
Alto / Height (mm)	1900	1900	1900	1900
Potencia / Power(W)	450	550	580	1100
Tensión Frecuencia / Power supply (V/Hz)	220/50	220/50	220/50	220/50
Volúmen cámara / Capacity (L)	420	420	420	420+420
Nº caras de cristal / Nº glass sides	1	4	4	4
Nº de puertas / Nº doors	1	1	1	2
Nº de estantes / Nº shelves	5	5	6 giratorios	5+5
Compresor / Compressor (HP)	1/4	1/4	1/4	1/4 + 1/4
Condensación / Condensation	Ventilada Ventilated	Ventilada Ventilated	Ventilada Ventilated	Ventilada Ventilated
Evaporación / Evaporation	Estática Static	Estática Static	Estática Static	Estática Static
Desescarche / Defrost	Manual Manual	Manual Manual	Manual Manual	Manual Manual
Control	Digital	Digital	Digital	Digital

EQUIPAMIENTO OPCIONAL / OPTIONAL EQUIPMENT

Terminación negro / Black decoration
Cerradura / Lock
Chocolates. Temp +15°C/+18°C
Chocolate. Temp +15°C/+18°C

LO VNP | HELADERÍA/PASTELERÍA

NO FROST



CARACTERÍSTICAS

Este sistema de refrigeración permite la inserción en la misma vitrina, tanto productos de pastelería como de heladería, simplemente regulando la temperatura del termostato. Estructura en aluminio anodizado con decoración de serie en Plata. Exposición desde 1 hasta 4 caras en cristal. Organización interior compuesta de 5 parrillas por puerta, regulables en altura, excepto el Modelo LO 3701VNP con 6 estantes giratorios en cristal. Estantes interiores en rejilla cromada de 530x450 mm. Estantes giratorios de diámetro 460 mm (Mod. LO3701VNP). Ruedas en todos los modelos. Iluminación interior LED.

MAIN FEATURES

This refrigeration system allows insertion in the display of bakery products as well as ice cream, simply regulating the temperature of the thermostat. Anodised aluminium structure with rounded forms, and with silver series decoration. Exhibit of 1 to 4 glass sides. Interior organisation made up of 5 glass shelves by door, able to regulate in height, except Model LO 3701VNP with 6 rotating shelves in glass. Interior shelves in chrome grill of 530x450 mm. Rotating shelved with a 460 diameter (Mod. LO3701VNP). Digital thermostat. Castors in all of the models.

RANGO DE TEMPERATURA ISO23953 / TEMPERATURE RANGE ISO23953

Tª de trabajo / Working temperature
+5°C / -20°C

DATOS ELÉCTRICOS / ELECTRICAL DATA

230 V / 50 Hz

DATOS MERCHANDISING [x metro] / MERCHANDISING DATA [x meter]

MODELOS DISPONIBLES AVAILABLE MODELS	LO3500VNP	LO3700VNP	LO3701VNP	LO7703VNP
Ancho / Wide (mm)	700	700	700	1320
Fondo / Depth (mm)	650	650	650	650
Alto / Height (mm)	1900	1900	1900	1900
Potencia / Power(W)	750	900	930	1800
Tensión Frecuencia / Power supply (V/Hz)	220/50	220/50	220/50	220/50
Volúmen cámara / Capacity (L)	420	420	420	420+420
Nº caras de cristal / N° glass sides	1	4	4	4
Nº de puertas / N° doors	1	1	1	2
Nº de estantes / N° shelves	5	5	6 giratorios	5+5
Compresor / Compressor (HP)	5/8	5/8	5/8	5/8+5/8
Condensación / Condensation	Ventilada Ventilated	Ventilada Ventilated	Ventilada Ventilated	Ventilada Ventilated
Evaporación / Evaporation	Ventilada Ventilated	Ventilada Ventilated	Ventilada Ventilated	Ventilada Ventilated
Desescarche / Defrost	Automático Automatic	Automático Automatic	Automático Automatic	Automático Automatic
Control	Digital	Digital	Digital	Digital

EQUIPAMIENTO OPCIONAL / OPTIONAL EQUIPMENT

Terminación negro / Black decoration Cerradura / Lock

LO VNP | HELADERÍA/PASTELERÍA

NO FROST



CARACTERÍSTICAS

Este sistema de refrigeración permite la inserción en la misma vitrina, tanto productos de pastelería como de heladería, simplemente regulando la temperatura del termostato. Estructura en aluminio anodizado con decoración de serie en Plata. Exposición desde 1 hasta 4 caras en cristal. Organización interior compuesta de 5 parrillas por puerta, regulables en altura. Estantes interiores en rejilla cromada de 730x450 mm. Ruedas en todos los modelos. Iluminación interior LED.

MAIN FEATURES

This refrigeration system allows insertion in the display of bakery products as well as ice cream, simply regulating the temperature of the thermostat. Anodised aluminium structure with rounded forms, and with silver series decoration. Exhibit of 1 to 4 glass sides. Interior organisation made up of 5 glass shelves by door, able to regulate in height. Interior shelves in chrome grill of 730x450 mm. Digital thermostat. Castors in all of the models.

RANGO DE TEMPERATURA ISO23953 / TEMPERATURE RANGE ISO23953

Tª de trabajo / Working temperature
+5°C / -20°C

DATOS ELÉCTRICOS / ELECTRICAL DATA

230 V / 50 Hz

DATOS MERCHANDISING [x metro] / MERCHANDISING DATA [x meter]

MODELOS DISPONIBLES AVAILABLE MODELS	LO9311VNP	LO9314VNP	LO9324VNP
Ancho / Wide (mm)	900	900	1720
Fondo / Depth (mm)	650	650	650
Alto / Height (mm)	1900	1900	1900
Potencia / Power(W)	900	1200	2400
Tensión Frecuencia / Power supply (V/Hz)	220/50	220/50	220/50
Volúmen cámara / Capacity (L)	600	600	600+600
Nº caras de cristal / N° glass sides	1	4	4
Nº de puertas / N° doors	1	1	2
Nº de estantes / N° shelves	5	5	5+5
Compresor / Compressor (HP)	1	1	1+1
Condensación / Condensation	Ventilada Ventilated	Ventilada Ventilated	Ventilada Ventilated
Evaporación / Evaporation	Ventilada Ventilated	Ventilada Ventilated	Ventilada Ventilated
Desescarche / Defrost	Automático Automatic	Automático Automatic	Automático Automatic
Control	Digital	Digital	Digital

EQUIPAMIENTO OPCIONAL / OPTIONAL EQUIPMENT

Terminación negro / Black decoration Cerradura / Lock

SERIE VITRA

VITRA SERIES

A DESTACAR

Gama de armarios expositores en cuatro caras de cristal, disponibles en tres versiones: Heladería, Pastelería y No-Frost (Heladería-Pastelería).
Fabricado en triple cristal sin perfilera de aluminio, cristal exterior e interior bajo emisivo.
Sistema NO-FOG antiempañamiento en la puerta, exclusivo de la gama de Heladería y No-Frost, nos permite mejorar la visibilidad del producto expuesto en los casos que exista apertura frecuente de la puerta.
Iluminación con doble tira de LED con luz continua, mejora la visibilidad del producto expuesto.

BENEFITS

Range of display cabinets on four sides of glass, available in three versions: Ice cream, Pastry and no Frost (Ice-cream-Pastry).
Made of triple glass without aluminium profiles, exterior glass and low emissive interior.
NO-FOG anti-glare system on the door, exclusive of the Ice Cream and No-Frost range, no seek to improve the visibility of the product exposed in cases that extend the frequent opening of the door.
Double LED strip lighting with continuous light, improves the visibility of the exposed product.



Standard
(Silver quartz)



Acabado White pearl
(Opcional / Opcional)



Acabado Black pearl
(Opcional / Opcional)



Termostato / Soft touch

Opcional

Modelos con 1,2,3 caras de cristal.
Barra de iluminación LED adicional.
Módulo para canalizar.

Optional

Models 1,2,3 faces of glass.
Additional LED strip.
Modular model.

VITRA | HELADERÍA



CARACTERÍSTICAS

Línea de vitrinas con refrigeración estática, con régimen de temperatura para heladería.
Estantes no regulables en altura, con 4 niveles en el modelo (S) y 5 niveles en el modelo (L)
Disponible en 4 caras de cristal con terminación de serie en SILVER QUARTZ.

MAIN FEATURES

Line of showcases with static cooling, with temperature regime for ice cream shop.
Shelves not adjustable in height, with 4 levels in the model (S) and 5 levels in the model (L)
Available in 4 sides of glass with standard decoration in SILVER QUARTZ.

RANGO DE TEMPERATURA ISO23953 / TEMPERATURE RANGE ISO23953

T° de trabajo / Working temperature
-15°C / -24°C

DATOS ELÉCTRICOS / ELECTRICAL DATA

230 V / 50 Hz

DATOS MERCHANDISING [x metro] / MERCHANDISING DATA [x meter]

MODELOS DISPONIBLES AVAILABLE MODELS	LO6114S	LO6114L	LO8114S	LO8114L
Ancho / Wide (mm)	650	650	850	850
Fondo / Depth (mm)	650	650	650	650
Alto / Height (mm)	1500	1900	1500	1900
Potencia / Power(W)	600	900	850	900
Tensión Frecuencia / Power supply (V/Hz)	220/50	220/50	220/50	220/50
Volumen cámara / Capacity (L)	300	450	450	600
N° caras de cristal / N° glass sides	1	4	4	4
N° de estantes / N° shelves	4 fijos	5 fijos	4 fijos	5 fijos
Condensación / Condensation	Ventilada Ventilated	Ventilada Ventilated	Ventilada Ventilated	Ventilada Ventilated
Evaporación / Evaporation	Estática Static	Estática Static	Estática Static	Estática Static
Desescarche / Defrost	Manual Manual	Manual Manual	Manual Manual	Manual Manual
Control	Digital (soft-touch)	Digital (soft-touch)	Digital (soft-touch)	Digital (soft-touch)

EQUIPAMIENTO OPCIONAL / OPTIONAL EQUIPMENT

Modelos con 1, 2, 3 caras de cristal

Models 1, 2, 3 faces of glass

Barra iluminación LED adicional

Additional LED strip

Módulo para canalizar

Modular model

VITRA | PASTELERÍA



CARACTERÍSTICAS

Línea de vitrinas con refrigeración estática, con régimen de temperatura para Pastelería (+2°C a +10°C). Estantes de cristal regulables en altura de medida 510x450mm modelos de longitud 650mm y de medida 710x450mm modelos de longitud 850mm, 3 niveles en el modelo (S) y 5 niveles en el modelo (L). Modelo LO6215S con 4 estantes de cristal giratorios y Modelo LO6215L con 6 estantes de cristal giratorios, diámetro del estante 460mm. Disponible en 4 caras de cristal con terminación de serie en SILVER QUARTZ.

MAIN FEATURES

Line of showcases with static cooling, with temperature range for Pastry (+ 2 ° C to + 10 ° C). Glass shelves adjustable in height of measurement 510x450mm models of length 650mm and of measurement 710x450mm models of length 850mm, 3 levels in model (S) and 5 levels in model (L). Model LO6215S with 4 rotating glass shelves and Model LO6215L with 6 rotating glass shelves, shelf diameter 460mm. Available in 4 sides of glass with standard decoration in SILVER QUARTZ.







RANGO DE TEMPERATURA ISO23953 / TEMPERATURE RANGE ISO23953

Tª de trabajo / Working temperature
+2°C / +10°C

DATOS ELÉCTRICOS / ELECTRICAL DATA

230 V / 50 Hz

DATOS MERCHANDISING [x metro] / MERCHANDISING DATA [x meter]

						
MODELOS DISPONIBLES AVAILABLE MODELS	LO6214S	LO6214L	LO6215S	LO6215L	LO8214S	LO8214L
Ancho / Wide (mm)	650	650	650	650	850	850
Fondo / Depth (mm)	650	650	650	650	650	650
Alto / Height (mm)	1500	1900	1500	1900	1500	1900
Potencia / Power(W)	500	550	530	580	600	650
Tensión Frecuencia / Power supply (V/Hz)	220/50	220/50	220/50	220/50	220/50	220/50
Volúmen cámara / Capacity (L)	300	450	300	450	450	600
Nº caras de cristal / Nº glass sides	4	4	4	4	4	4
Nº de estantes / Nº shelves	3	5	4 giratorios	6 giratorios	3	5
Condensación / Condensation	Ventilada Ventilated	Ventilada Ventilated	Ventilada Ventilated	Ventilada Ventilated	Ventilada Ventilated	Ventilada Ventilated
Evaporación / Evaporation	Estática Static	Estática Static	Estática Static	Estática Static	Estática Static	Estática Static
Desescarche / Defrost	Automático Automatic	Automático Automatic	Automático Automatic	Automático Automatic	Automático Automatic	Automático Automatic

EQUIPAMIENTO OPCIONAL / OPTIONAL EQUIPMENT

Modelos con 1, 2, 3 caras de cristal

Barra iluminación LED adicional

Módulo para canalizar

Models 1, 2, 3 faces of glass

Additional LED strip

Modular model

VITRA | HELADERÍA / PASTELERÍA

NO FROST



CARACTERÍSTICAS

Línea de vitrinas con refrigeración ventilada, con régimen de temperatura para Pastelería o Heladería (+5°C a -20°C). Estantes de cristal regulables en altura de medida 510x450mm modelos de longitud 650mm y de medida 710x450mm modelos de longitud 850mm, 3 niveles en el modelo (S) y 5 niveles en el modelo (L). Modelo LO6315S con 4 estantes de cristal giratorios y Modelo LO6315L con 6 estantes de cristal giratorios, diámetro del estante 460mm. Disponible en 4 caras de cristal con terminación de serie en SILVER QUARTZ.

MAIN FEATURES

Line of showcases with ventilated cooling, with temperature range for Pastry or Ice cream (+ 5°C to -20°C). Glass shelves adjustable in height of measurement 510x450mm models of length 650mm and of measurement 710x450mm models of length 850mm, 3 levels in model (S) and 5 levels in model (L). Model LO6315S with 4 rotating glass shelves and Model LO6315L with 6 rotating glass shelves, shelf diameter 460mm. Available in 4 sides of glass with standard decoration in SILVER QUARTZ.







RANGO DE TEMPERATURA ISO23953 / TEMPERATURE RANGE ISO23953

Tª de trabajo / Working temperature
+5°C / -20°C

DATOS ELÉCTRICOS / ELECTRICAL DATA

230 V / 50 Hz

DATOS MERCHANDISING [x metro] / MERCHANDISING DATA [x meter]

						
MODELOS DISPONIBLES AVAILABLE MODELS	LO6314S	LO6314L	LO6315S	LO6315L	LO8314S	LO8314L
Ancho / Wide (mm)	650	650	650	650	850	850
Fondo / Depth (mm)	650	650	650	650	650	650
Alto / Height (mm)	1500	1900	1500	1900	1500	1900
Potencia / Power(W)	850	900	880	930	1150	1200
Tensión Frecuencia / Power supply (V/Hz)	220/50	220/50	220/50	220/50	220/50	220/50
Capacidad útil (L)	300	450	300	450	450	600
Nº caras de cristal / Nº glass sides	4	4	4	4	4	4
Nº de estantes / Nº shelves	3	5	4 giratorios	6 giratorios	3	5
Condensación / Condensation	Ventilada Ventilated	Ventilada Ventilated	Ventilada Ventilated	Ventilada Ventilated	Ventilada Ventilated	Ventilada Ventilated
Evaporación / Evaporation	Ventilada Ventilated	Ventilada Ventilated	Ventilada Ventilated	Ventilada Ventilated	Ventilada Ventilated	Ventilada Ventilated
Desescarche / Defrost	Ventilada Ventilated	Ventilada Ventilated	Ventilada Ventilated	Ventilada Ventilated	Ventilada Ventilated	Ventilada Ventilated

EQUIPAMIENTO OPCIONAL / OPTIONAL EQUIPMENT

Modelos con 1, 2, 3 caras de cristal

Barra iluminación LED adicional

Módulo para canalizar

Models 1, 2, 3 faces of glass

Additional LED strip

Modular model

EVV | EVW



DIMENSIONES / DIMENSIONS



Sección comercial
Commercial section

CARACTERÍSTICAS

Armario expositor de vino en madera. Los modelos de esta gama han sido diseñados y fabricados para la exposición y venta de botellas de vino Tinto, Rosado, Blanco y Brut, y representa la mejor solución para el servicio de vino a una temperatura ideal. 100 % madera de pino maciza. Cerradura integrada. 7 estantes con frente de madera, regulables en altura y fácilmente sustituibles. Incorporación de iluminación LED, llegando a reducir el consumo energético entre un 80% y 90%, respecto a una bombilla tradicional.

MAIN FEATURES

Wood wine cellars. These models have been designed for the exposure and sale of wine bottles, and represents the best solution for the wine service at the best temperature. 100 % solid pine wood. Integrated lock. 7 shelves with wooden front per door, height adjustable and easily replaceable. LED lighting incorporated, reducing energetic consumption between 80% and 90% respect to a traditional lighth bulb.

RANGO DE TEMPERATURA ISO23953 / TEMPERATURE RANGE ISO23953

Tª de trabajo / Working temperature
+4°C / +8°C

Clase climática 4 / Climatic class 4
✦ 30°C / 55% HR

REFRIGERANTE

Propano
✦ R-290

REFRIGERANT

Propane
✦ R-290

DATOS ELÉCTRICOS / ELECTRICAL DATA

230 V / 50 Hz

DATOS MERCHANDISING [x metro] / MERCHANDISING DATA [x meter]

MODELOS DISPONIBLES AVAILABLE MODELS	Capacidad Capacity (L)	Puertas Doors	Nº parrillas Shelving	Botellero Bottle rack	Potencia Power (W)
EVV100	350	1	7	100	360
EVV200MX	350+350	2	14	100 + 100	720

EQUIPAMIENTO OPCIONAL / OPTIONAL EQUIPMENT

Color blanco o negro
White or black color

Soporte inclinación botella (2 uds. por puerta)
Tilting bottle holder (2 units per door)

**EXPOSITORES
DE VINO**
WINE CELLARS

VINTAGE | EVV

LOV | LOV



Termostato / Soft touch

DIMENSIONES / DIMENSIONS

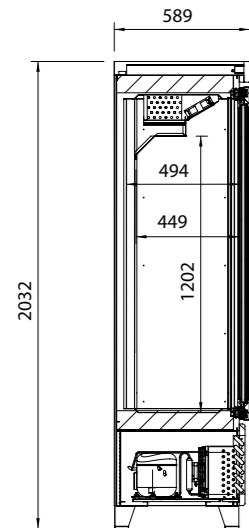

Sección comercial
Commercial section

CARACTERÍSTICAS

Armario expositor de vino vintage en madera. Los armarios de vinos modelos Retro han sido fabricados para exhibir, mantener y preservar el vino, con un diseño similar al de los equipos de refrigeración fabricados en la década de 1960 y contruidos con las tecnologías de producción actuales. 100 % madera de pino maciza. 5 estantes con frente de madera, regulables en altura y fácilmente sustituibles. Incorporación de iluminación LED, llegando a reducir el consumo energético entre un 80% y 90%, respecto a una bombilla tradicional. Temperatura regulada por un controlador digital y desescarche automático. Bandeja evaporativa sin resistencia eléctrica para una mayor eficiencia energética. Sistema de Condensación Ventilada. Sistema de Evaporación Ventilada.

MAIN FEATURES

Retro - wine cellars. Vintage wine cellars are manufactured for exhibiting, maintaining and preserve wine, with a similar design to refrigeration equipments from the 1960's decade, but designed with current manufacturing technology. 100 % solid pine wood. 5 shelves with wooden front per door, height adjustable and easily replaceable. LED lighting incorporated, reducing energetic consumption between 80% and 90% respect to a traditional lighth bulb. Temperature and automatic defrost regulated by a digital controller. Evaporator treated with anti-corrosion polyester Epoxi. Ventilated condensation system. Ventilated evaporation system.

RANGO DE TEMPERATURA ISO23953 / TEMPERATURE RANGE ISO23953

Tª de trabajo / Working temperature
+4°C / +18°C

Clase climática 4 / Climatic class 4
✪ 30°C / 55% HR

REFRIGERANTE

Propano
✪ R-290

REFRIGERANT

Propane
✪ R-290

DATOS ELÉCTRICOS / ELECTRICAL DATA

230 V / 50 Hz



DATOS MERCHANDISING [x metro] / MERCHANDISING DATA [x meter]

MODELOS DISPONIBLES AVAILABLE MODELS	Capacidad Capacity (L)	Puertas Doors	Nº parrillas Shelving	Botellero Bottel rack	Potencia Power (W)
EVV 23 R1G	265	1	5	90	255
EVV 49 R2G	640	2	10	90 + 90	483

EQUIPAMIENTO OPCIONAL / OPTIONAL EQUIPMENT

Color blanco, negro o cerezo

White, black or cherry color

CARACTERÍSTICAS

Gama de armarios expositores de Vino (+4°C a 18°C), con sistema de refrigeración ventilado que permite exponer diferente tipos de vinos blancos, rosados o tintos. Fabricado en triple cristal excepto la puerta en doble cristal, cristal exterior e interior bajo emisivo. Estructura con diseño en cristal, con terminación estándar SILVER QUARTZ, bajo pedido en BLACK OPAL y WHITE PEARL. Disponible en dos longitudes 650 mm. y 850 mm., con posibilidad de 1 a 4 caras de cristal. Distribución interior con tres estantes de plexiglas regulables en altura, medidas 500x450 mm. en los modelos de longitud 650 mm. y medida 700x450 mm. en los modelos de longitud 850 mm. Capacidad de hasta 120 botellas o 160 botellas según modelo. Nuevo termostato SOFT TOUCH con pantallas gráfica de 2.8" y teclado táctil interactivo. Nos permite la visualización y monitorización de múltiples funciones como gráficos de temperatura, lista de alarmas HACCP así como regulación. Modularidad, existe la posibilidad de canalizar diferentes modelos independientemente de su medida con el Kit de ensamblaje, hasta un máximo de 3 puertas. Estructura con ruedas. Iluminación con doble tira de LED con luz continua, mejora la visibilidad del producto expuesto.

MAIN FEATURES

Range of wine display cabinets (+4°C to 18°C), with ventilated cooling system that allows to expose different types of white, rosé or red wines. Manufactured in triple crystal except the door in double glass, exterior glass and interior low emissive. Structure with glass design, with SILVER QUARTZ standart finish, available on request in BLACK OPAL and WHITE PEARL. Available in two lenghts 650 mm. and 850 mm., with the possibility of 1 to 4 faces of glass. Interior distribution with three plexiglass shelves adjustable in height, measured 500x450 mm. in models of length 650 mm. in models of length 850 mm. Capacity up to 120 bottles or 160 bottles according to model. New SOFT TOUCH thermostat with 2.8" graphic display and interactive touchpad. It allows the visualization and monitoring of multiple functions such as temperature graphs, HACCP alarm list as well as regulation. Modularity, it is possible to channel different models independently of their measurement with the Assembly kit, up to a maximum of 3 doors Structure with wheels. Double LED strip lighting with continous light, improves the visibility of the exposed product.

DATOS MERCHANDISING [x metro] / MERCHANDISING DATA [x meter]

MOD. DISPONIBLES AVAILABLE MOD.	LO6511V	LO6512V	LO6513V	LO6514V	LO8511V	LO8512V	LO8513V	LO8514V
Ancho / Wide (mm)	650	650	650	650	850	850	850	850
Fondo / Depth (mm)	650	650	650	650	650	650	650	650
Alto / Height (mm)	2300	2300	2300	2300	2300	2300	2300	2300
Potencia / Power(W)	500	500	500	500	600	600	600	600
Tensión Frecuencia / Power supply (V/Hz)	220/50	220/50	220/50	220/50	220/50	220/50	220/50	220/50
Volúmen cámara / Capacity (L)	600 (120 Botellas)	600 (120 Botellas)	600 (120 Botellas)	600 (120 Botellas)	780 (160 Botellas)	780 (160 Botellas)	780 (160 Botellas)	780 (160 Botellas)
Nº caras de cristal / Nº glass sides	1	2	3	4	1	2	3	4
Nº de estantes / Nº shelves	3	3	3	3	3	3	3	3
Condensación / Condensation	Ventilada Ventilated	Ventilada Ventilated	Ventilada Ventilated	Ventilada Ventilated	Ventilada Ventilated	Ventilada Ventilated	Ventilada Ventilated	Ventilada Ventilated
Evaporación / Evaporation	Ventilada Ventilated	Ventilada Ventilated	Ventilada Ventilated	Ventilada Ventilated	Ventilada Ventilated	Ventilada Ventilated	Ventilada Ventilated	Ventilada Ventilated
Temperatura / Temperature (32°C)	+4°C a +18°C	+4°C a +18°C	+4°C a +18°C	+4°C a +18°C	+4°C a +18°C	+4°C a +18°C	+4°C a +18°C	+4°C a +18°C
Control	Digital (Soft- touch)	Digital (Soft- touch)	Digital (Soft- touch)	Digital (Soft- touch)	Digital (Soft- touch)	Digital (Soft- touch)	Digital (Soft- touch)	Digital (Soft- touch)
Desescarche / Defrost	Automático Automatic	Automático Automatic	Automático Automatic	Automático Automatic	Automático Automatic	Automático Automatic	Automático Automatic	Automático Automatic

ERV | ERV

ERV

ARMARIO EXPOSITOR
REFRIGERADO VERTICAL
GLASS DOOR
MERCHANDISER



DIMENSIONES / DIMENSIONS

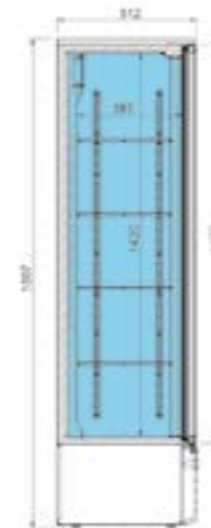

Sección comercial
Commercial section



CARACTERÍSTICAS

Armario expositor refrigerado vertical. El sistema de control de temperatura tiene una mayor precisión en el control de la temperatura. Mayor facilidad para el ajuste del intervalo de temperaturas que deseamos conseguir. Iluminación LED, llegando a reducir el consumo energético entre un 80% y 90%, respecto a una bombilla tradicional. Sistema de Condensación Ventilada INFRICOOL®. Sistema de Evaporación Forzada. Bandeja evaporativa.

MAIN FEATURES

Glass door merchandiser. Plastic coated steel exterior. Compact structure totally injected. Sliding doors with double pane glass (6-10-4). Ventilated condensation system. Forced evaporation system. Led Lighting. INFRICOOL® Ventilated condensation system. Forced evaporation system. Evaporative tray.

RANGO DE TEMPERATURA ISO23953 / TEMPERATURE RANGE ISO23953

Tª de trabajo / Working temperature
+4°C / +12°C

Clase climática 4 / Climatic class 4
☼ 30°C / 55% HR

REFRIGERANTE

Propano
☼ R-290

REFRIGERANT

Propane
☼ R-290

DATOS ELÉCTRICOS / ELECTRICAL DATA

230 V / 50 Hz

DATOS MERCHANDISING [x metro] / MERCHANDISING DATA [x meter]

MODELOS DISPONIBLES AVAILABLE MODELS	Capacidad Capacity (L)	Puertas Doors	Nº estantes Nº shelves	Potencia Power (W)	Potencia frigorífica Cooling capacity (W) (TRA -10°C)
ERV 53	280	1	5	235	343
ERV 83	435	2	5	443	690

EQUIPAMIENTO OPCIONAL / OPTIONAL EQUIPMENT

LED RGB con cambio de color (por puerta)
LED lighting RGB color changing (per door)

Parrillas ERV53 (502*27)
Wire shelves ERV53 (502*27)

Parrillas ERV83 (502*28)
Wire shelves ERV83 (502*28)

ERC | ERC

ERC

ARMARIO EXPOSITOR
REFRIGERADO VERTICAL
PUERTA DISPLAY
GLASS DOOR
MERCHANDISER



DIMENSIONES / DIMENSIONS

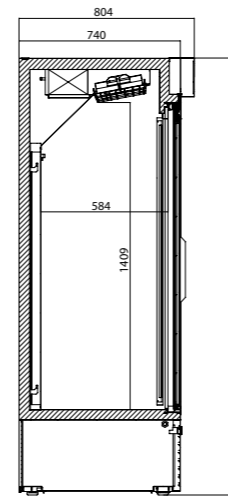
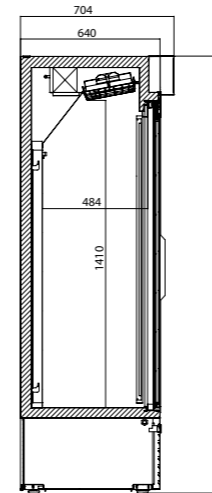

Sección comercial
Commercial section

CARACTERÍSTICAS

Armario expositor refrigerado vertical
puerta display.
Exterior en chapa plastificada.
Estructura compacta totalmente
inyectada.
Puertas correderas con doble
acristalamiento (6-10-4),
Sistema de Condensación Ventilada.
Sistema de Evaporación Forzada.
Iluminación LED.

MAIN FEATURES

Glass door merchandiser.
Plastic coated steel exterior.
Compact structure totally injected.
Sliding doors with double
pane glass (6-10-4).
Ventilated condensation system.
Forced evaporation system.
Led Lighting.

RANGO DE TEMPERATURA ISO23953 / TEMPERATURE RANGE ISO23953

T° de trabajo / Working temperature
+4°C / +8°C

Clase climática 4 / Climatic class 4
30°C / 55% HR

REFRIGERANTE

Propano
R-290

REFRIGERANT

Propane
R-290

DATOS ELÉCTRICOS / ELECTRICAL DATA

230 V / 50 Hz



DATOS MERCHANDISING [x metro] / MERCHANDISING DATA [x meter]

MODELOS DISPONIBLES AVAILABLE MODELS	Capacidad Capacity (L)	Puertas Doors	N° estantes N° shelves	Potencia Power (W)
ERC 100	1110	2	1270 x 400	695
ERC 130	1310	2	1270 x 500	844
ERC 200	2030	3	984 x 500	1123

NEC | NEC

NEC

ARMARIO EXPOSITOR
REFRIGERADO PUERTA
DISPLAY BATIENTE.
HINGED GLASS DOOR
MERCHANTISER



DIMENSIONES / DIMENSIONS

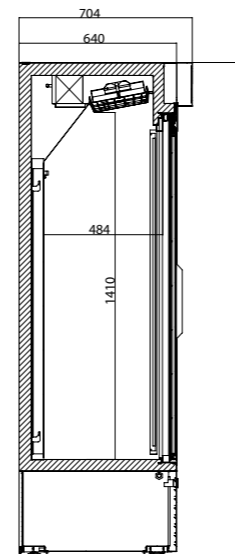

Sección comercial
Commercial section

CARACTERÍSTICAS

Armario expositor refrigerado puerta display batiente.
Cuerpo en acero plastificado blanco y frontal en acero plastificado, pintado en epoxy gris.
Display publicitario de serie.
Puertas con triple cristal bajo emisivo, con carga de argón (FV).
Termostato digital.
Sistema de Condensación Ventilada.
Sistema de Evaporación Estática (FS).
Marcos de puerta calefactados para evitar la acumulación del hielo (FV).
Iluminación LED.

MAIN FEATURES

Hinged glass door merchandiser.
Laminated galvanized steel and laminated steel painted in grey epoxy front.
Standard advertising display.
Low emissive triple-glazed door (FV).
Low emissive triple-glazed door (FV).
Digital thermostat
Ventilated condensation system.
Static evaporation system (FS).
Heated door frame to avoid accumulation of ice (FV).
Led Lighting.

RANGO DE TEMPERATURA ISO23953 / TEMPERATURE RANGE ISO23953

Tª de trabajo / Working temperature
-15°C / -25°C (modelo S) / +2°C +8°C (modelos R)
Clase climática 4 / Climatic class 4
☑ 30°C / 55% HR

REFRIGERANTE

Propano
☑ R-290

REFRIGERANT

Propane
☑ R-290

DATOS ELÉCTRICOS / ELECTRICAL DATA

230 V / 50 Hz

DATOS MERCHANDISING [x metro] / MERCHANDISING DATA [x meter]

MODELOS DISPONIBLES AVAILABLE MODELS	Capacidad Capacity (L)	Puertas Doors	Potencia Power (W)	Sistema frigorífico Cooling System	Nº parrillas J. guías No shelves / Slides
NEC401FS	430	1	450	Estático / Static	5 (438x556)
NEC501RV	500	1	580	Ventilado / Forced air	5 (530x460)
NEC501FV	500	1	645	Ventilado / Forced air	5 (530x460)
NEC1002RV	1000	2	497	Ventilado / Forced air	10 (530x460)
NEC1002FV	1000	2	890	Ventilado / Forced air	10 (530x460)

NACIONAL 500/1000L

ARMARIOS DE REFRIGERACIÓN Y
CONGELACIÓN INOXIDABLE
BOTTOM MOUNTED REACH
IN FREEZER



Etiqueta energética
Energy labelling



*(pag. 22)



NACIONAL | AN TF
500/1000L

DIMENSIONES / DIMENSIONS

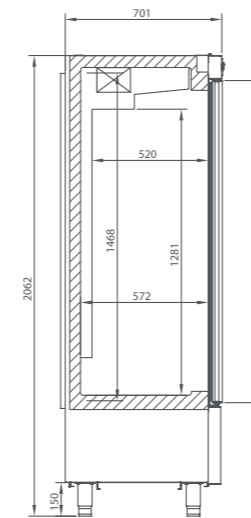

Sección comercial
Commercial section

CARACTERÍSTICAS

Armario de refrigeración.
Mejora de la clasificación energética, debido al uso del refrigerante R290, ventiladores electrónicos y de la circulación optimizada del aire para una mejor uniformidad de temperatura en el interior.
Incorporación de iluminación LED, llegando a reducir el consumo energético entre un 80% y 90%, respecto a una bombilla tradicional.
✦ Sistema de frío ventilado.
✦ Bandeja evaporativa sin resistencia eléctrica para una mayor eficiencia energética.
✦ Evaporadores tratados con Epoxi de poliéster anticorrosión.
El nuevo controlador de fácil manejo táctil IP65 tiene una mayor precisión en el control de la temperatura. Mayor facilidad para el ajuste del intervalo de temperaturas que deseamos conseguir.

MAIN FEATURES

Bottom mounted reach in refrigerator.
Better energy class due to the optimized circulation of air, the use of R290 refrigerant and electronic fans, for a better temperature uniformity in the interior.
LED lighting incorporated, reducing energetic consumption between 80% and 90% respect to a traditional lighth bulb.
✦ Ventilated cooling system.
✦ Energy-saving non-electric condensate pan (Mod. T/F).
✦ Evaporators treated with anticorrosion polyester Epoxy.
The new intuitive tactile IP65 controller has a greater precision in the control of the temperature. Easier to adjust the temperature range we want to achieve.

RANGO DE TEMPERATURA ISO23953 / TEMPERATURE RANGE ISO23953

Tª de trabajo / Working temperature
-2°C / +8°C

Clase climática 4 / Climatic class 4
✦ 27°C / 70% HR

REFRIGERANTE

Propano
✦ R-290

REFRIGERANT

Propane
✦ R-290

DATOS ELÉCTRICOS / ELECTRICAL DATA

230 V / 50 Hz

DATOS MERCHANDISING [x metro] / MERCHANDISING DATA [x meter]

MODELOS DISPONIBLES AVAILABLE MODELS	Acero inox Stainless Steel (EXT/INT)	Espesor Thickness (MM)	Capacidad Capacity (L)	Puertas Doors	Nº parrillas J. guías No shelves / Slides	Potencia Power (W)	Clase energética Energy class
AN 501 T/F	AISI 304	55	500	1	3/3 (530x460)	190	C
AN 1002 T/F	AISI 304	55	1110	2	6/6 (530x510)	690	B

EQUIPAMIENTO OPCIONAL / OPTIONAL EQUIPMENT

Parrilla Wire shelf	Juego de guías Slides	Barra carnicera Meat bar set	Cerradura Lock	Ruedas (Mod. T/F) Casters (Mod. T/F)
------------------------	--------------------------	---------------------------------	-------------------	---

NACIONAL | AN BT 500/1000L



DIMENSIONES / DIMENSIONS

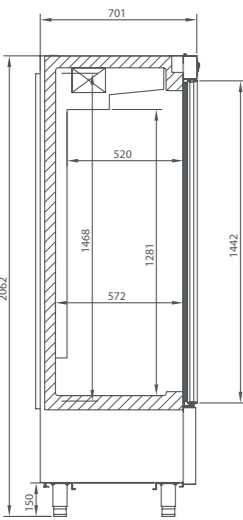

Sección comercial
Commercial section

CARACTERÍSTICAS

Armario de congelación. Mejora de la clasificación energética, debido al uso del refrigerante R290, ventiladores electrónicos y de la circulación optimizada del aire para una mejor uniformidad de temperatura en el interior. Incorporación de iluminación LED, llegando a reducir el consumo energético entre un 80% y 90%, respecto a una bombilla tradicional.

- ✦ Ventiladores electrónicos.
- ✦ Sistema de frío ventilado.
- ✦ Válvula de expansión termostática.
- ✦ Descharche por gas caliente.
- ✦ Marcos de puerta calefactados.

El nuevo controlador de fácil manejo táctil IP65 tiene una mayor precisión en el control de la temperatura. Mayor facilidad para el ajuste del intervalo de temperaturas que deseamos conseguir.

MAIN FEATURES

Bottom mounted reach in freezer. Better energy class due to the optimized circulation of air, the use of R290 refrigerant and electronic fans, for a better temperature uniformity in the interior. Exterior and interior in AISI304 steel. LED lighting incorporated, reducing energetic consumption between 80% and 90% respect to a traditional light bulb.

- ✦ Electronic fans.
- ✦ Ventilated cooling system.
- ✦ Expansion valve.
- ✦ Hot gas defrosts.
- ✦ Door frame heated.

The new intuitive tactile IP65 controller has a greater precision in the control of the temperature. Easier to adjust the temperature range we want to achieve

RANGO DE TEMPERATURA ISO23953 / TEMPERATURE RANGE ISO23953

Tª de trabajo / Working temperature
-2°C / +8°C

Clase climática 4 / Climatic class 4
✦ 27°C / 70% HR

REFRIGERANTE

Propano
✦ R-290

REFRIGERANT

Propane
✦ R-290

DATOS ELÉCTRICOS / ELECTRICAL DATA

230 V / 50 Hz



DATOS MERCHANDISING [x metro] / MERCHANDISING DATA [x meter]

MODELOS DISPONIBLES AVAILABLE MODELS	Acero inox Stainless Steel (EXT/INT)	Espesor Thickness (MM)	Capacidad Capacity (L)	Puertas Doors	Nº parrillas J. guías No shelves / Slides	Potencia Power (W)
AN 501 BT	AISI 304	55	500	1	3/3 (530x460)	600
AN 1002 BT	AISI 304	55	1110	2	6/6 (530x510)	670

EQUIPAMIENTO OPCIONAL / OPTIONAL EQUIPMENT

Parrilla Wire shelf	Juego de guías Slides	Barra carnicera Meat bar set	Cerradura Lock	Ruedas (Mod. T/F) Casters (Mod. T/F)
------------------------	--------------------------	---------------------------------	-------------------	---

NACIONAL | AN TF 500/1000L



DIMENSIONES / DIMENSIONS

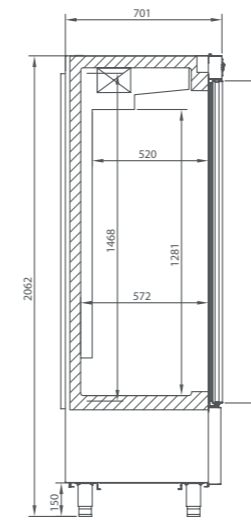

Sección comercial
Commercial section

CARACTERÍSTICAS

Armario de refrigeración. Mejora de la clasificación energética, debido al uso del refrigerante R290, ventiladores electrónicos y de la circulación optimizada del aire para una mejor uniformidad de temperatura en el interior. Incorporación de iluminación LED, llegando a reducir el consumo energético entre un 80% y 90%, respecto a una bombilla tradicional.

- ✦ Ventiladores electrónicos.
- ✦ Sistema de frío ventilado.
- ✦ Válvula de expansión termostática.
- ✦ Descharche por gas caliente.
- ✦ Marcos de puerta calefactados.

El nuevo controlador de fácil manejo táctil IP65 tiene una mayor precisión en el control de la temperatura. Mayor facilidad para el ajuste del intervalo de temperaturas que deseamos conseguir.

MAIN FEATURES

Bottom mounted reach in refrigerator. Better energy class due to the optimized circulation of air, the use of R290 refrigerant and electronic fans, for a better temperature uniformity in the interior. Exterior and interior in AISI304 steel. LED lighting incorporated, reducing energetic consumption between 80% and 90% respect to a traditional light bulb.

- ✦ Electronic fans.
- ✦ Ventilated cooling system.
- ✦ Expansion valve.
- ✦ Hot gas defrosts.
- ✦ Door frame heated.

The new intuitive tactile IP65 controller has a greater precision in the control of the temperature. Easier to adjust the temperature range we want to achieve.

RANGO DE TEMPERATURA ISO23953 / TEMPERATURE RANGE ISO23953

Tª de trabajo / Working temperature
-2°C / +8°C

Clase climática 4 / Climatic class 4
✦ 27°C / 70% HR

REFRIGERANTE

Propano
✦ R-290

REFRIGERANT

Propane
✦ R-290

DATOS ELÉCTRICOS / ELECTRICAL DATA

230 V / 50 Hz



DATOS MERCHANDISING [x metro] / MERCHANDISING DATA [x meter]

MODELOS DISPONIBLES AVAILABLE MODELS	Acero inox Stainless Steel (EXT/INT)	Espesor Thickness (MM)	Capacidad Capacity (L)	Puertas Doors	Nº parrillas J. guías No shelves / Slides	Potencia Power (W)
AN 502 T/F	AISI 304	55	500	1	3/3 (530x460)	190
AN 1003 T/F	AISI 304	55	1110	2	6/6 (530x510)	370
AN 1004 T/F	AISI 304	55	1110	4	6/6 (530x510)	370

EQUIPAMIENTO OPCIONAL / OPTIONAL EQUIPMENT

Parrilla Wire shelf	Juego de guías Slides	Barra carnicera Meat bar set	Cerradura Lock
------------------------	--------------------------	---------------------------------	-------------------

NACIONAL | AN BT 500/1000L



DIMENSIONES / DIMENSIONS

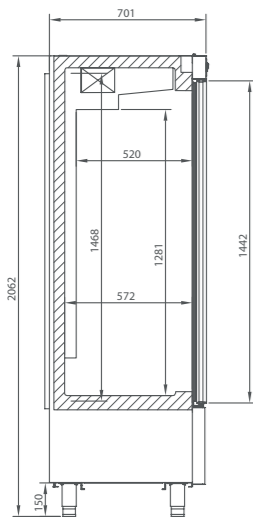

Sección comercial
Commercial section

CARACTERÍSTICAS

Armario de congelación. Mejora de la clasificación energética, debido al uso del refrigerante R290, ventiladores electrónicos y de la circulación optimizada del aire para una mejor uniformidad de temperatura en el interior. Incorporación de iluminación LED, llegando a reducir el consumo energético entre un 80% y 90%, respecto a una bombilla tradicional.

- ✦ Ventiladores electrónicos.
- ✦ Sistema de frío ventilado.
- ✦ Válvula de expansión termostática.
- ✦ Descharche por gas caliente.
- ✦ Marcos de puerta calefactados.

El nuevo controlador de fácil manejo táctil IP65 tiene una mayor precisión en el control de la temperatura. Mayor facilidad para el ajuste del intervalo de temperaturas que deseamos conseguir.

MAIN FEATURES

Bottom mounted reach in freezer. Better energy class due to the optimized circulation of air, the use of R290 refrigerant and electronic fans, for a better temperature uniformity in the interior. Exterior and interior in AISI304 steel. LED lighting incorporated, reducing energetic consumption between 80% and 90% respect to a traditional lighth bulb.

- ✦ Electronic fans.
- ✦ Ventilated cooling system.
- ✦ Expansion valve.
- ✦ Hot gas defrosts.
- ✦ Door frame heated.

The new intuitive tactile IP65 controller has a greater precision in the control of the temperature. Easier to adjust the temperature range we want to achieve.

RANGO DE TEMPERATURA ISO23953 / TEMPERATURE RANGE ISO23953

Tª de trabajo / Working temperature
-15°C / -24°C

Clase climática 4 / Climatic class 4
✦ 27°C / 70% HR

REFRIGERANTE

Propano
✦ R-290

REFRIGERANT

Propane
✦ R-290

DATOS ELÉCTRICOS / ELECTRICAL DATA

230 V / 50 Hz



DATOS MERCHANDISING [x metro] / MERCHANDISING DATA [x meter]

MODELOS DISPONIBLES AVAILABLE MODELS	Acero inox Stainless Steel (EXT/INT)	Espesor Thickness (MM)	Capacidad Capacity (L)	Puertas Doors	Nº parrillas J. guías No shelves / Slides	Potencia Power (W)
AN 502 BT	AISI 304	55	500	2	3/3 (530x460)	600
AN 1003 BT	AISI 304	55	1110	3	6/6 (530x510)	670
AN 1004 BT	AISI 304	55	1110	4	6/6 (530x510)	670

EQUIPAMIENTO OPCIONAL / OPTIONAL EQUIPMENT

Parrilla Wire shelf	Juego de guías Slides	Barra carnicera Meat bar set	Cerradura Lock
------------------------	--------------------------	---------------------------------	-------------------

NACIONAL | AN MX 500/1000L



DIMENSIONES / DIMENSIONS

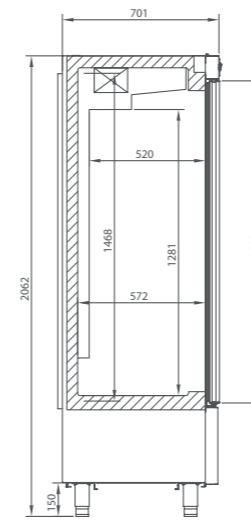

Sección comercial
Commercial section

CARACTERÍSTICAS

Armario Mixto. Mejora de la clasificación energética, debido al uso del refrigerante R290, ventiladores electrónicos y de la circulación optimizada del aire para una mejor uniformidad de temperatura en el interior. Incorporación de iluminación LED, llegando a reducir el consumo energético entre un 80% y 90%, respecto a una bombilla tradicional.

- ✦ Ventiladores electrónicos.
- ✦ Sistema de frío ventilado.
- ✦ Válvula de expansión termostática.
- ✦ Descharche por gas caliente.
- ✦ Marcos de puerta calefactados.

El nuevo controlador de fácil manejo táctil IP65 tiene una mayor precisión en el control de la temperatura. Mayor facilidad para el ajuste del intervalo de temperaturas que deseamos conseguir.

MAIN FEATURES

Bottom mounted reach in dual temperature. Better energy class due to the optimized circulation of air, the use of R290 refrigerant and electronic fans, for a better temperature uniformity in the interior. Exterior and interior in AISI304 steel. LED lighting incorporated, reducing energetic consumption between 80% and 90% respect to a traditional lighth bulb.

- ✦ Electronic fans.
- ✦ Ventilated cooling system.
- ✦ Expansion valve.
- ✦ Hot gas defrosts.
- ✦ Door frame heated.

The new intuitive tactile IP65 controller has a greater precision in the control of the temperature. Easier to adjust the temperature range we want to achieve.

RANGO DE TEMPERATURA ISO23953 / TEMPERATURE RANGE ISO23953

Tª de trabajo / Working temperature
-2°C / +8°C

Clase climática 4 / Climatic class 4
✦ 30°C / 55% HR

REFRIGERANTE

Propano
✦ R-290

REFRIGERANT

Propane
✦ R-290

DATOS ELÉCTRICOS / ELECTRICAL DATA

230 V / 50 Hz



DATOS MERCHANDISING [x metro] / MERCHANDISING DATA [x meter]

MODELOS DISPONIBLES AVAILABLE MODELS	Acero inox Stainless Steel (EXT/INT)	Capacidad Capacity (L)	Puertas Doors	Nº parrillas J. guías No shelves / Slides	Potencia Power (W)
AN 502 MX	AISI 304	500	2	3/3 (530x460)	1003
AN 1003 MX	AISI 304	1110	2	6/6 (530x510)	1027

EQUIPAMIENTO OPCIONAL / OPTIONAL EQUIPMENT

Parrilla Wire shelf	Juego de guías Slides	Barra carnicera Meat bar set	Cerradura Lock
------------------------	--------------------------	---------------------------------	-------------------

NACIONAL | AN DP/AN DBT 500/1000L



DIMENSIONES / DIMENSIONS

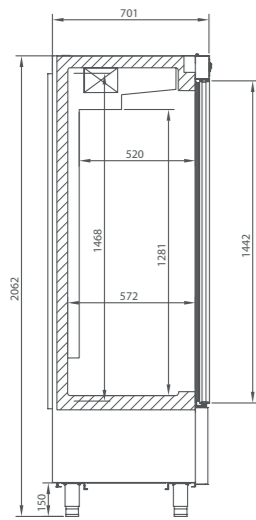

Sección comercial
Commercial section

CARACTERÍSTICAS

Armario de refrigeración dep. pescado o baja temperatura.
Mejora de la clasificación energética, debido al uso del refrigerante R290, ventiladores electrónicos y de la circulación optimizada del aire para una mejor uniformidad de temperatura en el interior.
Incorporación de iluminación LED, llegando a reducir el consumo energético entre un 80% y 90%, respecto a una bombilla tradicional.

- ✦ Ventiladores electrónicos.
- ✦ Sistema de frío ventilado.
- ✦ Válvula de expansión termostática.
- ✦ Descharche por gas caliente.
- ✦ Marcos de puerta calefactados.

El nuevo controlador de fácil manejo táctil IP65 tiene una mayor precisión en el control de la temperatura. Mayor facilidad para el ajuste del intervalo de temperaturas que deseamos conseguir.

MAIN FEATURES

Bottom mounted fish or freezing compartment reach in.
Better energy class due to the optimized circulation of air, the use of R290 refrigerant and electronic fans, for a better temperature uniformity in the interior.
Exterior and interior in AISI304 steel.
LED lighting incorporated, reducing energetic consumption between 80% and 90% respect to a traditional lighth bulb.

- ✦ Electronic fans.
- ✦ Ventilated cooling system.
- ✦ Expansion valve.
- ✦ Hot gas defrosts.
- ✦ Door frame heated.

The new intuitive tactile IP65 controller has a greater precision in the control of the temperature. Easier to adjust the temperature range we want to achieve.

RANGO DE TEMPERATURA ISO23953 / TEMPERATURE RANGE ISO23953

Tª de trabajo / Working temperature
-2°C / +8°C

Clase climática 4 / Climatic class 4
✦ 30°C / 55% HR

REFRIGERANTE

Propano
✦ R-290

REFRIGERANT

Propane
✦ R-290

DATOS ELÉCTRICOS / ELECTRICAL DATA

230 V / 50 Hz

DATOS MERCHANDISING [x metro] / MERCHANDISING DATA [x meter]

MODELOS DISPONIBLES AVAILABLE MODELS	Acero inox Stainless Steel (EXT/INT)	Espesor Thickness (MM)	Capacidad Capacity (L)	Puertas Doors	Nº parrillas J. guías No shelves / Slides	Potencia Power (W)
ANDP 1003 TF/G	AISI 304	55	245/855	3	3/4	656
ANDP 1004 TF/G	AISI 304	55	245/855	4	3/4	656
ANDBT 1003 TF	AISI 304	55	245/855	3	0/4	1121
ANDBT 1004 TF	AISI 304	55	245/855	4	0/4	1121

EQUIPAMIENTO OPCIONAL / OPTIONAL EQUIPMENT

Parrilla Wire shelf	Juego de guías Slides	Barra carnicera Meat bar set	Cerradura Lock
------------------------	--------------------------	---------------------------------	-------------------

NACIONAL | AEX 500/1000L



DIMENSIONES / DIMENSIONS

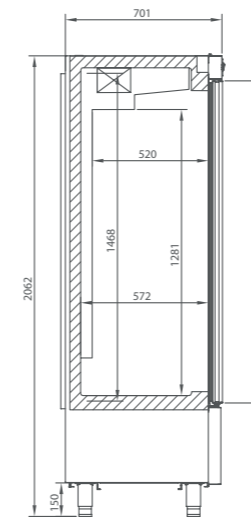

Sección comercial
Commercial section

CARACTERÍSTICAS

Armario expositor refrigerado con puerta display.
Mejora de la clasificación energética, debido al uso del refrigerante R290, ventiladores electrónicos y de la circulación optimizada del aire para una mejor uniformidad de temperatura en el interior.
Incorporación de iluminación LED, llegando a reducir el consumo energético entre un 80% y 90%, respecto a una bombilla tradicional.

- ✦ Ventiladores electrónicos.
- ✦ Sistema de frío ventilado.
- ✦ Válvula de expansión termostática.
- ✦ Descharche por gas caliente.
- ✦ Marcos de puerta calefactados.

El nuevo controlador de fácil manejo táctil IP65 tiene una mayor precisión en el control de la temperatura. Mayor facilidad para el ajuste del intervalo de temperaturas que deseamos conseguir.

MAIN FEATURES

Bottom mounted refrigerator glass door reach in
Better energy class due to the optimized circulation of air, the use of R290 refrigerant and electronic fans, for a better temperature uniformity in the interior.
Exterior and interior in AISI304 steel.
LED lighting incorporated, reducing energetic consumption between 80% and 90% respect to a traditional lighth bulb.

- ✦ Electronic fans.
- ✦ Ventilated cooling system.
- ✦ Expansion valve.
- ✦ Hot gas defrosts.
- ✦ Door frame heated.

The new intuitive tactile IP65 controller has a greater precision in the control of the temperature. Easier to adjust the temperature range we want to achieve.

RANGO DE TEMPERATURA ISO23953 / TEMPERATURE RANGE ISO23953

Tª de trabajo / Working temperature
-2°C / +6°C

Clase climática 4 / Climatic class 4
✦ 30°C / 55% HR

REFRIGERANTE

Propano
✦ R-290

REFRIGERANT

Propane
✦ R-290

DATOS ELÉCTRICOS / ELECTRICAL DATA

230 V / 50 Hz

DATOS MERCHANDISING [x metro] / MERCHANDISING DATA [x meter]

MODELOS DISPONIBLES AVAILABLE MODELS	Acero inox Stainless Steel (EXT/INT)	Espesor Thickness (MM)	Capacidad Capacity (L)	Puertas Doors	Nº parrillas J. guías No shelves / Slides	Potencia Power (W)
AEX 500 T/F	AISI 304	55	500	1	3/3 (530x460)	460
AEX1000 T/F	AISI 304	55	1110	2	6/6 (530x510)	495
AEX 1600 T/F	AISI 304	55	1110	4	6/6 (530x510)	650

EQUIPAMIENTO OPCIONAL / OPTIONAL EQUIPMENT

Parrilla doble tupida Dense wire shelf	Juego de guías Slides	Barra carnicera Meat bar set	Cerradura Lock
---	--------------------------	---------------------------------	-------------------

NACIONAL | AN BTCR 500/1000L



DIMENSIONES / DIMENSIONS

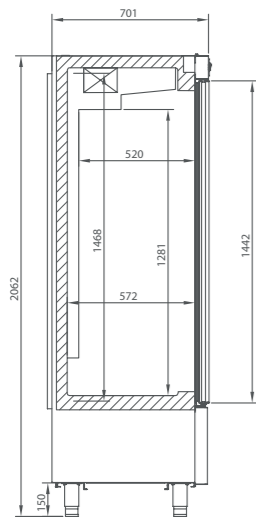

Sección comercial
Commercial section



CARACTERÍSTICAS

Armario expositor refrigerado con puerta display.
Mejora de la clasificación energética, debido al uso del refrigerante R290, ventiladores electrónicos y de la circulación optimizada del aire para una mejor uniformidad de temperatura en el interior.
Incorporación de iluminación LED, llegando a reducir el consumo energético entre un 80% y 90%, respecto a una bombilla tradicional.

- ✦ Ventiladores electrónicos.
- ✦ Sistema de frío ventilado.
- ✦ Válvula de expansión termostática.
- ✦ Descharche por gas caliente.
- ✦ Marcos de puerta calefactados.

El nuevo controlador de fácil manejo táctil IP65 tiene una mayor precisión en el control de la temperatura. Mayor facilidad para el ajuste del intervalo de temperaturas que deseamos conseguir.

MAIN FEATURES

Bottom mounted refrigerator glass door reach in
Better energy class due to the optimized circulation of air, the use of R290 refrigerant and electronic fans, for a better temperature uniformity in the interior.
Exterior and interior in AISI304 steel.
LED lighting incorporated, reducing energetic consumption between 80% and 90% respect to a traditional light bulb.

- ✦ Electronic fans.
- ✦ Ventilated cooling system.
- ✦ Expansion valve.
- ✦ Hot gas defrosts.
- ✦ Door frame heated.

The new intuitive tactile IP65 controller has a greater precision in the control of the temperature. Easier to adjust the temperature range we want to achieve.

RANGO DE TEMPERATURA ISO23953 / TEMPERATURE RANGE ISO23953

Tª de trabajo / Working temperature
-18°C

Clase climática 4 / Climatic class 4
✦ 30°C / 55% HR

REFRIGERANTE

Propano
✦ R-290

REFRIGERANT

Propane
✦ R-290

DATOS ELÉCTRICOS / ELECTRICAL DATA

230 V / 50 Hz

DATOS MERCHANDISING [x metro] / MERCHANDISING DATA [x meter]

MODELOS DISPONIBLES AVAILABLE MODELS	Acero inox Stainless Steel (EXT/INT)	Espesor Thickness (MM)	Capacidad Capacity (L)	Puertas Doors	Nº parrillas J. guías No shelves / Slides	Potencia Power (W)
AN 501 BT CR	AISI 304	55	500	1	4/4 (530x460)	645
AN 1002 BT CR	AISI 304	55	1110	2	8/8 (530x510)	885

EQUIPAMIENTO OPCIONAL / OPTIONAL EQUIPMENT

Parrilla doble tupida	Juego de guías	Barra carnicera	Cerradura
Dense wire shelf	Slides	Meat bar set	Lock



FABRICADOR DE HIELO

ICE MAKER



FH | FHC ICE CUBE



FHC20AHC/WHC



FHC45AHC/WHC



FHC80AHC/WHC

CARACTERÍSTICAS

Sistema de fabricación mediante inyectores metálicos de gran diámetro. Exterior en acero inox AISI 304 y carrocería monoblock en inox con aislamiento en poliuretano inyectado a alta presión libre de CFC `S. Exposición y puerta en ABS en alimentario. Medidas sin patas, altura para regulable +/-110 -150 mm., excepto modelo FHC20AHC/WHC y FHC30AHC/WHC. Entrada de agua Ø 3/4 y salida Ø 24 mm. Gas refrigerante HC R290. Producción en condiciones óptimas: temperatura ambiente 21°C, temperatura agua 15°C.

MAIN FEATURES

Manufacturing system using large diameter metal injectors. Exterior in AISI 304 stainless steel and monoblock body in stainless steel with CFC-free, high-pressure injected polyurethane insulation. Cube and door in ABS food-grade plastic. Measurements without feet, adjustable foot height +/- 110 -150 mm, except models FHC20AHC/WHC and FHC30AHC/WHC. Water inlet Ø 3/4 and outlet Ø 24 mm. Refrigerant gas HC R290. Production in optimum conditions: room temperature 21°C, water temperature 15°C.



13 gr
30x26x29 mm.

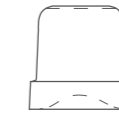

33 gr
40x35x39 mm.

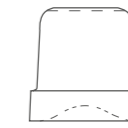

42 gr
42x39x43 mm.

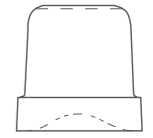

60 gr
43x45x51 mm.

REFRIGERANTE

Propano
R-290

REFRIGERANT

Propane
R-290

DATOS MERCHANDISING [x metro] / MERCHANDISING DATA [x meter]

MOD. DISPONIBLES AVAILABLE MOD.	FHC20AHC FHC20WHC	FHC30AHC FHC30WHC	FHC35AHC FHC35WHC	FHC40AHC FHC40WHC	FHC45AHC FHC45WHC	FHC65AHC FHC65WHC	FHC67AHC FHC67WHC	FHC80AHC FHC80WHC	FHC90AHC FHC90WHC	FHC130AHC	FHC155AHC
Ancho / Wide (mm)	355	390	500	500	500	738	738	738	738	840	840
Fondo / Depth (mm)	404	460	580	580	580	600	600	600	600	740	740
Alto sin patas / Height (mm)	590	690	690	690	800	920	851,1	920	1020	1075	1075
Condensación / Condensation	Aire / Agua Air / Water	Aire / Agua Air / Water	Aire / Agua Air / Water	Aire / Agua Air / Water	Aire / Agua Air / Water	Aire / Agua Air / Water	Aire / Agua Air / Water	Aire / Agua Air / Water	Aire / Agua Air / Water	Aire / Agua Air / Water	Aire / Agua Air / Water
Cubito / Cubes (gr)	13	42	42	42	42	42	42	42	42	42	42
Producción / Production (Kg/24h)	21	29	38	42	48	72	70	80	95	134	1554
Almacén / Warehouse (Kg)	4	9	16	16	25	40	40	40	55	65	65
Cubitos ciclo / Cubes cycle	20	15	21	21	21	36	36	36	36	70	70
Potencia / Power(W)	260	320	340	340	450	620	600	700	890	1250	1280

EQUIPAMIENTO OPCIONAL / OPTIONAL EQUIPMENT

Cubito 60 gr (consultar) En Mod. FHC 130 AHC, FHC 155 AHC

Cube 60 gr. (consult) En Mod. FHC 130 AHC, FHC 155 AHC



FH | FHCM ICE CUBE



FHCM150AHC/WHC

Serie CM-Modular: cubito macizo sin almacén
CM-Modular Series: full cube without storage

Serie CM-Split: cubito macizo sin unidad condensadora

CM-Split Series: full cube without condensed unit

CARACTERÍSTICAS

Fabricador modular sin almacén, con la posibilidad de colocar un depósito de almacenamiento.
Sistema de fabricación mediante inyectores metálicos de gran diámetro. Carrocería en acero inox AISI 304, con aislamiento en poliuretano inyectado a alta presión libre de CFC`S.
Entrada agua Ø 3/4 y salida Ø 24 mm.
Gas refrigerante HC R290 en modelos FHCM150AHC.
Producción en condiciones óptimas: temperatura ambiente 21°C, temperatura agua 15°C.

MAIN FEATURES

Modular ice maker without storage, with the possibility of adding an ice storage bin.
Manufacturing system using large diameter metal injectors.
Body in AISI 304 stainless steel, with CFC-free, high-pressure injected polyurethane insulation.
Water inlet Ø 3/4 and outlet Ø 24 mm.
Refrigerant gas HC R290 model FHCM150.
Production in optimum conditions: room temperature 21°C, water temperature 15°C.



FHCM300AHC/WHC

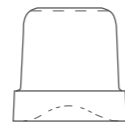

42 gr
42x39x43 mm.

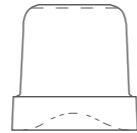

60 gr
43x45x51 mm.

REFRIGERANTE

Propano
R-290

REFRIGERANT

Propane
R-290

DATOS MERCHANDISING [x metro] / MERCHANDISING DATA [x meter]

MOD. DISPONIBLES AVAILABLE MOD.	FHCM150AHC FHCM150WHC	FHCM300A FHCM300W	FHCM300S SPLIT
Ancho / Wide (mm)	862	1250	990
Fondo / Depth (mm)	555	580	585
Alto / Height (mm)	720	848	850
Condensación / Condensation	Aire / Agua Air / Water	Aire / Agua Air / Water	Sin unidad condensadora Without condensed put
Cubito / Cubes (gr)	42	42	42
Producción / Production (Kg/24h)	155	300	300
Almacén / Warehouse (Kg)	-	-	-
Depósito compatible / Compatible deposit	DI200 / DPE240 / DI350	DI350	DI350
Cubitos ciclo / Cubes cycle	70	140	140
Potencia / Power (W)	1400	2600	200
Potencia frigorífica / Power (W)	-	-	6000 (evap.temp.-28°C)

FH | FHTM ICE FLAKES



FHC20AHC/WHC

Serie T: hielo troceado con almacén
T series: cubed ice with storage

Serie TM-Modular: hielo troceado sin almacén
TM-Modular Series: cubed ice without storage



FHTM150AHC/WHC
FHTM250AHC/WHC
FHTM500AHC/WHC

CARACTERÍSTICAS

Sistema de fabricación mediante inyectores metálicos de gran diámetro. Exterior en acero inox AISI 304 y carrocería monoblock en inox con aislamiento en poliuretano inyectado a alta presión libre de CFC`S.
Exposición y puerta en ABS en alimentario.
Medidas sin patas, altura para regulable +/-110 -150 mm., excepto modelo sin depósito.
Entrada de agua Ø 3/4 y salida Ø 24 mm.
Modelo FHTM 1000 A/W: 400V / 3N / 50 Hz.
Gas refrigerante HC R290, excepto modelo FHTM1000A/W.
Producción en condiciones óptimas: temperatura ambiente 21°C, temperatura agua 15°C.

MAIN FEATURES

Manufacturing system using large diameter metal injectors.
Exterior in AISI 304 stainless steel and monoblock body in stainless steel with CFC-free, high-pressure injected polyurethane insulation.
Cube and door in ABS food-grade plastic.
Measurements without feet, adjustable foot height +/- 110 -150 mm, except models without deposit.
Water inlet Ø 3/4 and outlet Ø 24 mm.
Model FHTM 1000 A/W: 400V / 3N / 50 Hz.
Refrigerant gas HC R290, except model FHTM1000A/W.
Production in optimum conditions: room temperature 21°C, water temperature 15°C.



FHTM1000A/W



HIELO
TROCEADO

REFRIGERANTE

Propano
R-290

REFRIGERANT

Propane
R-290

DATOS MERCHANDISING [x metro] / MERCHANDISING DATA [x meter]

MOD. DISPONIBLES AVAILABLE MOD.	FHT60AHC FHT60WHC	FHT90AHC FHT90WHC	FHT155AHC FHT155WHC	FHT160AHC FHT160WHC	FHTM280AHC FHTM280WHC	FHTM510AHC FHTM510WHC	FHTM1000A/W
Ancho / Wide (mm)	450	500	738	560	560	560	934
Fondo / Depth (mm)	620	660	690	569	569	569	684
Alto sin patas / Height (mm)	680	800	1020	600	695	695	700
Condensación / Condensation	Aire / Agua Air / Water	Aire / Agua Air / Water	Aire / Agua Air / Water	Aire / Agua Air / Water	Aire / Agua Air / Water	Aire / Agua Air / Water	Aire / Agua Air / Water
Producción / Production (Kg/24h)	67	113	153	157	280	400	1000
Almacén / Warehouse (Kg)	9	30	55	-	-	-	-
Depósito compatible / Compatible deposit	-	-	-	DPE240 / DI110 DI200 / RBI100	DPE240 / DI110 / DI200 / DI350 / DI550 / RBI100 / DRBI100	DPE240 / DI110 / DI200 / DI350 / DI550 / RBI100 / DRBI100 / DRBI500	DI550 / DRBI500
Potencia / Power(W)	400	470	700	830	1100	1400	3200



FH | FHTM SPLIT ICE MAKERS



Serie SPLIT: hielo troceado sin unidad condensadora

SPLIT Series: ice divided without condensed unit.

CARACTERÍSTICAS

Hielo compacto, de perfecta aplicación en el sector de la restauración, pescadería, industria química y farmacéutica.
Fabricador modular sin almacén y sin unidad condensadora.
Carrocería en acero inox AISI 304.
Entrada agua Ø 3/4 y salida Ø 24 mm.
Tensión / frecuencia: 220-240V / 50 Hz.
Producción en condiciones óptimas: temperatura ambiente 21°C, temperatura agua 15°C.

MAIN FEATURES

Compact ice, of perfect application in the sector of the restoration, fish market, chemical and pharmaceutical industry.
Modular ice maker without storage and without condensed unit
Steel body inox AISI 304.
Water inlet Ø 3/4 and outlet Ø 24 mm.
Refrigerant gas HC R290 model FHCM150.
Production in optimum conditions: room temperature 21°C, water temperature 15°C.



FHTM1000S SPLIT

REFRIGERANTE

Propano
R-290

REFRIGERANT

Propane
R-290



HIELO
TROCEADO

DATOS MERCHANDISING [x metro] / MERCHANDISING DATA [x meter]

MOD. DISPONIBLES AVAILABLE MOD.	FHTM510S SPLIT	FHTM1000S SPLIT
Ancho / Wide (mm)	560	765
Fondo / Depth (mm)	569	600
Alto / Height (mm)	695	695
Condensación / Condensation	Sin unidad condensadora Without condenser unit	Sin unidad condensadora Without condenser unit
Producción / Production (Kg/24h)	510	1000
Almacén / Warehouse (Kg)	-	-
Depósito compatible / Compatible deposit	DPE240 / DI200 / DI350 / DI550 RBI100 / DRBI100 / DRBI500	DI550 / DRBI500
Potencia / Power (W)	175	350
Potencia frigorífica / Power (W)	2300 (evap.temp.-18°C)	4600 (evap.temp.-18°C)



FH | FHES COLD FLAKES



FHESM400A/W

Serie ES-Modular: hielo de escama plana sin almacén.

ES-Modular Series: Flat flake ice without storage

CARACTERÍSTICAS

Fabricador modular sin almacén, con la posibilidad de colocar un depósito de almacenamiento.
Carrocería en acero inox AISI 304.
Entrada de agua Ø 3/4 y salida Ø 24 mm.
Modelo FHESM600A, FHESM900A/W, FHESM1500A, FHESM2200A, FHESM5000A: 400V / 3N / 50Hz.
Produce escama plana de espesor ideal (temperatura del hielo -5°C / 10°C), de perfecta aplicación en el sector de la restauración, pescadería, industria química y farmacéutica.
Producción en condiciones óptimas: temperatura ambiente 21°C, temperatura agua 15°C.

MAIN FEATURES

Modular manufacturer without storage, with the possibility of fitting an ice storage bin.
Steel body inox AISI 304.
Water inlet Ø 3/4 and outlet Ø 24 mm.
Models FHESM600A, FHESM900A/W, FHESM1500A, FHESM2200A, FHESM5000A: 400V / 3N / 50Hz.
Produces flat flakes of an ideal thickness (ice temperature -5°C / 10°C) perfectly suitable for use in the catering, fish, chemical and pharmaceutical industry sectors.
Production in optimum conditions: room temperature 21°C, water temperature 15°C.



FHESM2200A



FHESM 5000A



HIELO
EN ESCAMA

REFRIGERANTE

Propano
R-290

REFRIGERANT

Propane
R-290

DATOS MERCHANDISING [x metro] / MERCHANDISING DATA [x meter]

MOD. DISPONIBLES AVAILABLE MOD.	FHESM250A/W	FHESM400A/W	FHESM600A/W	FHESM900A/W	FHESM1500A/W	FHESM2200A/W	FHESM5000A/W
Ancho / Wide (mm)	870	900	900	1107	1107	1062	1270
Fondo / Depth (mm)	550	588	588	700	700	832	1400
Alto sin patas / Height (mm)	600	705	705	880	970	1423	1620
Condensación / Condensation	Aire / Agua Air / Water	Aire / Agua Air / Water	Aire / Agua Air / Water	Aire / Agua Air / Water	Aire / Agua Air / Water	Aire / Agua Air / Water	Aire / Agua Air / Water
Producción / Production (Kg/24h)	250	400	620	900	1500	2300	5000
Almacén / Warehouse (Kg)	-	-	-	-	-	-	-
Depósito compatible / Compatible deposit	DI200 DI350	DI350 DI550 DRBI100	DI350 DI550 DRBI100/DRBI500	DI550 DRBI500	DI550 DRBI500	-	-
Potencia / Power(W)	1700	2100	3000	4600	6000	7000	16000



FH | FHESM SPLIT COLD FLAKES



FHESM5000S SPLIT

Serie ES-SPLIT: hielo de escama plana sin unidad condensadora.

ES-SPLIT Series: ice of flat grudge without condensed unit.



FHESM400S a 2200S SPLIT

CARACTERÍSTICAS

Fabricador modular sin almacén y sin unidad condensadora.
Carrocería en acero inox AISI 304.
Entrada de agua Ø 3/4 y salida Ø 24 mm.
Modelo FHESM2200S y FHESM5000S: 400V / 3N / 50Hz.
Produce escama plana de espesor ideal (temperatura del hielo -5°C / 10°C), de perfecta aplicación en el sector de la restauración, pescadería, industria química y farmacéutica.
Producción en condiciones óptimas: temperatura ambiente 21°C, temperatura agua 15°C.

MAIN FEATURES

Modular manufacturer without storage and without condensed unit.
Steel body inox AISI 304.
Water inlet Ø 3/4 and outlet Ø 24 mm.
Models FHESM2200S y FHESM5000S: 400V / 3N / 50Hz.
Produces flat flakes of an ideal thickness (ice temperature -5°C / 10°C) perfectly suitable for use in the catering, fish, chemical and pharmaceutical industry sectors.
Production in optimum conditions: room temperature 21°C, water temperature 15°C.



HIELO EN ESCAMA

REFRIGERANTE

Propano
R-290

REFRIGERANT

Propano
R-290

DATOS MERCHANDISING [x metro] / MERCHANDISING DATA [x meter]

MOD. DISPONIBLES AVAILABLE MOD.	FHESM400S SPLIT	FHESM600S SPLIT	FHESM900S SPLIT	FHESM1500S SPLIT	FHESM2200S SPLIT	FHESM5000S SPLIT
Ancho / Wide (mm)	495	495	604	604	736	1270
Fondo / Depth (mm)	588	588	700	700	832	1015
Alto sin patas / Height (mm)	705	705	880	970	1075	1076
Condensación / Condensation	Sin unidad condensadora Without condenser unit	Sin unidad condensadora Without condenser unit	Sin unidad condensadora Without condenser unit	Sin unidad condensadora Without condenser unit	Sin unidad condensadora Without condenser unit	Sin unidad condensadora Without condenser unit
Producción / Production (Kg/24h)	400	602	900	1500	2300	5000
Almacén / Warehouse (Kg)	-	-	-	-	-	-
Depósito compatible / Compatible deposit	DI350 / DI550 DRBI100	DI350 / DI550 DRBI100 / DRBI500	DI550 / DRBI500	DI550 / DRBI500	-	-
Potencia / Power(W)	180	180	180	180	180	360
Potencia frigorífica / Power (W)	2200W (evap.temp.- 23°C)	3500W (evap.temp.- 23°C)	5000W (evap.temp.- 23°C)	8550W (evap.temp.- 23°C)	12000W (evap.temp. 27°C)	25000W (evap.temp.- 27°C)



D | DPE/DI



DI350

Serie ES-Modular: hielo de escama plana sin almacén.

ES-Modular Series: Flat flake ice without storage



DI550



DPE240



DI200

CARACTERÍSTICAS

Serie DPE240
Depósito de gran robustez, en polietileno, apto para uso alimentario. Medidas sin pata, altura regulable +100-160mm.
Serie DI
Depósito en acero inox AISI 304 exterior e interior en polietileno apto para uso alimentario. Medidas sin pata, altura pata regulable +100-160 mm, excepto el modelo DI550 con patas incluidas en la medida. Alta calidad de aislamiento para mantener el hielo.

MAIN FEATURES

Serie DPE240
Very robust storage bin, in food-grade polyethylene. Measurements without feet, adjustable foot height +/-100-160 mm.
DI Series
Storage bin with exterior in AISI 304 stainless steel and interior in food-grade polyethylene. Measurements without feet, adjustable foot height of +/-100-160 mm., except model DI550 with feet included in the measurement. High quality insulation for ice storage.

DI350



DI550



DPE240



DI200



DATOS MERCHANDISING [x metro] / MERCHANDISING DATA [x meter]

MOD. DISPONIBLES AVAILABLE MOD.	DPE240	DI110	DI200	DI350	DI550
Ancho / Wide (mm)	942	560	870	1250	1110
Fondo / Depth (mm)	795	815	790	790	1060
Alto sin patas / Height (mm)	1053	1000	1000	1000	1915
Almacén / Warehouse (Kg)	-	-	-	-	-
Reserva / Reserve (Kg)	180	100	200	350	550
Fabricador / Manufacturer (FH)	CM150 TM160 TM280 TM510 TM510 SPLIT	TM160 TM280 TM510 TM510 SPLIT	CM150 / TM160 TM280 / TM510 TM510 SPLIT ESM250	CM150 / CM300 CM300 SPLIT TM280 / TM510 TM510 SPLIT ESM250 / ESM400 ESM600	TM510 (2) / TM510 (2) SPLIT TM1000 / TM1000 SPLIT ESM400 / ESM600 / ESM900 / ESM1500 ESM1500 SPLIT



DRBI100

D | DRBI ROLLER BIN / DOBLE ROLLER BIN



CARACTERÍSTICAS

☛ Serie RBI (Roller Bin) / DRB (Doble Roller Bin)
Estructura en acero inox AISI 304, con contenedor en polietileno apto para uso alimentario.
Alta calidad de aislamiento para mantener el hielo.

MAIN FEATURES

☛ Serie RBI (Roller Bin) / DRB (Doble Roller Bin)
Structure in AISI 304 stainless steel with container in food-grade polyethylene.
High quality insulation for ice storage.



DRBI100



DRBI500

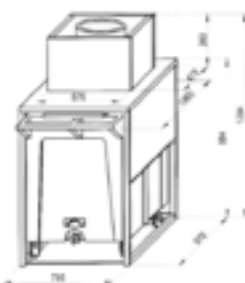

RBI100

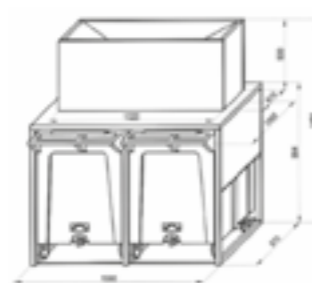

DRBI100

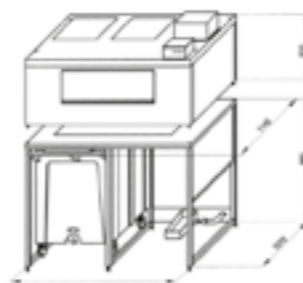

DRBI500

DATOS MERCHANDISING [x metro] / MERCHANDISING DATA [x meter]

MOD. DISPONIBLES AVAILABLE MOD.	RBI100	DRBI100	DRBI500
Ancho / Wide (mm)	795	1560	1560
Fondo / Depth (mm)	1060	1060	1330
Alto / Height (mm)	1284	1484	1810
Almacén / Warehouse (Kg)	17	50	300
Reserva / Reserve (Kg)	108	108 + 108	108 + 108
Fabricador / Manufacturer (FH)	TM160 TM280 TM510 TM510 SPLIT	TM280 / TM510 ESM400 / ESM600 ESM400 SPLIT ESM600 SPLIT	TM510 (2) / TM510 (2) TM1000 / TM1000 SPLIT ESM600 / ESM600 SPLIT ESM900 / ESM 900 SPLIT ESM1500 / ESM1500 SPLIT



MESAS REFRIGERADAS

UNDERCOUNTER
REFRIGERATOR

Etiqueta energética
Energy labelling



*(pag. 22)

MURALES
Vertical multideck display cases

SEMIMURALES
Lowmultideck display cases

VITRINAS SUPERMARKET
Refrigerator supermarket counters

ISLAS
Vertical multideck display cases

VITRINAS PASTELERÍA Y HELADOS
Pastry and gelato counter display cases

HORECA
Horeca



MURALES
Vertical multideck display cases

SEMIMURALES
Lowmultideck display cases

VITRINAS SUPERMARKET
Refrigeration supermarket counters

ISLAS
Vertical multideck display cases

VITRINAS PASTELERÍA Y HELADOS
Pastry and gelato counter display cases

HORECA
Horeca

BMPP | BMPP II

Serie / Series
600

DIMENSIONES / DIMENSIONS

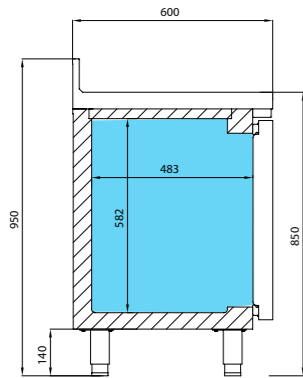

Sección comercial
Commercial section

CARACTERÍSTICAS

Mesa de refrigeración .
Estructura compacta totalmente inyectada.
Aislamiento de poliuretano de espesor 70 mm., inyectado a alta presión libre de CFC's con densidad 40 Kg/m³. Zero ODP and Zero GWP.
Nuevo diseño de puertas con tirador de doble agarre. Además, están dotadas con bisagras para un retorno automático y presión permanente durante el cierre. El retorno automático queda libre cuando la apertura supera los 95°. Incluyen burlete plano "cleanless" de cuatro cámaras fácilmente desmontable.
Sistema de ventilación y condensación frontal.
Bandeja evaporativa sin resistencias eléctricas.
Nuevo sistema Monoblock.
Unidades sobredimensionadas y eficientes

MAIN FEATURES

*Undercounter refrigerator.
Compact structure totally injected.
Polyurethane insulation 70 mm thick, injected at high pressure free of CFC's with density 40 Kg / m³.
Zero ODP and Zero GWP.
New design of doors with double grip handle. Doors equipped with hinges for automatic return and permanent pressure during closing.
The automatic return is free when the opening exceeds 95°. They include four-chamber "cleanless" flat door gasket easily removable.
Front-breathing ventilation system.
Evaporative tray without electrical heater.
New Monoblock refrigeration system.
Disersized and efficients units*

REFRIGERANTE

Propano
R-290

REFRIGERANT

Propane
R-290

Circulación optimizada del aire
Optimal air flow

Sistema de ventilación de condensación frontal
Front breathing condensation system



DATOS MERCHANDISING [x metro] / MERCHANDISING DATA [x meter]

MOD. DISPONIBLES AVAILABLE MOD.	Acero inox Stainless Steel (Ext/Int)	Espesor Thickness (MM)	Capacidad Capacity (L)	Puertas Doors	Nº parrillas J. guías No shelves / Slides	Sistema de frio Cooling System	Control digital Digital control	Potencia Power (W)	Potencia frigorífica Cooling capacity (W A -10°C)	Consumo Consumption (kWh/24h)
BMPP 1500 II	AISI 304	70	250	2	2/2 (325x430)	Ventilado Forced air	IP65	190	343	1,55
BMPP 2000 II	AISI 304	70	385	3	3/3 (325x430)	Ventilado Forced air	IP65	190	343	1,80
BMPP 2500 II	AISI 304	70	510	4	4/4 (325x430)	Ventilado Forced air	IP65	372	690	2,05

EQUIPAMIENTO OPCIONAL / OPTIONAL EQUIPMENT

Parrilla Juego de guías Wire shelf (502X07) Slides (GUIAC0115430, GUIAC0215430)	Cerradura Grupo lado contrario Lock (506X209; 506X210) Group opposite side (L)	Ruedas Sin peto trasero 115V/1ph/60Hz Casters (705X16=2; 705X17=2) Without backslash	230V/1ph/60Hz 115V/1ph/60Hz 230V/1ph/60Hz
--	---	---	---

BMPP | BMPP BT

Serie / Series
600

DIMENSIONES / DIMENSIONS

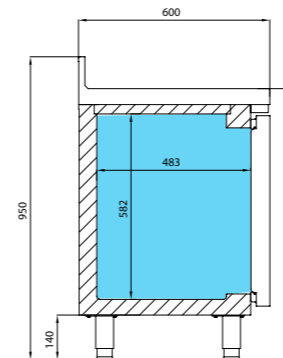

Sección comercial
Commercial section

CARACTERÍSTICAS

Mesa de congelación.
Estructura compacta totalmente inyectada.
Aislamiento de poliuretano de espesor 70 mm., inyectado a alta presión libre de CFC's con densidad 40 Kg/m³, Zero ODP and Low GWP.
Nuevo diseño de puertas con tirador de doble agarre. Además, están dotadas con bisagras para un retorno automático y presión permanente durante el cierre. El retorno automático queda libre cuando la apertura supera los 95°. Incluyen burlete plano "cleanless" de cuatro cámaras fácilmente desmontables.
Sistema de ventilación y condensación frontal.
Sistema de evaporación forzada.
Bandeja de plástico con serpentín embutido.
Ventiladores electrónicos.
Desescarche por gas caliente.
Válvula de expansión termostática.

MAIN FEATURES

*Undercounter freezer.
Compact structure totally injected.
Polyurethane insulation 70 mm thick, injected at high pressure free of CFC's with density 40 Kg / m³.
Zero ODP and Low GWP.
New design of doors with double grip handle. Doors equipped with hinges for automatic return and permanent pressure during closing.
The automatic return is free when the opening exceeds 95°. They include four-chamber "cleanless" flat door gasket easily removable.
Front-breathing ventilation system.
Forced air evaporation system.
Evaporative tray without electrical heaters.
Electronics fans.
Hot gas defrost.
Thermostatic expansion valve.*

REFRIGERANTE

Propano
R-290

REFRIGERANT

Propane
R-290

Circulación optimizada del aire
Optimal air flow

Sistema de ventilación de condensación frontal
Front breathing condensation system



DATOS MERCHANDISING [x metro] / MERCHANDISING DATA [x meter]

MOD. DISPONIBLES AVAILABLE MOD.	Acero inox Stainless Steel (Ext/Int)	Espesor Thickness (MM)	Capacidad Capacity (L)	Puertas Doors	Nº parrillas J. guías No shelves / Slides	Sistema de frio Cooling System	Control digital Digital control	Potencia Power (W)	Potencia frigorífica Cooling capacity (W A -10°C)	Consumo Consumption (kWh/24h)
BMPP 1500 BT	AISI 304	70	250	2	2/2 (325x430)	Ventilado Forced air	IP65	545	445	4,02
BMPP 2000 BT	AISI 304	70	385	3	3/3 (325x430)	Ventilado Forced air	IP65	545	445	6,57
BMPP 2500 BT	AISI 304	70	510	4	4/4 (325x430)	Ventilado Forced air	IP65	690	644	6,78

EQUIPAMIENTO OPCIONAL / OPTIONAL EQUIPMENT

Parrilla Juego de guías Wire shelf (502X07) Slides (GUIAC0115430, GUIAC0215430)	Cerradura Grupo lado contrario Lock (506X209; 506X210) Group opposite side (L)	Ruedas Sin peto trasero 115V/1ph/60Hz Casters (705X16=2; 705X17=2) Without backslash	230V/1ph/60Hz 115V/1ph/60Hz 230V/1ph/60Hz
--	---	---	---

BMPP | BMPP

Serie / Series
600

DIMENSIONES / DIMENSIONS

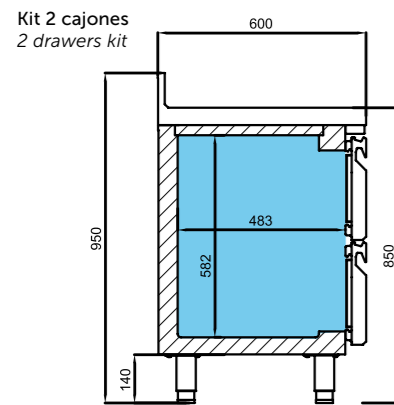

BM 1/2 x 200

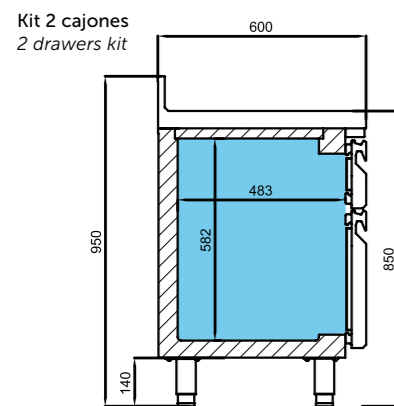

BM2/3 x 300 + BM 1/3 x 100

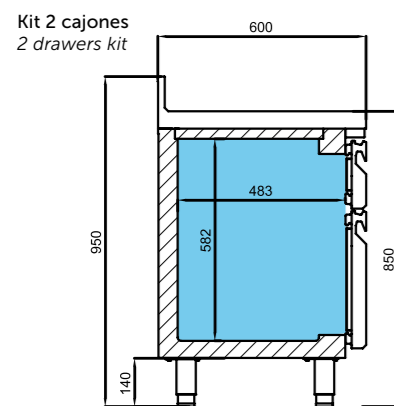

BM2/3 x 300 + BM 1/3 x 100

Sección comercial
Commercial section

CARACTERÍSTICAS

Mesa refrigerada con cajones.
Estructura compacta totalmente inyectada.
Aislamiento de poliuretano de espesor 70 mm., inyectado a alta presión libre de CFC's con densidad 40 Kg/m³, Zero ODP and Zero GWP.
Cajones con guías telescópicas con salida mayorada y sistema de autocierre.
Sistema de ventilación y condensación frontal.
Bandeja evaporativa sin resistencias eléctricas.
Nuevo sistema Monoblock.

MAIN FEATURES

Undercounter refrigerator with drawers
Compact structure totally injected.
Polyurethane insulation 70 mm thick, injected at high pressure free of CFC's with density 40 Kg / m³, Zero ODP and Zero GWP.
Drawers with full extension slides and self closing system.
Front-breathing ventilation system.
Evaporative tray without electrical resistances.
New Monoblock system.



Medidas interiores cajones
Internal dimensions drawers

Cajón 1/3 / drawer
302 x 418 x 105

Cajón 1/2 / drawer
302 x 418 x 205

Cajón 2/3 / drawer
302 x 418 x 307

DATOS MERCHANDISING [x metro] / MERCHANDISING DATA [x meter]

MOD. DISPONIBLES AVAILABLE MOD.	Descripción Description	Código Code
BMPP II, F, GR, EN	Kit 2 cajones BM 1/2 x 200 2 drawers kit BM 1/2 x 200	(JCAJ17BM1/2)
BMPP II, F, GR, EN	Kit 3 cajones BM 1/3 x 100 3 drawers kit BM 1/3 x 200	(JCAJ17BM1/3)
BMPP II, F, GR, EN	Kit 3 cajones BM 2/3 + BM 1/3 3 drawers kit BM 2/3 x BM 1/3	(JCAJ17BM2/3)

BMPP | BMPP CR

Serie / Series
600

DIMENSIONES / DIMENSIONS

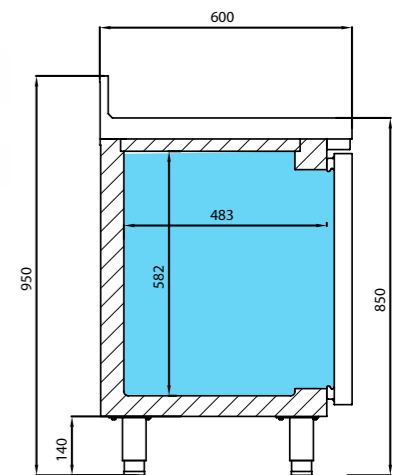

Nuevo diseño de puerta de cristal
New glass door design

Doble cristal templado bajo emisivo
Tempered and low-e double pane glass. 4-27-4

CARACTERÍSTICAS

Mesa de refrigeración con puertas de cristal.

MAIN FEATURES

Glass door undercounter refrigerator.

REFRIGERANTE

Propano
R-290

REFRIGERANT

Propane
R-290

BMPP 1500 CR

1468 x 600 x 850 mm.
Temp. +2°C/+6°C
C. Clima. 4 / 38°C
230V/1ph/50Hz

BMPP 2500 CR

2452 x 600 x 850 mm.
Temp. +2°C/+6°C
C. Clima. 4 / 38°C
230V/1ph/50Hz

BMPP 2000 CR

1960 x 600 x 850 mm.
Temp. +2°C/+6°C
C. Clima. 4 / 38°C
230V/1ph/50Hz

DATOS MERCHANDISING [x metro] / MERCHANDISING DATA [x meter]

MOD. DISPONIBLES AVAILABLE MOD.	Acero inox Stainless Steel (Ext/Int)	Espesor Thickness (MM)	Capacidad Capacity (L)	Puertas Doors	Nº parrillas J. guías No shelves / Slides	Sistema de frío Cooling System	Control digital Digital control	Potencia Power (W)	Potencia frigorífica Cooling ca- pacity (W A -10°C)
BMPP 1500 CR	AISI 304	70	250	2	2/2 (325x430)	Ventilado Forced air	IP65	259	343
BMPP 2000 CR	AISI 304	70	385	3	3/3 (325x430)	Ventilado Forced air	IP65	448	690
BMPP 2500 CR	AISI 304	70	510	4	4/4 (325x430)	Ventilado Forced air	IP65	453	690

EQUIPAMIENTO OPCIONAL / OPTIONAL EQUIPMENT

Parrilla Juego de guías Wire shelf (502X07) Slides (GUIAC0115430, GUIAC0215430)	Cerradura Grupo lado contrario Lock (506X209; 506X210) Group opposite side (L)	Iluminación LED RGB con cambio de color (por puerta) 115V/1ph/60Hz LED Lighting RGB change of colour (per door)	115V/1ph/60Hz 230V/1ph/60Hz
--	---	---	--------------------------------

BMPP | BMPPF II

Serie / Series
600

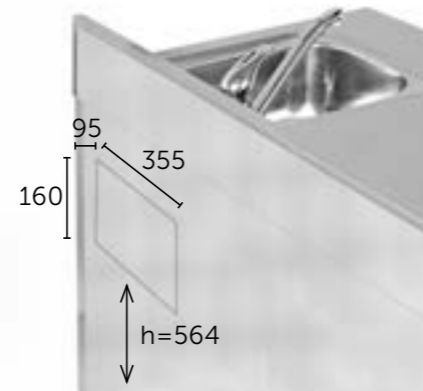

CARACTERÍSTICAS

Mesa de refrigeración con fregadero.

MAIN FEATURES

Sink undercounter refrigerator.

REFRIGERANTE

Propano
R-290

Propane
R-290



BMPPF 1500 II
1468 x 600 x 850 mm.
Temp. -2°C/+8°C
C. Clima. 5 / 40°C
230V/1ph/50Hz



BMPPF 2000 II
1960 x 600 x 850 mm.
Temp. -2°C/+8°C
C. Clima. 5 / 40°C
230V/1ph/50Hz



BMPPF 2500 II
2452 x 600 x 850 mm.
Temp. -2°C/+8°C
C. Clima. 5 / 40°C
230V/1ph/50Hz

DATOS MERCHANDISING [x metro] / MERCHANDISING DATA [x meter]

MOD. DISPONIBLES AVAILABLE MOD.	Acero inox Stainless Steel (Ext/Int)	Espesor Thickness (MM)	Capacidad Capacity (L)	Puertas Doors	Nº parrillas J. guías No shelves / Slides	Sistema de frío Cooling System	Control digital Digital control	Potencia Power (W)	Potencia frigorífica Cooling capacity (W A -10°C)	Potencia Power (W)
BMPPF 1500 II	AISI 304	70	250	2	2/2 (325x430)	Ventilado Forced air	IP65	190	343	1,55
BMPPF 2000 II	AISI 304	70	385	3	3/3 (325x430)	Ventilado Forced air	IP65	190	343	1,80
BMPPF 2500 II	AISI 304	70	510	4	4/4 (325x430)	Ventilado Forced air	IP65	372	690	2,05

EQUIPAMIENTO OPCIONAL / OPTIONAL EQUIPMENT

Parrilla Juego de guías Wire shelf (502X07) Slides (GUIAC0115430, GUIAC0215430)	Cerradura Grupo lado contrario Lock (506X209; 506X210) Group opposite side (L)	115V/1ph/60Hz 230V/1ph/60Hz
--	---	--------------------------------

BMPP | BMPP GR

Serie / Series
600



DIMENSIONES / DIMENSIONS

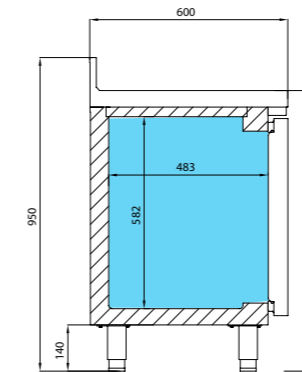

Sección comercial
Commercial section

CARACTERÍSTICAS

Mesa refrigerada pre-instalada.
Estructura compacta totalmente
inyectada.
Aislamiento de poliuretano de espesor
70 mm., inyectado a alta presión libre
de CFC's con densidad 40 Kg/m3, Zero
ODP and Low GWP.
Nuevo diseño de puertas con tirador
de doble agarre. Además, están
dotadas con bisagras para un retorno
automático y presión permanente
durante el cierre. El retorno automático
queda libre cuando la apertura
supera los 95°. Incluyen burlete
plano "cleanless" de cuatro cámaras
fácilmente desmontables.
Tubo conexión del evaporador de 3/8"
(No se incluye capilar).
Sistema de evaporación forzada.
Desescarche por gas caliente. (GRBT)

MAIN FEATURES

Remote undercounter refrigerator.
Compact structure totally injected.
Polyurethane insulation 70 mm thick,
injected at high pressure free of CFC's
with density 40 Kg / m3, Zero ODP and
Low GWP.
New design of doors with double grip
handle. Doors equipped with hinges
for automatic return and permanent
pressure during closing.
The automatic return is free when the
opening exceeds 95°. They include
four-chamber "cleanless" flat door
gasket easily removable.
Supplied with 3/8" connection pipes for
the evaporator.
Forced-air evaporator.
Hot gas defrost. (GRBT)



BMPP 1500 GR
1240 x 600 x 850 mm.
Temp. 0°C/+6°C
230V/1ph/50Hz



BMPP 1500 GRBT
1240 x 600 x 850 mm.
Temp. -18°C
230V/1ph/50Hz



BMPP 2000 GR
1732 x 600 x 850 mm.
Temp. 0°C/+6°C
230V/1ph/50Hz



BMPP 2000 GRBT
1732 x 600 x 850 mm.
Temp. -18°C
230V/1ph/50Hz



Posibilidad de acceso frontal y lateral para
una mejor manipulación
Front and lateral access for better handling

DATOS MERCHANDISING [x metro] / MERCHANDISING DATA [x meter]

MOD. DISPONIBLES AVAILABLE MOD.	Acero inox Stainless Steel (Ext/Int)	Espesor Thickness (MM)	Capacidad Capacity (L)	Puertas Doors	Nº parrillas J. guías No shelves / Slides	Sistema de frío Cooling System	Control digital Digital control	Potencia frigorífica Cooling capacity (W A -10°C)
BMPP 1500 GR	AISI 304	70	250	2	2/2 (325x430)	Ventilado Forced air	IP65	343
BMPP 2000 GRBT	AISI 304	70	250	2	2/2 (325x430)	Ventilado Forced air	IP65	445
BMPP 2000 GR	AISI 304	70	385	3	3/3 (325x430)	Ventilado Forced air	IP65	343
BMPP 2000 GRBT	AISI 304	70	385	3	3/3 (325x430)	Ventilado Forced air	IP65	445

EQUIPAMIENTO OPCIONAL / OPTIONAL EQUIPMENT

Válvula de expansión (especificar refrigerante) Expansion valve (specify refrigerant) Wire shelf (502X07)	Parrilla Juego de guías Slides (GUIAC0115430, GUIAC0215430) Glass door (unit) (PUE17/IDGN-	Puerta de cristal (unidad) Cerradura PUE17/IDGN Lock (506X209; 506X210)	115V/1ph/60Hz 230V/1ph/60Hz 115V/1ph/60Hz 230V/1ph/60Hz
--	---	--	--



BMGN | BMGN II

Serie / Series
GN1/1 700

DIMENSIONES / DIMENSIONS

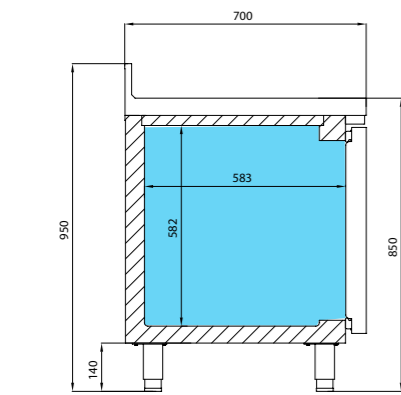

Sección comercial
Commercial section



Circulación optimizada del aire
Optimal air flow

Sistema de ventilación de condensación frontal
Front breathing condensation system

Opcional: Manejo control digital por WiFi o Bluetooth

Optional: Operating digital control by WiFi or Bluetooth



BMGN 1470 II
1468 x 700 x 850 mm.
Temp. -2°C/+8°C
C. Clima. 5 / 40°C
230V/1ph/50Hz

BMGN 1960 II
1960 x 700 x 850 mm.
Temp. -2°C/+8°C
C. Clima. 5 / 40°C
230V/1ph/50Hz

BMGN 2450 II
2452 x 700 x 850 mm.
Temp. -2°C/+8°C
C. Clima. 5 / 40°C
230V/1ph/50Hz



DATOS MERCHANDISING [x metro] / MERCHANDISING DATA [x meter]

MOD. DISPONIBLES AVAILABLE MOD.	Acero inox Stainless Steel (Ext/Int)	Espesor Thickness (MM)	Capacidad Capacity (L)	Puertas Doors	Nº parrillas J. guías No shelves / Slides	Sistema de frío Cooling System	Control digital Digital control	Potencia Power (W)	Potencia frigorífica Cooling capacity (W A -10°C)	Consumo Consumption (kWh/24h)
BMGN 1470 II	AISI 304	70	305	2	2/10 (325x430)	Ventilado Forced air	IP65	263	343	1,50
BMGN 1960 II	AISI 304	70	465	3	3/15 (325x430)	Ventilado Forced air	IP65	448	690	1,95
BMGN 2450 II	AISI 304	70	630	4	4/20 (325x430)	Ventilado Forced air	IP65	448	690	2,25

EQUIPAMIENTO OPCIONAL / OPTIONAL EQUIPMENT

Parrilla Juego de guías	Cerradura Grupo lado contrario	Sin peto trasero 115V/1ph/60Hz	230V/1ph/60Hz
Wire shelf (502X07) Slides (GUIAC0115430, GUIAC0215430)	Lock (506X209; 506X210) Group opposite side (L)	Without backslash 115V/1ph/60Hz	230V/1ph/60Hz



BMGN | BMGN BT

Serie / Series
GN1/1 700

DIMENSIONES / DIMENSIONS

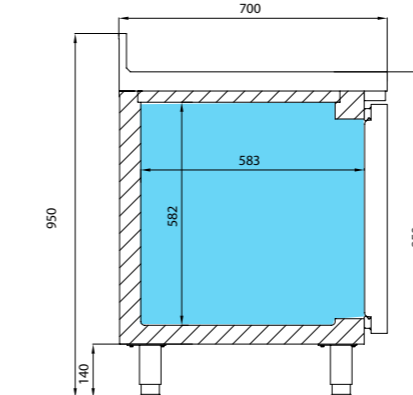

Sección comercial
Commercial section



Circulación optimizada del aire
Optimal air flow

Sistema de ventilación de condensación frontal
Front breathing condensation system

Opcional: Manejo control digital por WiFi o Bluetooth

Optional: Operating digital control by WiFi or Bluetooth



BMGN 1470 BT
1468 x 700 x 850 mm.
Temp. -18°C
C. Clima. 4 / 38°C
230V/1ph/50Hz

BMGN 1960 BT
1960 x 700 x 850 mm.
Temp. -18°C
C. Clima. 4 / 38°C
230V/1ph/50Hz

BMGN 2450 BT
2452 x 700 x 850 mm.
Temp. -18°C
C. Clima. 4 / 38°C
230V/1ph/50Hz



DATOS MERCHANDISING [x metro] / MERCHANDISING DATA [x meter]

MOD. DISPONIBLES AVAILABLE MOD.	Acero inox Stainless Steel (Ext/Int)	Espesor Thickness (MM)	Capacidad Capacity (L)	Puertas Doors	Nº parrillas J. guías No shelves / Slides	Sistema de frío Cooling System	Control digital Digital control	Potencia Power (W)	Potencia frigorífica Cooling capacity (W A -10°C)	Consumo Consumption (kWh/24h)
BMGN 1470 BT	AISI 304	70	305	2	2/10 (325x430)	Ventilado Forced air	IP65	443	445	5,45
BMGN 1960 BT	AISI 304	70	465	3	3/15 (325x430)	Ventilado Forced air	IP65	532	540	7,71
BMGN 2450 BT	AISI 304	70	630	4	4/20 (325x430)	Ventilado Forced air	IP65	703	640	9,03

EQUIPAMIENTO OPCIONAL / OPTIONAL EQUIPMENT

Parrilla Juego de guías	Cerradura Grupo lado contrario	Sin peto trasero 115V/1ph/60Hz	230V/1ph/60Hz
Wire shelf (502X07) Slides (GUIAC0115430, GUIAC0215430)	Lock (506X209; 506X210) Group opposite side (L)	Without backslash 115V/1ph/60Hz	230V/1ph/60Hz

BMGN | BMGN

Serie / Series
GN1/1 700

DIMENSIONES / DIMENSIONS

Kit 2 cajones
2 drawers kit

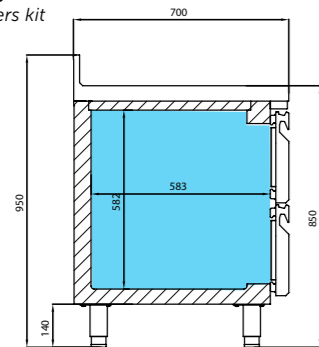

BMGN 1/2 x 200

Kit 2 cajones
2 drawers kit

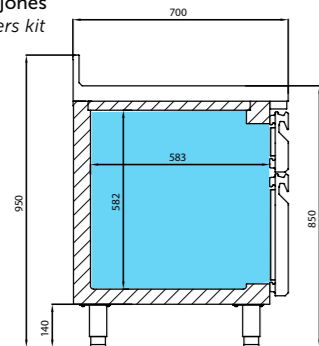

BMGN 2/3x300 + 1/3x100

Kit 3 cajones
3 drawers kit

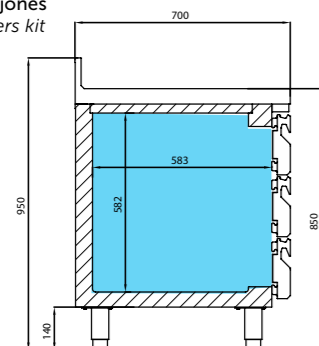

BMGN 1/3x100

Sección comercial
Commercial section

CARACTERÍSTICAS

Mesa refrigerada con cajones.
Estructura compacta totalmente inyectada.
Aislamiento de poliuretano de espesor 70 mm., inyectado a alta presión libre de CFC's con densidad 40 Kg/m³, Zero ODP and Zero GWP.
Cajones con guías telescópicas con salida mayorada y sistema de autocierre.
Sistema de ventilación y condensación frontal.
Bandeja evaporativa sin resistencias eléctricas.
Nuevo sistema Monoblock.

MAIN FEATURES

Undercounter refrigerator with drawers
Compact structure totally injected.
Polyurethane insulation 70 mm thick, injected at high pressure free of CFC's with density 40 Kg / m³, Zero ODP and Zero GWP.
Drawers with full extension slides and self closing system.
Front-breathing ventilation system.
Evaporative tray without electrical resistances.
New Monoblock system.



Medidas interiores cajones
Internal dimensions drawers

Cajón 1/3 / drawer
302 x 508 x 105

Cajón 1/2 / drawer
302 x 508 x 205

Cajón 2/3 / drawer
302 x 508 x 307

DATOS MERCHANDISING [x metro] / MERCHANDISING DATA [x meter]

MOD. DISPONIBLES AVAILABLE MOD.	Descripción Description	Código Code
BMGN II, F, GR ,EN	Kit 2 cajones BMGN 1/2 x 200 2 Drawers kit BMGN 1/2 x 200	(JCAJ17GN1/2)
BMGN II, F, GR ,EN	Kit 3 cajones BMGN 1/3x100 3 Drawers kit BMGN 1/3x100	(JCAJ17GN1/3)
BMGN II, F, GR ,EN	Kit 2 cajones BMGN 2/3x300 + BMGN 1/3x100 2 Drawers kit BMGN 2/3x300 + BMGN 1/3x100	(JCAJ17GN2/3)

BMGN | BMGN CR

Serie / Series
GN1/1 700

DIMENSIONES / DIMENSIONS

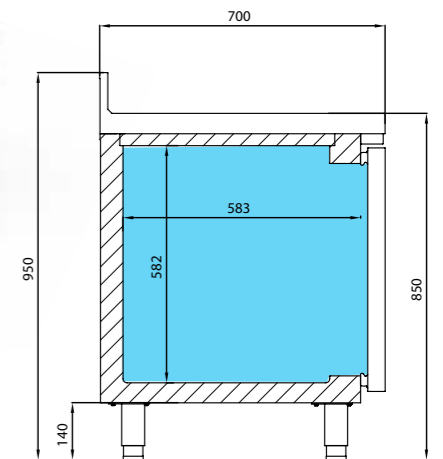

Doble cristal templado bajo emisivo
Tempered and low-e double pane glass. 4-27-4

Doble cristal templado bajo emisivo más carga Argón 4-27-4
Double tempered glass low-e + Argon 4-27-4

CARACTERÍSTICAS

Mesa de refrigeración con puertas de cristal.

MAIN FEATURES

Glass door undercounter refrigerator.

REFRIGERANTE

Propano
R-290

Propane
R-290



BMGN 1470 CR

1468 x 700 x 850 mm.
Temp. +2°C/+6°C
C. Clima. 4 / 38°C
230V/1ph/50Hz



BMGN 1960 CR

1960 x 700 x 850 mm.
Temp. +2°C/+6°C
C. Clima. 4 / 38°C
230V/1ph/50Hz



BMGN 2450 CR

2452 x 700 x 850 mm.
Temp. +2°C/+6°C
C. Clima. 4 / 38°C
230V/1ph/50Hz

DATOS MERCHANDISING [x metro] / MERCHANDISING DATA [x meter]

MOD. DISPONIBLES AVAILABLE MOD.	Acero inox Stainless Steel (Ext/Int)	Espesor Thickness (MM)	Capacidad Capacity (L)	Puertas Doors	Nº parrillas J. guías No shelves / Slides	Sistema de frío Cooling System	Control digital Digital control	Potencia Power (W)	Potencia frigorífica Cooling ca- pacity (W A -10°C)
BMGN 1470 CR	AISI 304	70	305	2	2/10 (325x430)	Ventilado Forced air	IP65	457	690
BMGN 1960 CR	AISI 304	70	465	3	3/15 (325x430)	Ventilado Forced air	IP65	462	690
BMGN 2450 CR	AISI 304	70	630	4	4/20 (325x430)	Ventilado Forced air	IP65	467	690

EQUIPAMIENTO OPCIONAL / OPTIONAL EQUIPMENT

Parrilla tupida
Parrilla inoxidable

Extradense wire shelf (502X62)
Stainless steel wire shelf (502X46)

Juego de guías
Iluminación LED RGB con cambio

Slides (GUIAC0115530, GUIAC0215530)
LED Lighting RGB change of colour (per door)

de color (por puerta)
Cerradura

Lock (506X60)

BMGN | BMGN F



Serie / Series
GN1/1 700

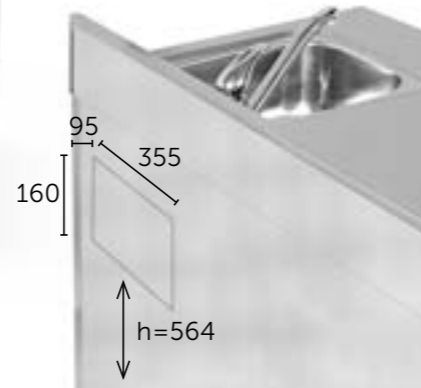

CARACTERÍSTICAS

Mesa refrigerada con fregadero.

MAIN FEATURES

Sink undercounter refrigerator

REFRIGERANTE

Propano
R-290

REFRIGERANT

Propane
R-290



BMGN 1470 F

1468 x 700 x 850 mm.
Temp. -2°C/+8°C
C. Clima. 5 / 40°C
230V/1ph/50Hz



BMGN 1960 F

1960 x 700 x 850 mm.
Temp. -2°C/+8°C
C. Clima. 5 / 40°C
230V/1ph/50Hz



BMGN 2450 F

2452 x 700 x 850 mm.
Temp. -2°C/+8°C
C. Clima. 5 / 40°C
230V/1ph/50Hz

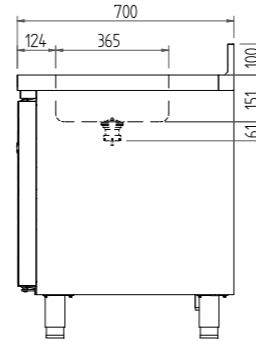

DATOS MERCHANDISING [x metro] / MERCHANDISING DATA [x meter]

MOD. DISPONIBLES AVAILABLE MOD.	Acero inox Stainless Steel (Ext/Int)	Espesor Thickness (MM)	Capacidad Capacity (L)	Puertas Doors	Nº parrillas J. guías No shelves / Slides	Sistema de frío Cooling System	Control digital Digital control	Potencia Power (W)	Potencia frigorífica Cooling capacity (W A -10°C)	Potencia Power (W)
BMGN 1470 F	AISI 304	70	305	2	2/10 (325x430)	Ventilado Forced air	IP65	263	343	1,50
BMGN 1960 F	AISI 304	70	465	3	3/15 (325x430)	Ventilado Forced air	IP65	448	690	1,95
BMGN 2450 F	AISI 304	70	630	4	4/20 (325x430)	Ventilado Forced air	IP65	448	690	2,25

EQUIPAMIENTO OPCIONAL / OPTIONAL EQUIPMENT

Parrilla
Juego de guías
Wire shelf (502X07)
Slides (GUIAC0115430, GUIAC0215430)

Cerradura
Grupo lado contrario
Lock (506X209; 506X210)
Group opposite side (L)

BMGN | BMGN GR



Serie / Series
GN1/1 700

DIMENSIONES / DIMENSIONS

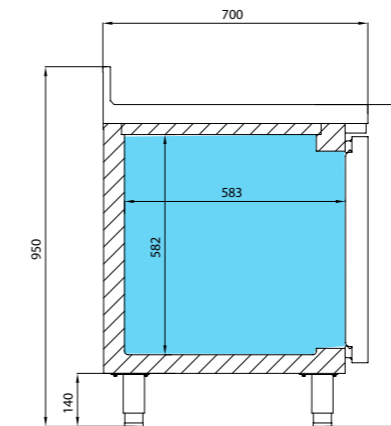

Sección comercial
Commercial section

CARACTERÍSTICAS

Mesa refrigerada pre-instalada.
Estructura compacta totalmente
inyectada.
Aislamiento de poliuretano de espesor
70 mm., inyectado a alta presión libre
de CFC's con densidad 40 Kg/m3, Zero
ODP and Low GWP.
Nuevo diseño de puertas con tirador
de doble agarre. Además, están
dotadas con bisagras para un retorno
automático y presión permanente
durante el cierre. El retorno automático
queda libre cuando la apertura
supera los 95°. Incluyen burlete
plano "cleanless" de cuatro cámaras
fácilmente desmontables.
Tubo conexión del evaporador de 3/8"
(No se incluye capilar).
Sistema de evaporación forzada.
Desescarche por gas caliente. (GRBT)

MAIN FEATURES

Remote undercounter refrigerator.
Compact structure totally injected.
Polyurethane insulation 70 mm thick,
injected at high pressure free of CFC's
with density 40 Kg / m3, Zero ODP and
Low GWP.
New design of doors with double grip
handle. Doors equipped with hinges
for automatic return and permanent
pressure during closing.
The automatic return is free when the
opening exceeds 95°. They include
four-chamber "cleanless" flat door
gasket easily removable.
Supplied with 3/8" connection pipes for
the evaporator.
Forced-air evaporator.
Hot gas defrost. (GRBT)



BMGN 1470 GR
1240 x 700 x 850 mm.
Temp. -2°C/+8°C
230V/1ph/50Hz



BMGN 1470 GRBT
1240 x 700 x 850 mm.
Temp. -18°C
230V/1ph/50Hz



BMGN 1960 GR
1732 x 700 x 850 mm.
Temp. -2°C/+8°C
230V/1ph/50Hz



BMGN 1960 GRBT
1732 x 700 x 850 mm.
Temp. -18°C
230V/1ph/50Hz



BMGN 2450 GR
2224 x 700 x 850 mm.
Temp. -2°C/+8°C
230V/1ph/50Hz



BMGN 2450 GRBT
2224 x 700 x 850 mm.
Temp. -18°C
230V/1ph/50Hz



Posibilidad de acceso frontal y lateral para
una mejor manipulación
Front and lateral access for better handling

DATOS MERCHANDISING [x metro] / MERCHANDISING DATA [x meter]

MOD. DISPONIBLES AVAILABLE MOD.	Acero inox Stainless Steel (Ext/Int)	Espesor Thickness (MM)	Capacidad Capacity (L)	Puertas Doors	Nº parrillas J. guías No shelves / Slides	Sistema de frío Cooling System	Control digital Digital control	Potencia frigorífica Cooling capacity (W A -10°C)
BMGN 1470 GR	AISI 304	70	305	2	2/10 (325x430)	Ventilado Forced air	IP65	298
BMGN 1470 GRBT	AISI 304	70	305	2	2/10 (325x430)	Ventilado Forced air	IP65	445
BMGN 1960 GR	AISI 304	70	465	3	3/15 (325x430)	Ventilado Forced air	IP65	395
BMGN 1960 GRBT	AISI 304	70	465	3	3/15 (325x430)	Ventilado Forced air	IP65	644
BMGN 2450 GR	AISI 304	70	630	4	2/20 (325x430)	Ventilado Forced air	IP65	464
BMGN 2450 GRBT	AISI 304	70	630	4	2/20 (325x430)	Ventilado Forced air	IP65	644

EQUIPAMIENTO OPCIONAL / OPTIONAL EQUIPMENT

Válvula de expansión
(especificar refrigerante)
Expansion valve (specify refrigerant)
Wire shelf (502X07)

Parrilla
Juego de guías
Slides (GUIAC0115430, GUIAC0215430)
Glass door (unit) (PUE171DGN)

Puerta de cristal (unidad)
Cerradura
PUE171DGN
Lock (506X209; 506X210)

115V/1ph/60Hz
230V/1ph/60Hz
115V/1ph/60Hz
230V/1ph/60Hz





Instalaciones industriales
Ctra. A-318 Estepa Guadix km 33,800
14900 LUCENA (Córdoba)
+34 957 51 30 68
info@infricosupermarket.com

infricosupermarket.com

Grupo Infrico®